



Guide de l'utilisateur Dell V715w

Mai 2009

www.dell.com | support.dell.com

Type(s) de machine(s) :

4444

Modèle(s) :

5dw, 1dw

Contenu

Consignes de sécurité.....	5
A propos de l'imprimante.....	6
Nous vous remercions d'avoir choisi cette imprimante !.....	6
Réduction de l'impact de votre imprimante sur l'environnement.....	6
Recherche d'informations sur l'imprimante.....	7
Présentation des composants de l'imprimante.....	9
Commande et remplacement de consommables.....	12
Commande de cartouches.....	12
Remplacement des cartouches.....	12
Recyclage des produits Dell.....	13
Utilisation des menus et des touches du panneau de commandes de l'imprimante.....	14
Utilisation du panneau de commandes de l'imprimante.....	14
Modification du délai d'inactivité de l'Economiseur d'énergie.....	16
Economie de papier et d'énergie à l'aide du mode éco.....	17
Remplacement des paramètres temporaires par de nouveaux paramètres par défaut.....	17
Restauration des paramètres d'origine.....	18
Utilisation du logiciel de l'imprimante.....	20
Configuration requise.....	20
Utilisation du logiciel de l'imprimante Windows.....	20
Mise à jour du logiciel de l'imprimante (Windows uniquement).....	22
Réinstallation du logiciel de l'imprimante.....	22
Chargement de papier et de documents originaux.....	24
Chargement du bac d'alimentation.....	24
Chargement des enveloppes ou du papier photo.....	27
Chargement des divers types de papier.....	30
Enregistrement des paramètres par défaut du papier.....	32
Chargement d'un original sur la vitre du scanner.....	33
Chargement d'originaux dans le dispositif d'alimentation automatique.....	34

Impression.....	35
Conseils en matière d'impression.....	35
Impression de documents de base.....	35
Impression de documents originaux.....	37
Traitement des photos.....	39
Impression à partir d'un périphérique compatible Bluetooth.....	45
Impression des deux côtés du papier (recto verso).....	48
Gestion de tâches d'impression.....	50
Copie.....	52
Conseils pour la copie.....	52
Réalisation de copies.....	52
Copie de photos.....	53
Copie d'une carte ID.....	53
Copie d'un document recto verso.....	53
Agrandissement ou réduction des images.....	54
Réglage de la qualité des copies.....	54
Eclaircissement ou assombrissement d'une copie.....	54
Assemblage de copies à l'aide du panneau de commandes de l'imprimante.....	55
Répétition d'une image sur une page.....	55
Copie de plusieurs pages sur une feuille	56
Copie recto verso.....	56
Annulation de tâches de copie.....	57
Numérisation.....	58
Conseils de numérisation.....	58
Numérisation vers un ordinateur local ou réseau.....	58
Numérisation vers un lecteur flash ou une carte mémoire.....	59
Numérisation de photos dans une application de modification.....	59
Numérisation de documents dans une applications de modification.....	60
Numérisation pour un envoi direct par email à l'aide du logiciel de l'imprimante.....	61
Numérisation au format PDF.....	62
Numérisation - FAQ.....	62
Annulation de tâches de numérisation.....	63

Télécopie	64
Configuration de l'imprimante en télécopieur.....	64
Configuration des paramètres de télécopie.....	75
Création d'une liste de contacts.....	77
Envoi de télécopies.....	79
Réception de télécopies.....	80
Télécopie - FAQ.....	81
Réseau	89
Installation de l'imprimante sur un réseau sans fil.....	89
Configuration sans fil avancée.....	93
Installation de l'imprimante sur un réseau Ethernet.....	100
Réseau - FAQ.....	100
Maintenance de l'imprimante	112
Entretien des cartouches.....	112
Nettoyage de l'extérieur de l'imprimante.....	114
Nettoyage de la vitre du scanner.....	114
Dépannage	115
Avant le dépannage.....	115
Utilisation du Centre de services pour résoudre les problèmes de l'imprimante.....	115
Si le dépannage ne résout pas votre problème.....	115
Dépannage relatif à l'installation.....	116
Dépannage relatif aux bourrages et aux problèmes d'alimentation papier.....	121
Dépannage relatif à l'impression.....	124
Dépannage relatif à la copie et à la numérisation.....	126
Dépannage relatif à la télécopie.....	128
Dépannage relatif à la carte mémoire.....	136
Dépannage relatif au réseau.....	137
Index	154

Consignes de sécurité

Branchez le cordon d'alimentation sur une prise électrique correctement mise à la terre, située à proximité de l'appareil et facile d'accès.

Ne placez pas ce produit et ne l'utilisez pas à proximité d'une source humide.

Utilisez uniquement l'alimentation électrique ou le cordon d'alimentation fourni avec cet appareil ou le cordon de remplacement autorisé par le fabricant.

Lorsque vous branchez cet appareil au réseau téléphonique public commuté, utilisez uniquement le cordon de raccordement téléphonique (RJ11) fourni avec l'appareil, un câble téléphonique 26 AWG ou un cordon de remplacement plus long.

 **MISE EN GARDE—RISQUE D'ELECTROCUTION** : Vérifiez que toutes les connexions externes (telles que les connexions Ethernet et téléphonique) sont correctement installées dans les ports appropriés.

Ce produit a été conçu, testé et approuvé afin de satisfaire à des normes de sécurité générale strictes et d'utiliser des composants spécifiques du fabricant. Les caractéristiques de sécurité de certains éléments ne sont pas toujours connues. Le fabricant n'est pas responsable de l'utilisation de pièces de rechange d'autres fabricants.

 **AVERTISSEMENT—RISQUE DE BLESSURE** : abstenez-vous de couper, tordre, de plier, d'écraser le câble d'alimentation ou de poser des objets lourds dessus. Ne le soumettez pas à une usure ou une utilisation abusive. Ne pincez pas le cordon d'alimentation entre des objets, par exemple des meubles, et un mur. Un risque d'incendie ou de choc électrique pourrait s'ensuivre. Vérifiez régulièrement que le câble d'alimentation ne présente pas ces problèmes. Avant de l'inspecter, débranchez-le de la prise électrique.

Pour toute intervention ou réparation autre que celle décrite dans la documentation de l'utilisateur, adressez-vous à un technicien qualifié.

 **MISE EN GARDE—RISQUE D'ELECTROCUTION** : pour éviter tout risque de choc électrique lors du nettoyage de l'extérieur de l'imprimante, débranchez le cordon d'alimentation de la prise murale ainsi que tous les câbles de l'imprimante avant de commencer.

 **MISE EN GARDE—RISQUE D'ELECTROCUTION** : n'utilisez pas la fonction télécopie et ne configurez pas cet appareil durant un orage. De même, n'effectuez aucun branchement électrique ou câblé (cordon d'alimentation ou téléphonique) dans ces conditions.

 **AVERTISSEMENT—RISQUE DE BLESSURE** : la zone derrière le capot d'impression recto verso comporte des ailettes saillantes qui font partie du chemin du papier. Pour éviter tout risque de blessure, agissez avec précaution lorsque vous accédez à cette zone pour dégager un bouchage papier.

CONSERVEZ PRECIEUSEMENT CES CONSIGNES.

A propos de l'imprimante

Nous vous remercions d'avoir choisi cette imprimante !

Nous avons fait le maximum pour qu'elle réponde à vos besoins.

Pour commencer à l'utiliser immédiatement, utilisez les supports de configuration fournis avec l'imprimante, puis lisez le *Guide de l'utilisateur* pour savoir comment exécuter des tâches simples. Pour tirer le meilleur parti de votre imprimante, lisez attentivement le *Guide de l'utilisateur* et consultez les dernières mises à jour sur notre site Web.

Nous nous engageons à ce que nos imprimantes offrent des performances et une qualité supérieures, afin que vous soyez pleinement satisfaits. Si vous rencontrez des problèmes lors de l'utilisation de votre imprimante, nos techniciens se feront un plaisir de vous aider à trouver une solution rapide. Et n'hésitez pas à nous contacter si vous avez des suggestions pour améliorer nos produits. Après tout, vous êtes notre raison d'être, et vos suggestions nous aident à nous améliorer.

Réduction de l'impact de votre imprimante sur l'environnement

Nous nous engageons à protéger l'environnement et améliorons constamment nos imprimantes afin de réduire leur impact sur l'environnement. La sélection de certains paramètres ou tâches sur l'imprimante vous permet de réduire davantage cet impact.

Economie d'énergie

- **Activez le mode éco.** Cette option définit une faible luminosité de l'écran et configure l'imprimante pour activer le mode d'économie d'énergie après un délai d'inactivité de 10 minutes.
- **Sélectionnez le délai d'inactivité le plus bas pour l'économiseur d'énergie.** L'option Economiseur d'énergie active le mode veille de l'imprimante lorsqu'elle reste inactive pendant une durée spécifique (délai d'inactivité de l'économiseur d'énergie).
- **Partagez votre imprimante.** Les imprimantes sans fil/réseau vous permettent de partager la même imprimante entre plusieurs ordinateurs, ce qui permet d'économiser de l'énergie et d'autres ressources.

Economie de papier

- **Activez le mode éco.** Sur certains modèles d'imprimante, cette option configure l'imprimante pour effectuer une impression recto verso automatique pour les tâches de copie et de télécopie et pour l'impression dans Windows.
- **Imprimez plusieurs images sur la même face du papier.** L'option "Pages par feuille" vous permet d'imprimer plusieurs pages sur la même feuille. Vous pouvez imprimer jusqu'à 8 images sur la même face d'une feuille de papier.
- **Effectuez des impressions recto verso.** L'impression recto verso vous permet d'imprimer manuellement ou automatiquement sur les deux faces du papier (selon votre modèle d'imprimante).

- **Prévisualisez vos impressions avant de les imprimer.** Utilisez les fonctions de prévisualisation disponibles dans la boîte de dialogue Aperçu avant impression ou sur l'affichage de l'imprimante (selon votre modèle d'imprimante).
- **Numérisez et enregistrez.** Pour éviter d'imprimer plusieurs copies, vous pouvez numériser vos documents ou photos et les enregistrer dans un programme, une application ou un lecteur flash pour les visualiser.
- **Utilisez du papier recyclé.**

Economie d'encre

- **Utilisez l'impression rapide ou le mode brouillon.** Ces modes permettent d'imprimer des documents en utilisant moins d'encre et sont les plus appropriés pour imprimer des documents contenant essentiellement du texte.
- **Utilisez des cartouches à grande contenance.** L'encre des cartouches à grande contenance vous permet d'imprimer plus de pages avec moins de cartouches.
- **Nettoyez la tête d'impression.** Avant de remplacer et de recycler vos cartouches, essayez d'utiliser les options "Nettoyer la tête d'impression" et "Nettoyer complètement la tête d'impression". Elles nettoient les buses de la tête d'impression pour améliorer la qualité de vos impressions.



Recyclage

- **Recyclez l'emballage du produit.**
- **Recyclez votre ancienne imprimante au lieu de la jeter.**
- **Recyclez le papier des tâches d'impression que vous ne conservez pas.**
- **Utilisez du papier recyclé.**

Recherche d'informations sur l'imprimante

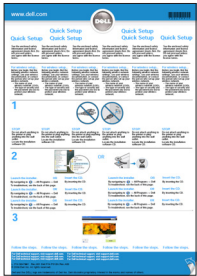
Publications

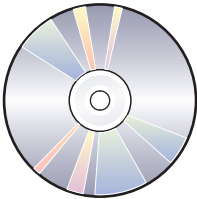
Informations recherchées	Emplacement
<p>Instructions d'installation initiale :</p> <ul style="list-style-type: none"> • Connexion de l'imprimante • Installation du logiciel de l'imprimante 	<p>Documentation d'installation</p> <p>La documentation d'installation est fournie avec l'imprimante.</p> 

Informations recherchées	Emplacement
<p>Autres instructions d'installation et d'utilisation de l'imprimante :</p> <ul style="list-style-type: none"> • Choix et stockage du papier ordinaire et spécial • Chargement du papier • Impression, copie, numérisation et envoi de télécopies, selon votre modèle d'imprimante • Configuration des paramètres de l'imprimante • Affichage et impression de documents et de photos • Configuration et utilisation du logiciel de l'imprimante • Installation et configuration de l'imprimante sur un réseau, selon votre modèle d'imprimante • Entretien et maintenance de l'imprimante • Dépannage et résolution des problèmes 	<p><i>Guide de l'utilisateur</i></p> <p>Le <i>Guide de l'utilisateur</i> est disponible sur le CD du logiciel d'installation.</p>  <p>Pour obtenir des mises jour, consultez notre site Web à l'adresse support.dell.com.</p>
<p>Aide à l'aide du logiciel de l'imprimante</p>	<p>Aide pour Windows</p> <p>Ouvrez un logiciel d'imprimante, puis cliquez sur Aide.</p> <p>Cliquez sur  pour afficher les informations contextuelles.</p> <p>Remarques :</p> <ul style="list-style-type: none"> • L'aide s'installe automatiquement avec le logiciel de l'imprimante. • Le logiciel de l'imprimante est présent dans le dossier du programme de l'imprimante ou sur le bureau, selon votre système d'exploitation.
<p>Dernières informations supplémentaires, mises à jour et assistance technique en ligne :</p> <ul style="list-style-type: none"> • Astuces et conseils de dépannage • Foire aux questions (FAQ) • Documentation • Téléchargement de pilotes • Assistance technique en direct • Assistance technique par email • Assistance téléphonique 	<p>Site Web d'assistance technique Dell : support.dell.com</p> <p>Remarque : sélectionnez votre région, puis cliquez sur votre produit pour afficher le site d'assistance technique approprié.</p> <p>Vous trouverez les numéros de téléphone et les heures d'ouverture du service d'assistance technique pour votre région ou pays sur le site Web d'assistance technique.</p> <p>Munissez des informations suivantes lorsque vous contactez le service d'assistance technique afin d'obtenir une réponse rapide :</p> <ul style="list-style-type: none"> • Etiquette de service • Code de service express <p>Remarque : l'étiquette de service et le code de service express figurent sur les étiquettes apposées sur votre imprimante.</p>
<ul style="list-style-type: none"> • Logiciels et pilotes : pilotes certifiés pour l'imprimante et programmes d'installation pour les logiciels d'imprimante Dell • Fichiers Lisez-moi : modifications de dernière minute ou références techniques avancées pour des utilisateurs ou techniciens expérimentés 	<p>CD du logiciel d'installation</p> <p>Remarque : si vous avez acheté l'imprimante et l'ordinateur Dell en même temps, la documentation et les pilotes sont déjà installés sur l'ordinateur.</p>

Informations recherchées	Emplacement
<ul style="list-style-type: none"> • Consommables et accessoires pour votre imprimante • Cartouches de rechange 	<p>Site Web Dell pour consommables d'imprimante : dell.com/supplies</p> <p>Vous pouvez acheter des consommables de l'imprimante en ligne, par téléphone ou dans certains magasins de distribution.</p>
<ul style="list-style-type: none"> • Consignes de sécurité préalables à l'utilisation de votre imprimante • Informations réglementaires • Informations de garantie 	<p><i>Guide d'informations sur le produit</i></p>  <p>Remarque : le <i>Guide d'informations sur le produit</i> peut ne pas être disponible dans votre pays ou région.</p>

Présentation des composants de l'imprimante

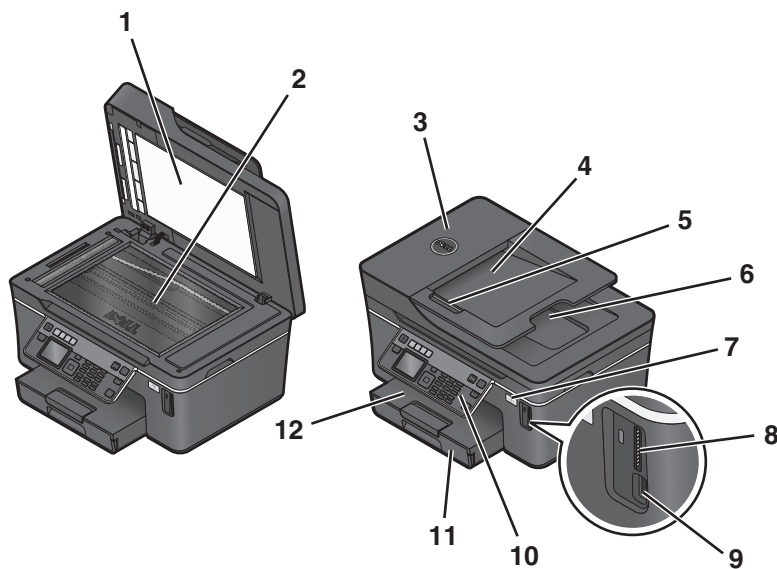

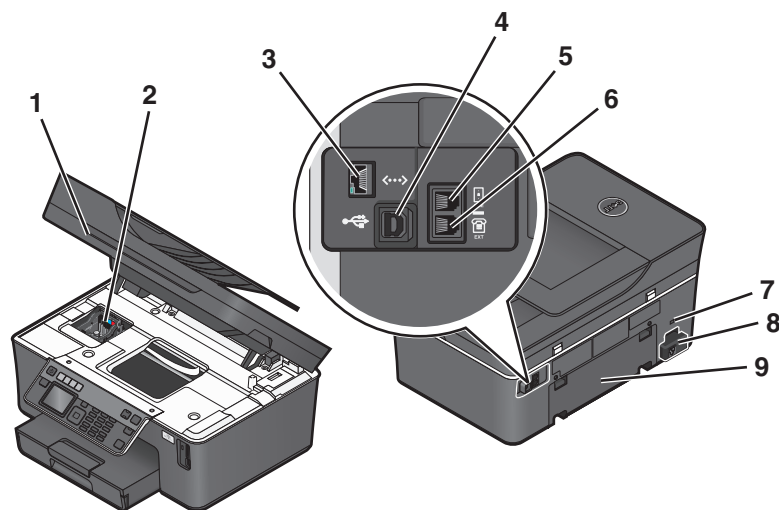

	Utilisez les éléments suivants	Pour
1	Volet du scanner	Accéder à la vitre du scanner.
2	Vitre du scanner	Numériser, copier ou télécopier des photos et des documents.
3	Dispositif d'alimentation automatique	Numériser, copier ou télécopier des documents de plusieurs pages au format Lettre, Légal ou A4.

	Utilisez les éléments suivants	Pour
4	Bac du CAD	Charger des documents originaux dans le CAD. Méthode recommandée pour numériser, copier ou télécopier des documents de plusieurs pages. Remarque : ne placez pas de cartes postales, de photos, de petits éléments ou de supports trop fins (tels que des coupures de magazines) dans le chargeur automatique de documents. Placez ces éléments sur la vitre du scanner.
5	Guide papier du chargeur automatique de documents	Placer le papier bien droit lorsque vous l'insérez dans le CAD.
6	Bac de sortie du CAD	Recevoir les documents qui sortent du CAD.
7	Voyant Wi-Fi	Vérifier l'état sans fil.
8	Logement pour carte mémoire	Insérer une carte mémoire.
9	Ports PictBridge et USB	Brancher un appareil photo numérique compatible PictBridge, un adaptateur Bluetooth USB ou un lecteur flash sur l'imprimante.
10	Panneau de commandes de l'imprimante	Faire fonctionner l'imprimante.
11	Bac d'alimentation	Charger du papier.
12	Bac de sortie du papier	Recevoir le papier à sa sortie.



	Utilisez les éléments suivants	Pour
1	Scanner	<ul style="list-style-type: none"> • Accéder aux cartouches et à la tête d'impression. • Dégager les bouchages papier.
2	Tête d'impression	Installer, remplacer et retirer les cartouches.
3	Port Ethernet	Connecter l'imprimante à un ordinateur, un réseau local ou un modem câble ou DSL externe.

	Utilisez les éléments suivants	Pour
4	Port USB	Relier l'imprimante à l'ordinateur à l'aide d'un câble USB. Attention — Dommages potentiels : ne touchez pas le port USB sauf pour brancher ou débrancher un câble USB ou un câble d'installation.
5	Port LINE 	Connecter l'imprimante à une ligne téléphonique active (par le biais d'une prise murale standard, d'un filtre ADSL ou d'un adaptateur VoIP) pour envoyer et recevoir des télécopies.
6	Port EXT 	Connecter d'autres périphériques (téléphone ou répondeur) à l'imprimante et à la ligne téléphonique. Utilisez ce port si vous ne disposez pas d'une ligne de télécopie dédiée pour l'imprimante et si ce mode de connexion est pris en charge dans votre pays ou région. Remarque : retirez la prise pour accéder au port.
7	Encoche de sécurité	Installer un câble antivol sur votre imprimante.
8	Alimentation avec port	Connecter l'imprimante à une source d'alimentation à l'aide du câble approprié.
9	Unité d'impression recto verso	<ul style="list-style-type: none"> • Imprimer sur les deux faces du papier. • Dégager les bouchages papier.

Commande et remplacement de consommables

Commande de cartouches

Rendements par page disponibles à l'adresse www.dell.com/supplies. Pour des résultats optimaux, utilisez des cartouches Dell.

Composant	Cartouche sous licence ¹	Cartouche ordinaire
cartouche noire	Series 21	Series 21R
cartouche noire, grande contenance ²	Series 24	Series 24R
cartouche couleur	Series 21	Series 21R
cartouche couleur, grande contenance ²	Series 24	Series 24R

¹ Destinée à une utilisation unique. Après utilisation, retournez cette cartouche à Dell pour qu'elle soit renvoyée en fabrication, à nouveau remplie ou bien recyclée. Pour en savoir plus sur le recyclage des produits Dell, visitez www.dell.com/recycling.

² Disponible uniquement sur le site Web de Dell à l'adresse www.dell.com/supplies.

Remplacement des cartouches

Vérifiez que vous avez une ou plusieurs nouvelle(s) cartouche(s) avant de commencer. Vous devez installer de nouvelles cartouches immédiatement après avoir retiré les anciennes pour éviter l'assèchement de l'encre restante dans les buses de la tête d'impression.

- 1 Mettez l'imprimante sous tension.
- 2 Ouvrez l'imprimante.

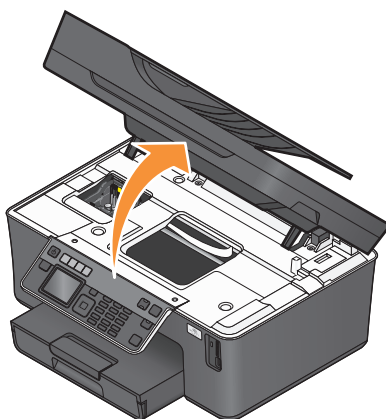

Remarque : la tête d'impression se déplace vers la position d'installation de la cartouche.

3 Appuyez sur la patte de verrouillage, puis retirez la ou les cartouche(s) vide(s).

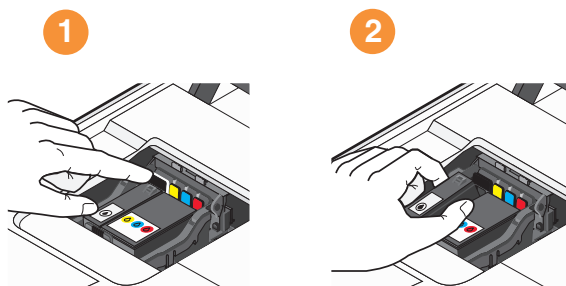

4 Utilisez vos deux mains pour installer chaque cartouche.

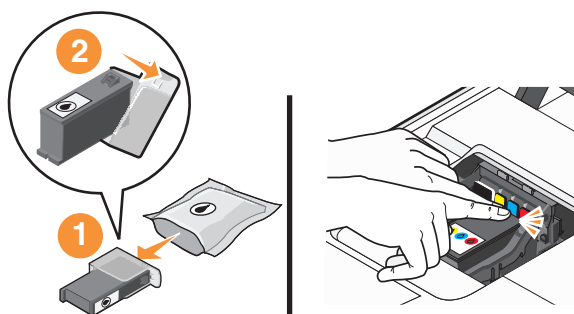



Remarque : installez les nouvelles cartouches immédiatement après avoir retiré le bouchon de protection pour éviter d'exposer l'encre à l'air libre.

5 Fermez l'imprimante.

Recyclage des produits Dell

Pour renvoyer des produits à Dell en vue de leur recyclage :







- 1 Cliquez sur  ou **Démarrer**.
- 2 Cliquez sur **Tous les programmes** ou **Programmes**, puis sélectionnez le dossier de l'imprimante dans la liste.
- 3 Sélectionnez **Accueil de l'imprimante**.
- 4 Choisissez votre imprimante dans la liste déroulante des imprimantes.
- 5 Dans l'onglet Maintenance, cliquez sur **Commander des consommables**.
- 6 Cliquez sur .
- 7 Suivez les instructions qui s'affichent à l'écran.

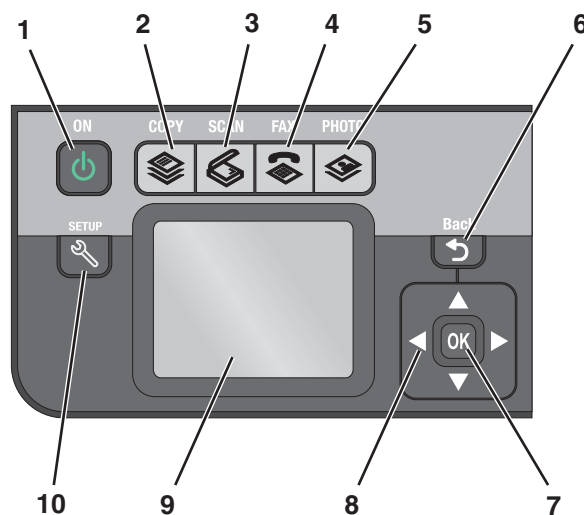

Utilisation des menus et des touches du panneau de commandes de l'imprimante

Utilisation du panneau de commandes de l'imprimante

Les schémas suivants expliquent les différentes sections du panneau de commandes de l'imprimante :



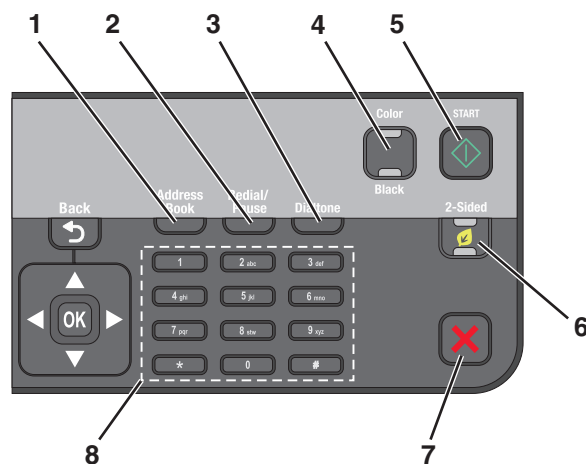

	Utilisez	Pour
1	Marche/arrêt 	<ul style="list-style-type: none"> • Mettre l'imprimante sous et hors tension. • Passer en mode Economiseur d'énergie. <p>Remarque : lorsque l'imprimante est sous tension, appuyez sur  pour passer en mode Economiseur d'énergie. Appuyez sur la touche  et maintenez-la enfoncée pendant trois secondes pour éteindre l'imprimante.</p>
2	Copier 	Accéder au menu de copie et effectuer des copies.
3	Numériser 	Accéder au menu de numérisation et numériser des documents.
4	Télécopier 	Accéder au menu de télécopie et envoyer des télécopies.
5	Photo 	Accéder au menu des photos et imprimer des photos.

	Utilisez	Pour
6	Retour 	<ul style="list-style-type: none"> • Revenir à l'écran précédent. • Passer d'un niveau de menu à un niveau supérieur.
7	Sélectionner 	<ul style="list-style-type: none"> • Sélectionner des options de menus. • Enregistrer les paramètres. • Introduire ou éjecter du papier. Appuyez sur la touche et maintenez-la enfoncée pendant 3 secondes pour introduire ou éjecter du papier de l'imprimante.
8	Touches fléchées	Accéder aux éléments de menu ou de sous-menu qui s'affichent à l'écran.
9	Affichage Remarque : l'affichage est éteint en mode Economie d'énergie.	Afficher : <ul style="list-style-type: none"> • Etat de l'imprimante • Messages • Menus
10	Configuration 	Accéder au menu de configuration et modifier les paramètres de l'imprimante. Remarque : lorsque ce bouton est sélectionné, les voyants des boutons Copier, Numériser, Télécopier et Photo sont éteints.



	Utilisez	Pour
1	Carnet d'adresses	Accéder aux numéros de télécopie à partir d'une liste de numéros enregistrés.
2	Rappel/Pause	En mode Télécopie : <ul style="list-style-type: none"> • Insérer une pause de trois secondes dans le numéro de télécopie pour attendre la tonalité d'une ligne extérieure ou accéder à un système de réponse automatisé. Entrez une pause seulement si vous avez déjà commencé à saisir le numéro. • Afficher le dernier numéro composé. Appuyez sur la touche gauche ou droite pour afficher les cinq derniers numéros composés.
3	Tonalité	Composer le numéro de téléphone manuellement à l'aide du pavé numérique avant d'envoyer la télécopie.

	Utilisez	Pour
4	Couleur/Noir	Passer en mode couleur ou noir et blanc.
5	Démarrer 	Lancer une tâche en fonction du mode sélectionné.
6	Mode recto verso/éco	Activer le mode recto verso pour : <ul style="list-style-type: none"> • Imprimer sur les deux faces du papier (recto verso). Activer le mode éco pour : <ul style="list-style-type: none"> • Imprimer sur les deux faces du papier (recto verso). • Modifier le mode d'économie d'énergie après un délai d'inactivité de l'imprimante de dix minutes. • Définir une faible luminosité de l'écran.
7	Annuler 	<ul style="list-style-type: none"> • Annuler une numérisation, une copie ou une télécopie en cours. • Passer d'un niveau de menu des menus Copier, Numériser, Télécopier, Photo ou Imprimer fichier au niveau supérieur. • Passer d'un niveau de menu du menu Configuration au niveau supérieur du mode précédent. • Effacer les paramètres actuels ou les messages d'erreur et rétablir les paramètres par défaut.
8	Pavé numérique	En mode Copie ou Photo : entrer le nombre de copies ou d'impressions à effectuer. En mode Télécopie : <ul style="list-style-type: none"> • Composer un numéro de télécopieur. • Parcourir les options d'un système de réponse automatisé. • Sélectionner des lettres lors de la création d'une liste de composition abrégée. • Entrer des numéros pour définir ou modifier la date et l'heure de l'affichage.

Modification du délai d'inactivité de l'Economiseur d'énergie

Il s'agit de la durée nécessaire à l'imprimante pour passer en mode Economiseur d'énergie lorsqu'elle est inactive. La fonction Economiseur d'énergie optimise l'économie d'énergie en réduisant la consommation électrique de l'imprimante (jusqu'à 28 % sur certains modèles) par rapport aux paramètres par défaut de l'imprimante. Pour optimiser l'économie d'énergie, sélectionnez le délai d'inactivité de l'Economiseur d'énergie le plus faible.

- 1 Dans le panneau de commandes de l'imprimante, appuyez sur .
- 2 Appuyez sur la touche haut ou bas pour afficher l'option **Conf. périphérique**, puis sur **OK**.
- 3 Appuyez sur la touche haut ou bas pour afficher l'option **Economiseur d'énergie**, puis sur **OK**.
- 4 Appuyez sur la touche haut ou bas pour sélectionner un délai d'inactivité pour l'Economiseur d'énergie, puis sur **OK**.

Economie de papier et d'énergie à l'aide du mode éco

L'option Mode éco diminue sensiblement la consommation de papier, réduit les déchets, optimise l'économie d'énergie et économise de l'argent.

Remarque : si vous utilisez le mode éco, ses paramètres annulent les éventuels changements effectués séparément pour chacun des paramètres de ce mode.

Lorsque le mode éco est activé, l'imprimante applique automatiquement les paramètres suivants :

- L'affichage de l'imprimante est estompé.
- L'imprimante passe en mode Economiseur d'énergie après 10 minutes.
- L'imprimante effectue des impressions recto verso pour les tâches de copie et de télécopie, et pour l'impression dans Windows (certains modèles).

Pour activer le mode éco, appuyez sur le bouton **Mode recto verso/éco** jusqu'à ce que le voyant en regard de "Mode éco" s'allume.

Remplacement des paramètres temporaires par de nouveaux paramètres par défaut

Les menus suivants restaurent les paramètres par défaut après deux minutes d'inactivité ou après la mise hors tension de l'imprimante :

Menu Copie	<ul style="list-style-type: none">• Copies• Qualité• Redimensionner• Plus clair/foncé• Assembler• Nouvelle impression des photos• Page(s) par feuille• Format d'origine• Copies par feuille• Type contenu
Menu Numérisation	<ul style="list-style-type: none">• Qualité• Format d'origine
Menu Télécopie (certains modèles)	<ul style="list-style-type: none">• Plus clair/foncé• Qualité
Menu Photo	<p>Les options Photo suivantes n'expirent pas au bout de deux minutes d'inactivité ou après la mise hors tension de l'imprimante, mais elles reprennent leurs valeurs par défaut lorsqu'une carte mémoire ou un lecteur flash est retiré.</p> <ul style="list-style-type: none">• Mise en page• Effet de coloration• Format de photo• Qualité

Pour remplacer les paramètres temporaires par de nouveaux paramètres par défaut

- 1 Dans le panneau de commandes de l'imprimante, appuyez sur .
- 2 Appuyez sur la touche haut ou bas pour rechercher l'option **Paramètres par défaut**, puis sur **OK**.
- 3 Appuyez sur la touche haut ou bas pour afficher l'option **Définir par défaut**, puis sur **OK**.
L'option **Param. en cours** apparaît sur l'affichage.
- 4 Appuyez sur **OK** une nouvelle fois pour sélectionner **Param. en cours**.

Pour désactiver la fonction de délai des paramètres

Vous pouvez désactiver la fonction de délai des paramètres si vous ne souhaitez pas que l'imprimante restaure les paramètres par défaut au bout de deux minutes d'inactivité ou après sa mise hors tension.

- 1 Dans le panneau de commandes de l'imprimante, appuyez sur .
- 2 Appuyez sur la touche haut ou bas pour afficher l'option **Conf. périphérique**, puis sur **OK**.
- 3 Appuyez sur la touche haut ou bas pour afficher l'option **Délai Effacer les paramètres**, puis sur **OK**.
- 4 Appuyez sur la touche haut ou bas pour rechercher l'option **Jamais**, puis sur **OK**.

Restauration des paramètres d'origine

Cette opération supprime tous les paramètres de l'imprimante que vous avez précédemment sélectionnés.



A l'aide des menus du panneau de commandes de l'imprimante



- 1 Dans le panneau de commandes de l'imprimante, appuyez sur .
- 2 Appuyez sur la touche haut ou bas pour rechercher l'option **Paramètres par défaut**, puis sur **OK**.
- 3 Appuyez sur la touche haut ou bas pour afficher l'option **Définir par défaut**, puis sur **OK**.
- 4 Appuyez sur la touche haut ou bas pour afficher l'option **Paramètre usine**, puis sur **OK**.
- 5 Lorsque le système vous invite à définir les paramètres initiaux de l'imprimante, effectuez vos sélections à l'aide des boutons du panneau de commandes de l'imprimante.
L'option **Configuration initiale terminée** apparaît sur l'affichage.

A l'aide d'une combinaison de boutons (si vous ne pouvez pas lire la langue actuelle)

1 Mettez l'imprimante hors tension.

Remarque : si vous avez défini le délai d'inactivité pour l'économiseur d'énergie dans le menu Configuration, appuyez sur la touche  et maintenez-la enfoncée pendant trois secondes pour éteindre l'imprimante.

2 Sur le panneau de commandes de l'imprimante, appuyez sur les touches  et  et maintenez-les enfoncées, puis appuyez sur la touche  et relâchez la pression pour mettre l'imprimante sous tension.

Remarque : ne relâchez pas les touches  et  tant que l'option **Langue** n'est pas apparue à l'écran, pour indiquer que les paramètres ont été restaurés.

3 Lorsque le système vous invite à définir les paramètres initiaux de l'imprimante, effectuez vos sélections à l'aide des boutons du panneau de commandes de l'imprimante.

L'option **Configuration initiale terminée** apparaît sur l'affichage.

Utilisation du logiciel de l'imprimante

Configuration requise

Le logiciel de l'imprimante requiert jusqu'à 500 Mo d'espace disque disponible.

Systèmes d'exploitation pris en charge

- Microsoft Windows 7 (Web uniquement)¹
- Microsoft Windows Vista (SP1)
- Microsoft Windows XP (SP3)
- Microsoft Windows 2000 (SP4 ou supérieure)
- Linux Ubuntu 8.04 LTS et 8.10 (Web uniquement)¹
- Linux OpenSUSE 11.0 et 11.1 (Web uniquement)¹
- Linux Fedora 10 (Web uniquement)¹

¹ Le pilote de l'imprimante correspondant à ce système d'exploitation est disponible uniquement à l'adresse support.dell.com.

Utilisation du logiciel de l'imprimante Windows

Logiciel installé durant l'installation de l'imprimante

Lorsque vous avez configuré l'imprimante en utilisant le CD d'installation, tous les logiciels nécessaires ont été installés. Il se peut que vous ayez choisi d'installer quelques programmes supplémentaires. Le tableau suivant présente les différents logiciels et les possibilités qu'ils offrent.

Si vous n'avez pas installé ces programmes supplémentaires lors de l'installation initiale, réinsérez le CD du logiciel d'installation, exécutez ce dernier, puis sélectionnez **Installer des logiciels supplémentaires** dans l'écran Logiciel déjà installé.

Logiciel de l'imprimante

Utilisez les éléments suivants	Pour
Accueil de l'imprimante Dell (appelé Accueil de l'imprimante)	<ul style="list-style-type: none"> • Lancer les applications ou les programmes. • Accéder au Logiciel Solutions de télécopies. • Numériser ou envoyer par email une photo ou un document. • Modifier des documents numérisés. • Numériser des documents au format PDF. • Régler les paramètres en fonction de l'imprimante. • Commander des consommables. • Entretenir les cartouches. • Imprimer une page de test. • Enregistrer l'imprimante. • Contacter le service technique.
Dell Fast Pics (appelé Fast Pics)	Gérer, modifier, transférer et imprimer des photos et documents.
Adobe™ Photo Album Starter Edition	Afficher, gérer et modifier des photos.
Barre d'outils Dell (appelé Barre d'outils)	Imprimer, numériser ou convertir des fichiers locaux dans Windows.
Dell Ink Management System	Commander de l'encre.
Solutions de télécopies Dell (appelé Solutions de télécopie)	<ul style="list-style-type: none"> • Envoyer une télécopie. • Recevoir une télécopie dans les imprimantes trois en un. • Ajouter, modifier ou supprimer des contacts dans le carnet d'adresses intégré. • Accéder à l'Utilitaire de configuration du télécopieur Dell. L'utilitaire de configuration du télécopieur permet de définir les numéros de composition abrégée ou de groupe, la sonnerie et la réponse, l'historique et les rapports d'état de télécopie.
Abbyy Sprint OCR	Numériser un document et générer du texte que vous pouvez modifier à l'aide d'une application de traitement de texte.
Utilitaire de configuration sans fil Dell (appelé Utilitaire de configuration sans fil)	<ul style="list-style-type: none"> • Installer l'imprimante sans fil sur un réseau sans fil. • Modifier les paramètres sans fil de l'imprimante. <p>Remarque : si l'imprimante est dotée de la fonction sans fil, le programme est installé automatiquement avec le logiciel de l'imprimante.</p>
Centre de services Dell (appelé Centre de services)	<ul style="list-style-type: none"> • Dépanner l'imprimante. • Accéder aux fonctions de maintenance de l'imprimante. • Contacter le service technique. <p>Remarques :</p> <ul style="list-style-type: none"> • Ce programme est installé automatiquement avec le logiciel de l'imprimante. • Vous pouvez être invité à l'installer à partir du Web, en fonction de votre modèle d'imprimante.

Utilisez les éléments suivants	Pour
Préférences d'impression	<p>Lorsque vous sélectionnez Fichier → Imprimer dans un document ouvert et que vous cliquez sur Propriétés, une boîte de dialogue Préférences d'impression s'affiche. Celle-ci vous permet de sélectionner, entre autres, les options de tâche d'impression suivantes :</p> <ul style="list-style-type: none"> • Indiquer le nombre de copies à imprimer. • Imprimer des copies recto verso. • Sélectionner le type de papier. • Ajouter un filigrane. • Améliorer les images. • Enregistrer les paramètres. <p>Remarque : le logiciel Préférences d'impression est installé automatiquement avec celui de l'imprimante.</p>

Remarque : selon les spécifications de l'imprimante que vous avez achetée, certains logiciels ou une partie de leurs fonctions peuvent ne pas être disponibles.

Mise à jour du logiciel de l'imprimante (Windows uniquement)

Vérification des mises à jour logicielles

- 1 Cliquez sur  ou sur **Démarrer**.
- 2 Cliquez sur **Tous les programmes** ou **Programmes**, puis sélectionnez le dossier du programme de l'imprimante dans la liste.
- 3 Sélectionnez **Accueil de l'imprimante**.
- 4 Choisissez votre imprimante dans la liste déroulante des imprimantes.
- 5 Dans l'onglet Support, sélectionnez **Vérifier les mises à jour**.
- 6 Suivez les instructions qui s'affichent à l'écran.

Réinstallation du logiciel de l'imprimante

Lorsque vous avez configuré l'imprimante en utilisant le CD d'installation, tous les logiciels nécessaires ont été installés. Si vous rencontrez des problèmes lors de l'installation, ou si l'imprimante n'apparaît pas dans le dossier Imprimantes ou en tant qu'option lors de l'envoi d'une tâche d'impression, essayez de désinstaller et de réinstaller l'imprimante.

Désinstallation du logiciel de l'imprimante

- 1 Cliquez sur  ou sur **Démarrer**.
- 2 Cliquez sur **Tous les programmes** ou **Programmes**, puis sélectionnez le dossier du programme de l'imprimante dans la liste.

- 3 Sélectionnez l'option de désinstallation.
- 4 Suivez les instructions qui s'affichent à l'écran pour désinstaller le logiciel.
- 5 Une fois le processus de désinstallation terminé, redémarrez votre ordinateur.

Installation du logiciel de l'imprimante

Remarque : si vous avez installé auparavant le logiciel de l'imprimante sur cet ordinateur et que vous voulez le réinstaller, désinstallez d'abord le logiciel actuel.

- 1 Fermez tous les programmes ouverts.
- 2 Insérez le CD du logiciel d'installation.
Si l'écran de bienvenue n'apparaît pas au bout d'une minute, lancez le CD manuellement :
 - a Cliquez sur  ou sur **Démarrer** , puis cliquez sur **Exécuter**.
 - b Dans la zone Lancer la recherche ou Exécuter, tapez **D: \setup.exe**, où **D** désigne la lettre de votre lecteur de CD-ROM ou DVD.
- 3 Suivez les instructions qui s'affichent sur l'écran de bienvenue.

Utilisation du Web

Une mise à jour du logiciel de l'imprimante peut être disponible à l'adresse **support.dell.com**.

Chargement de papier et de documents originaux

Chargement du bac d'alimentation

Vérifiez les points suivants :

- Vous utilisez du papier conçu pour les imprimantes jet d'encre.
- Le papier ne doit être ni usagé, ni abîmé.
- Si vous utilisez un papier spécial, lisez les instructions qui l'accompagnent.

Remarque : pour éviter les bourrages, assurez-vous que le papier ne se tord pas lorsque vous ajustez les guides papier.

1 Sortez entièrement le bac de l'imprimante.

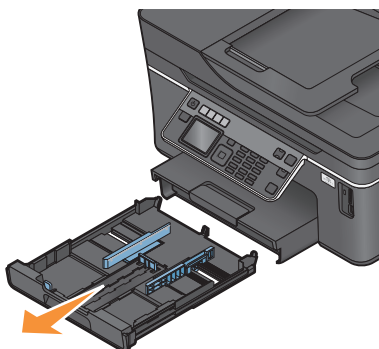

2 Déplacez les guides papier vers les bords du bac.

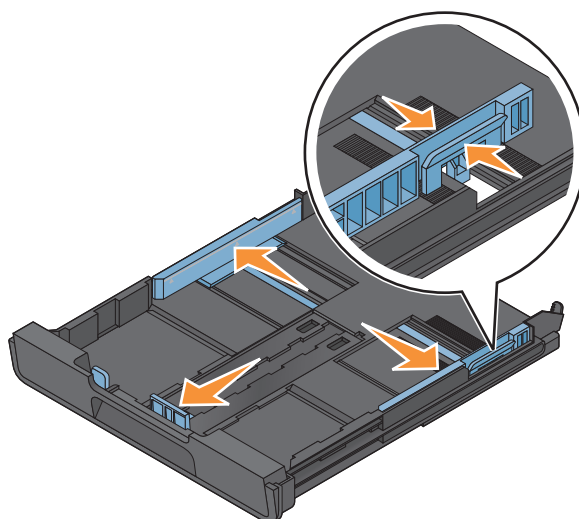

3 Si vous chargez du papier au format A4 ou Légal, tirez sur le levier pour élargir le bac.

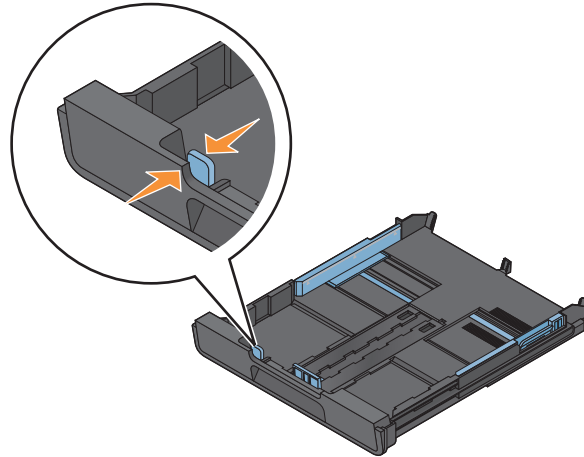

Remarque : lorsque vous tirez sur l'extension, le premier cran convient au format de papier A4. Lorsque l'extension est totalement élargie, elle convient au papier de format Légal.

4 Chargez du papier.

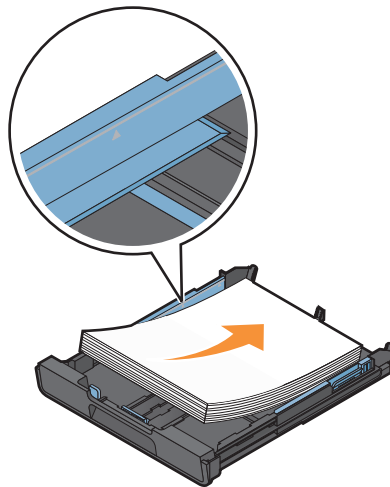

5 Ajustez les guides papier de manière à ce qu'ils soient calés contre les bords gauche, droit et inférieur du papier.

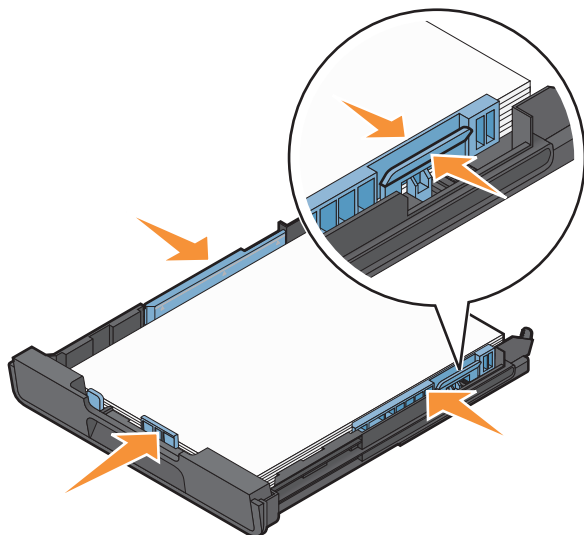

6 Insérez le bac.

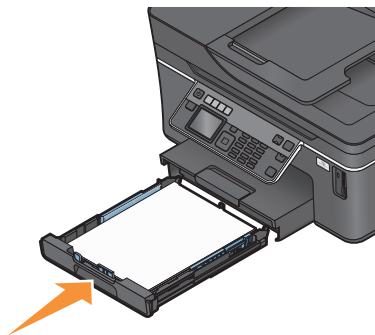

Remarque : si vous avez étendu le bac pour pouvoir contenir du papier au format A4 ou Légal, il dépasse à l'avant de l'imprimante une fois inséré.

7 Relevez le bord d'arrêt pour retenir le papier lorsqu'il sort de l'imprimante.

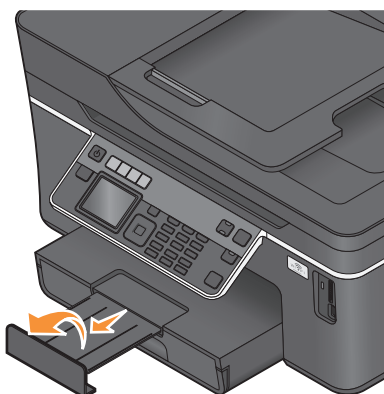

Remarque : si vous avez chargé du papier au format A4- ou Légal, étendez le bord d'arrêt. Utilisez les deux leviers d'extension pour le papier au format A4 et Légal.

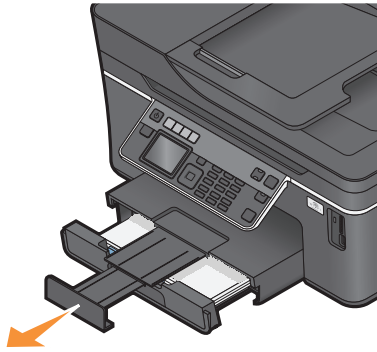

Chargement des enveloppes ou du papier photo

1 Sortez entièrement le bac de l'imprimante.

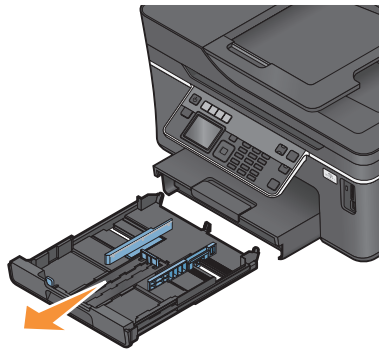

2 Déplacez les guides papier vers les bords du bac.

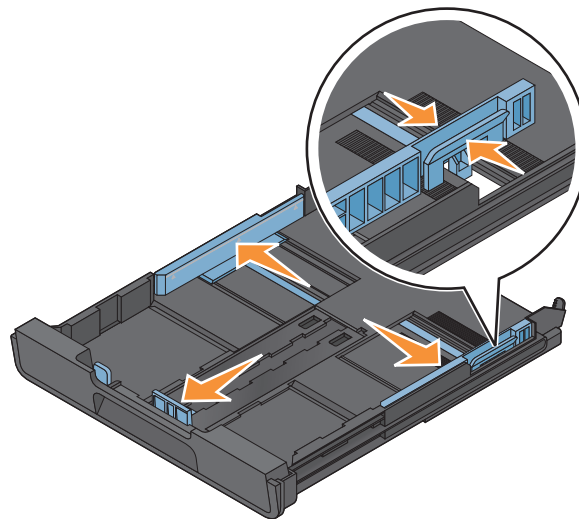

- 3 Utilisez l'icône représentant une enveloppe et le dessin du papier photo en bas du bac pour placer les enveloppes ou le papier photo.

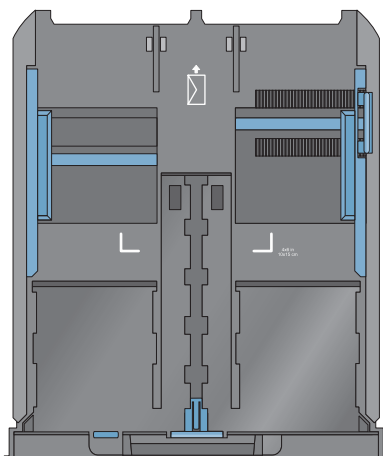

Remarque : ne mélangez pas différents types de papier dans le bac. Vous pouvez charger des enveloppes ou du papier photo, mais pas les deux à la fois.

- 4 Chargez des enveloppes ou du papier photo.

Remarque : chargez des enveloppes ou du papier photo, face à imprimer tournée vers le bas. (Si vous n'êtes pas sûr du côté, reportez-vous aux instructions fournies avec les enveloppes ou le papier photo.)

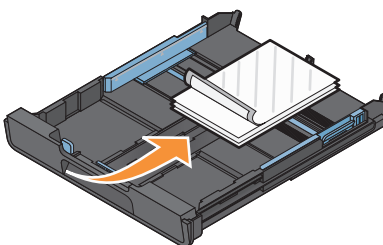
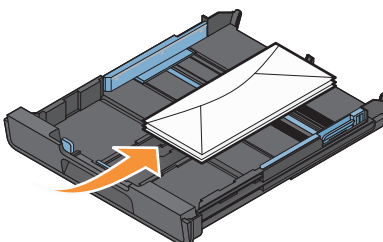

5 Ajustez les guides papier de manière à ce qu'ils soient calés contre les bords gauche, droit et inférieur des enveloppes ou du papier photo.

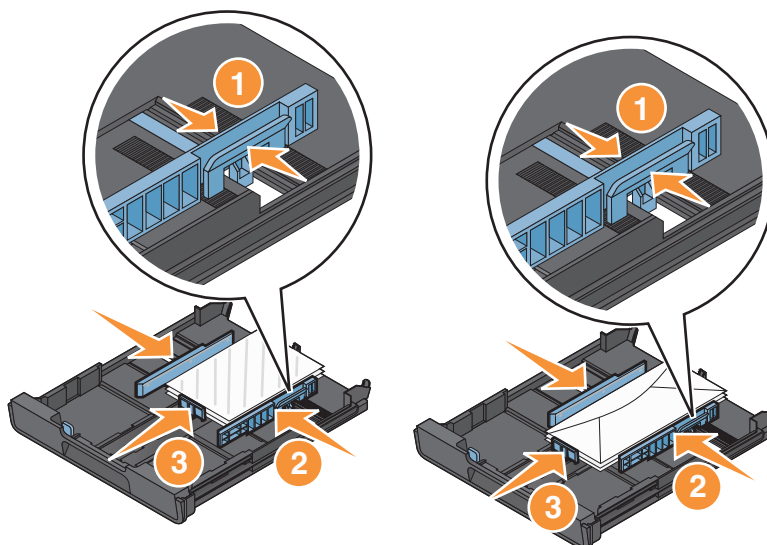

6 Insérez le bac.

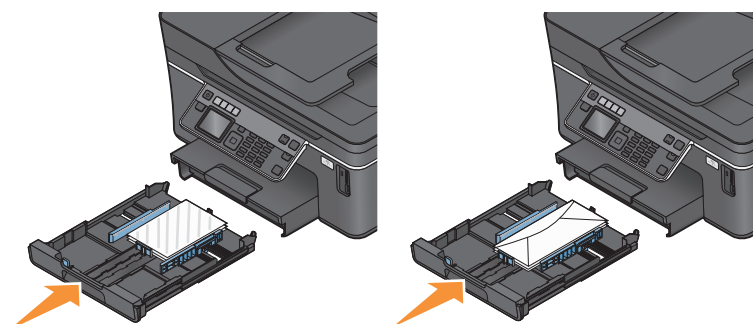

7 Relevez le bord d'arrêt pour retenir les enveloppes ou les photos lorsqu'elles sortent de l'imprimante.

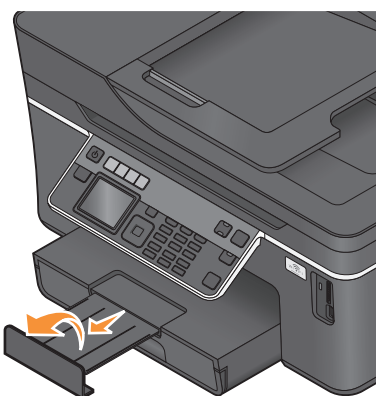

Remarque : pour obtenir de meilleurs résultats, laissez les photos sécher au moins 24 heures avant de les empiler, de les afficher ou de les stocker.

Chargement des divers types de papier

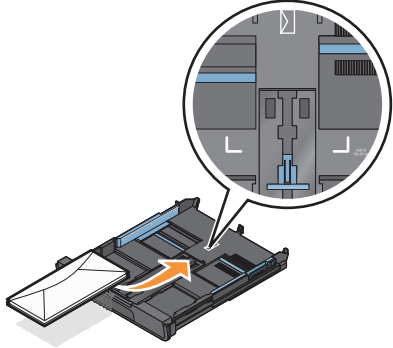
Chargement maximum	Vérifiez les points suivants
150 feuilles de papier ordinaire	<ul style="list-style-type: none"> Le papier est conçu pour être utilisé avec des imprimantes à jet d'encre. Les guides papier doivent être calés contre les bords gauche, droit et inférieur du papier.
100 feuilles de papier couché 25 feuilles de papier photo 25 feuilles de papier glacé	<ul style="list-style-type: none"> Le côté glacé ou imprimable est tourné vers le bas. Si vous n'êtes pas sûr du côté, reportez-vous aux instructions fournies avec le papier. Les guides papier doivent être calés contre les bords gauche, droit et inférieur du papier. <p>Remarques :</p> <ul style="list-style-type: none"> Pour obtenir de meilleurs résultats, laissez les photos sécher au moins 24 heures avant de les empiler, de les afficher ou de les stocker. Pour obtenir de meilleurs résultats, chargez plus de papier photo que nécessaire sans toutefois dépasser la quantité maximale pour votre type de papier.
10 enveloppes	 <ul style="list-style-type: none"> Les enveloppes sont conçues pour être utilisées avec des imprimantes à jet d'encre. La face à imprimer des enveloppes est tournée vers le bas et le rabat vers la gauche, comme illustré. Vous avez chargé les enveloppes au centre du bac, comme indiqué par l'icône. Insérez-les bien jusqu'au fond du bac. Vous avez sélectionné l'orientation Paysage. Les guides papier doivent être calés contre les bords gauche, droit et inférieur des enveloppes. Vous avez sélectionné le format d'enveloppe approprié. Si le format exact de l'enveloppe n'apparaît pas, sélectionnez le format supérieur. Définissez les marges de gauche et de droite pour que le texte de l'enveloppe soit positionné correctement. <p>Attention — Dommages potentiels : n'utilisez pas d'enveloppes munies d'agrafes métalliques, de cordons, d'attaches parisiennes.</p> <p>Remarques :</p> <ul style="list-style-type: none"> Ne chargez pas d'enveloppes avec des trous, des perforations, des coupures ou un gaufrage. N'utilisez pas d'enveloppes avec une bande adhésive apparente.

Chargement maximum	Vérifiez les points suivants
25 feuilles d'étiquettes	<ul style="list-style-type: none"> • Vous utilisez des feuilles d'étiquettes complètes. Lors de l'impression, l'absence d'étiquettes sur certaines zones de la feuille peut entraîner le décollement des étiquettes, provoquant ainsi un bourrage papier. • Vous avez chargé des feuilles d'étiquettes au format Lettre ou A4. • La face à imprimer des étiquettes est tournée vers le bas. • Le haut des étiquettes pénètre en premier dans l'imprimante. • Les guides papier doivent être calés contre les bords gauche, droit et inférieur de la feuille d'étiquettes.
50 transparents	<ul style="list-style-type: none"> • La face grainée des transparents est tournée vers le bas. • Vous chargez des transparents au format Lettre ou A4. • Vous avez retiré les feuilles protectrices des transparents avant de les insérer. • Si les transparents comportent une bande détachable, vérifiez qu'elle est orientée vers le bas. • Les guides papier doivent être calés contre les bords gauche, droit et inférieur des transparents. <p>Remarque : les transparents sont plus longs à sécher. Retirez chaque transparent dès sa sortie et laissez-le sécher pour éviter toute bavure.</p>
10 transferts sur tissu	<ul style="list-style-type: none"> • Vous respectez les instructions de chargement figurant sur l'emballage du transfert sur tissu. • La face à imprimer des transferts est tournée vers le bas. • Les guides papier sont calés contre les bords des transferts. <p>Remarque : pour un résultat optimal, ne chargez qu'un transfert à la fois.</p>
25 fiches, papiers photo ou cartes postales	<ul style="list-style-type: none"> • L'épaisseur du papier ne dépasse pas 0,025 pouces (0,635 mm). • La face imprimable du papier photo est tournée vers le bas. • Chargez le papier photo au centre du bac, comme illustré par le dessin du papier photo 4 x 6. • Les guides papier doivent être calés contre les bords gauche, droit et inférieur du papier. <div data-bbox="878 1354 1265 1707" data-label="Image"> </div> <p>Remarque : pour obtenir de meilleurs résultats, laissez les photos sécher au moins 24 heures avant de les empiler, de les afficher ou de les stocker.</p>

Chargement maximum	Vérifiez les points suivants
20 feuilles de papier continu	<ul style="list-style-type: none"> • La face à imprimer du papier continu est tournée vers le bas. • Le bord d'attaque du papier continu pénètre en premier dans l'imprimante. • Si votre imprimante a plusieurs bacs d'alimentation, chargez le papier continu dans le bac 1. <p>Pour charger le papier continu :</p> <ol style="list-style-type: none"> 1 Sortez entièrement le bac de l'imprimante. 2 Retirez tous les papiers se trouvant dans le bac. 3 Déplacez les guides papier comme si vous chargiez du papier au format Légal. 4 Tirez sur le loquet pour agrandir la largeur du bac jusqu'au format Légal. 5 Détachez seulement le nombre de pages de papier continu à imprimer. 6 Posez la pile de feuilles devant l'imprimante. 7 Faites glisser la première feuille de la pile de papier continu le long de la butée jusqu'à l'arrière du bac. <div data-bbox="883 808 1263 1157" style="text-align: right;"> </div>

Enregistrement des paramètres par défaut du papier

Vous pouvez définir le format papier, le type de papier et le format d'impression de photo pour les documents photos que vous imprimez.

Remarque : ces paramètres par défaut s'appliquent aux tâches d'impression, de copie et de numérisation que vous lancez à partir de l'imprimante.

- 1 Dans le panneau de commandes de l'imprimante, appuyez sur .
- 2 Choisissez les paramètres par défaut :
 - Pour définir le format de papier par défaut :
 - a Appuyez sur **OK** pour sélectionner **Config. papier**.
 - b Appuyez sur la touche haut ou bas pour afficher l'option **Format du papier**, puis sur **OK**.
 - c Appuyez sur la touche haut ou bas pour sélectionner le format de papier par défaut pour l'imprimante, puis sur **OK**.

- Pour définir le type de papier par défaut :
 - a Appuyez sur **OK** pour sélectionner **Config. papier**.
 - b Appuyez sur la touche haut ou bas pour afficher l'option **Type de papier**, puis sur **OK**.
 - c Appuyez sur la touche haut ou bas pour sélectionner le type de papier par défaut pour l'imprimante, puis sur **OK**.
- Pour définir le format d'impression photo par défaut :
 - a Appuyez sur la touche haut ou bas pour rechercher l'option **Paramètres par défaut**, puis sur **OK**.
 - b Appuyez sur **OK** pour sélectionner **Format d'impression photo**.
 - c Appuyez sur la touche haut ou bas pour sélectionner le format d'impression photo par défaut pour l'imprimante, puis sur **OK**.

Chargement d'un original sur la vitre du scanner

- 1 Ouvrez le volet du scanner et placez le document face vers le bas sur la vitre du scanner.
- 2 Refermez le volet du scanner.

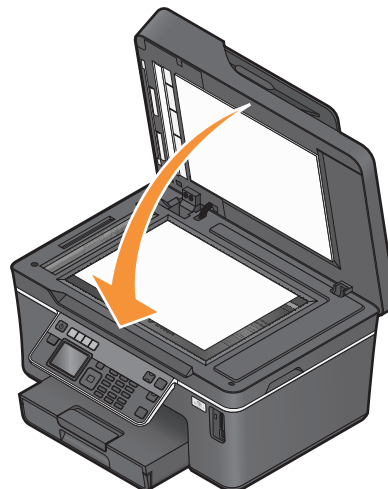
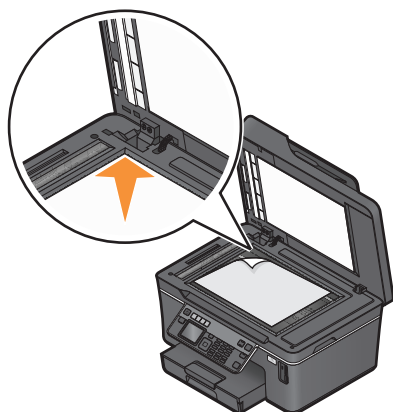

Chargement d'originaux dans le dispositif d'alimentation automatique

Vous pouvez charger jusqu'à 50 feuilles d'un document original dans le dispositif d'alimentation automatique pour procéder à des opérations de numérisation, de copie et de télécopie. Le CAD accepte les formats suivants : A4, Lettre ou Légal.

- 1 Ajustez le guide papier du bac du DAAD contre le bord du papier.
- 2 Chargez le document original face vers le haut et partie supérieure en avant dans le CAD jusqu'à ce que vous entendiez un *bip*.

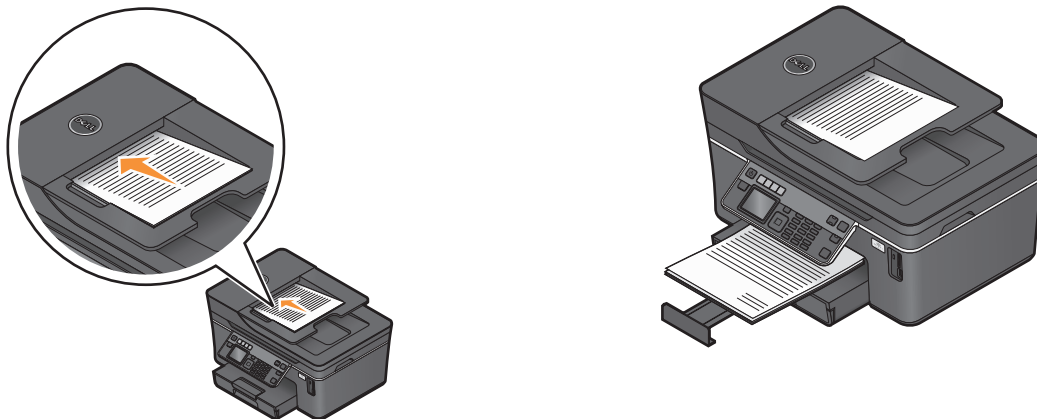

Impression

Conseils en matière d'impression

- Utilisez le papier approprié pour la tâche d'impression.
- Sélectionnez un paramètre de qualité d'impression plus élevé pour obtenir de meilleurs tirages.
- Vérifiez le niveau d'encre dans les cartouches.
- Retirez les feuilles au fur et à mesure qu'elles sont imprimées lorsque vous imprimez des photos ou que vous utilisez un support spécial.
- Sélectionnez le paramètre sans bordures lors de l'impression de photos.

Impression de documents de base

Impression d'un document

- 1 Chargez du papier dans l'imprimante.
- 2 Lancez la tâche d'impression :
 - a Dans un document ouvert, cliquez sur **Fichier → Imprimer**.
 - b Cliquez sur **Propriétés, Options, Configuration** ou **Préférences**.
 - c Sélectionnez la qualité d'impression, le nombre de copies à imprimer, le type de papier à utiliser et le mode d'impression des pages.
 - d Cliquez sur **OK** pour refermer les boîtes de dialogue du logiciel de l'imprimante.
 - e Cliquez sur **OK** ou **Imprimer**.

Assemblage de copies imprimées

Lorsque vous imprimez un document en plusieurs exemplaires, vous pouvez choisir d'imprimer chaque exemplaire en suivant l'ordre des pages (triées) ou d'imprimer les copies par groupes de pages (non triées).

Triées



Non triées



Remarques :

- L'option Assembler n'est disponible que lorsque vous imprimez plusieurs copies.
 - Pour éviter les bavures lors de l'impression de photos, retirez les photos au fur et à mesure qu'elles sortent de l'imprimante et laissez-les sécher avant de les empiler.
- 1 Dans un document ouvert, cliquez sur **Fichier → Imprimer**.
 - 2 Cliquez sur **Propriétés, Options, Configuration** ou **Préférences**.

- 3 Dans la section Copies de l'onglet Configuration de l'impression, entrez le nombre de copies à imprimer, puis sélectionnez **Copies assemblées**.
- 4 Cliquez sur **OK** pour refermer les boîtes de dialogue du logiciel de l'imprimante.
- 5 Cliquez sur **OK** ou **Imprimer**.

Impression des pages en ordre inverse

Par défaut, la première page est imprimée en premier. Si vous souhaitez inverser l'ordre d'impression des pages pour rendre les documents prêts à la lecture, en commençant par la première page, effectuez les opérations suivantes :

- 1 Dans un document ouvert, cliquez sur **Fichier → Imprimer**.
- 2 Cliquez sur **Propriétés, Préférences, Options** ou sur **Configuration**.
- 3 Dans la section Copies de l'onglet Configuration de l'impression, sélectionnez un ordre de pages :
 - Pour imprimer la dernière page en premier, sélectionnez **Commencer par la dernière page**.
 - Pour imprimer la première page en premier, décochez la case **Commencer par la dernière page**.

Remarque : si l'impression recto verso est activée, vous ne pourrez pas imprimer la dernière page en premier. Pour modifier l'ordre d'impression, vous devez désactiver l'impression recto verso.
- 4 Cliquez sur **OK** pour refermer les boîtes de dialogue du logiciel de l'imprimante.
- 5 Cliquez sur **OK** ou sur **Imprimer**.

Impression de plusieurs pages sur une feuille

- 1 Dans un document ouvert, cliquez sur **Fichier → Imprimer**.
- 2 Cliquez sur **Propriétés, Options, Configuration** ou **Préférences**.
- 3 Dans la liste Mise en page de l'onglet Avancé, sélectionnez **Pages par feuille**.
- 4 Sélectionnez le nombre d'images à imprimer sur chaque page.

Si vous voulez que chaque page soit entourée d'une bordure, sélectionnez **Imprimer les marges**.
- 5 Cliquez sur **OK** pour refermer les boîtes de dialogue du logiciel de l'imprimante.
- 6 Cliquez sur **OK** ou **Imprimer**.

Impression de documents depuis une carte mémoire ou un lecteur flash (Windows uniquement)

Pour activer la fonction Imprimer fichier :

- L'imprimante doit être raccordée à l'ordinateur à l'aide d'un câble USB ou via un réseau.
- L'imprimante et l'ordinateur doivent être sous tension.
- La carte mémoire ou le lecteur flash doit contenir des fichiers de document qui sont pris en charge par l'imprimante. Pour plus d'informations, reportez-vous à la section « Cartes mémoire et types de fichiers pris en charge », page 40.
- L'ordinateur doit contenir des applications qui acceptent les types de fichiers présents sur la carte mémoire.

1 Insérez une carte mémoire ou un lecteur flash.

Lorsque l'imprimante détecte la carte mémoire, le message **Carte mémoire détectée** ou **Périphérique de stockage détecté** apparaît sur l'affichage.

2 Si la carte mémoire ne contient que des fichiers de document, l'imprimante passe automatiquement en mode Imprimer fichier.

Si elle contient des fichiers de document et d'image, appuyez sur la touche haut ou bas pour sélectionner **Documents**, puis appuyez sur **OK**.

3 Sélectionnez et imprimez le document :

Si l'imprimante utilise une connexion USB

a Appuyez sur la touche haut ou bas pour sélectionner le nom de fichier du document que vous souhaitez imprimer.

b Appuyez sur  pour démarrer l'impression du document.

Si l'imprimante utilise une connexion sans fil (certains modèles)

a Appuyez sur la touche haut ou bas pour sélectionner le nom de fichier du document que vous souhaitez imprimer.

b Appuyez sur , puis attendez que l'imprimante se connecte à l'ordinateur réseau ou ait fini de rechercher des ordinateurs disponibles sur le réseau.

c Lorsque le système vous y invite, appuyez sur la touche haut ou bas pour sélectionner le nom de l'ordinateur réseau, puis appuyez sur **OK** pour commencer l'impression du document.

Remarques :

- Vous pouvez être invité à entrer un code PIN si l'imprimante l'exige. Entrez le code PIN à l'aide du pavé numérique.
- Pour attribuer un nom et un code confidentiel à l'ordinateur, consultez l'aide du logiciel de l'imprimante associé à votre système d'exploitation.

Impression de documents originaux

Impression d'enveloppes

1 Chargez les enveloppes dans l'imprimante.

2 Lancez la tâche d'impression :

a Dans un document ouvert, cliquez sur **Fichier → Imprimer**.

b Cliquez sur **Propriétés, Options, Configuration** ou **Préférences**.

c Dans la liste Type de papier de l'onglet Configuration de l'impression, sélectionnez **Papier ordinaire**.

d Dans la liste Format de papier, sélectionnez le format des enveloppes.

Remarque : pour imprimer sur un format d'enveloppe personnalisé, sélectionnez **Format personnalisé**, puis spécifiez la hauteur et la largeur de l'enveloppe.

e Sélectionnez une orientation.

f Cliquez sur **OK** pour refermer les boîtes de dialogue du logiciel de l'imprimante.

g Cliquez sur **OK** ou **Imprimer**.

Remarques :

- La plupart des enveloppes nécessitent l'orientation paysage.
- Assurez-vous que la même orientation est sélectionnée dans l'application.

Impression d'étiquettes

1 Chargez les feuilles d'étiquettes dans l'imprimante.

2 Lancez la tâche d'impression :

a Dans un document ouvert, cliquez sur **Fichier → Imprimer**.

b Cliquez sur **Propriétés, Préférences, Options** ou **Configuration**.

c Dans la liste Format du papier de l'onglet Configuration de l'impression, choisissez un format correspondant à celui de la feuille d'étiquettes. Si aucun format de papier ne correspond, définissez un format personnalisé. Si nécessaire, sélectionnez le type de papier approprié dans la liste Type de papier.

d Cliquez sur **OK** pour refermer les boîtes de dialogue du logiciel de l'imprimante.

e Cliquez sur **OK** ou **Imprimer**.

Conseils pour le chargement des feuilles d'étiquettes

- Assurez-vous que la feuille d'étiquettes pénètre dans l'imprimante par le haut.
- Vérifiez que la partie adhésive des étiquettes ne s'étend pas au delà des 1 mm du bord des étiquettes.
- Assurez-vous que le ou les guides papier sont calés contre les bords de la feuille d'étiquettes.
- Utilisez des feuilles d'étiquettes entières. Lors de l'impression, l'absence d'étiquettes sur certaines zones de la feuille peut entraîner le décollement des étiquettes, provoquant ainsi un bourrage papier.

Impression sur du format de papier personnalisé

Avant de commencer à appliquer ces instructions, chargez le papier personnalisé dans l'imprimante.

1 Dans un document ouvert, cliquez sur **Fichier → Imprimer**.

2 Cliquez sur **Propriétés, Options, Configuration** ou **Préférences**.

3 Dans la liste Format du papier de l'onglet Configuration de l'impression, sélectionnez **Format personnalisé**.

La boîte de dialogue Définir un format de papier personnalisé s'affiche.

4 Définissez le format de papier.

5 Sélectionnez les unités de mesure à utiliser (pouces ou millimètres).

6 Cliquez sur **OK** pour refermer les boîtes de dialogue du logiciel de l'imprimante.

7 Cliquez sur **OK** ou **Imprimer**.

Traitement des photos

Utilisation d'une carte mémoire ou d'un lecteur flash avec l'imprimante

Les cartes mémoire et les lecteurs flash sont des périphériques de stockage fréquemment utilisés avec les appareils photo et les ordinateurs. Vous pouvez retirer la carte mémoire de l'appareil photo ou le lecteur flash de l'ordinateur et l'insérer directement dans l'imprimante.

- 1 Insérez une carte mémoire dans le logement correspondant ou un lecteur flash dans le port USB.

Insertion d'une carte mémoire

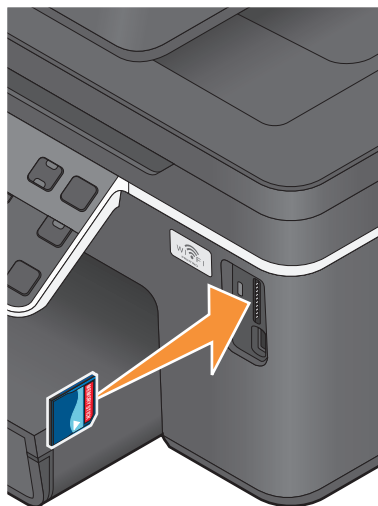

Insertion d'un lecteur flash

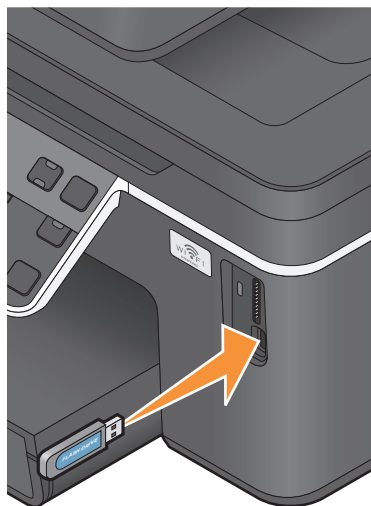

Remarques :

- Insérez la carte avec l'étiquette portant la marque tournée vers le haut.
- Si la carte comporte des flèches, assurez-vous qu'elles sont dirigées vers l'imprimante.
- Si nécessaire, connectez la carte mémoire à l'adaptateur avec lequel elle est fournie.
- Vérifiez que la carte mémoire insérée est prise en charge par l'imprimante. Pour plus d'informations, reportez-vous à la section « Cartes mémoire et types de fichiers pris en charge », page 40.

Remarques :

- Le lecteur flash utilise le même port que celui d'un câble d'appareil photo PictBridge.
- Un adaptateur peut être nécessaire si votre lecteur flash ne s'insère pas directement dans le port.



Attention — Dommages potentiels : ne touchez pas les câbles, les adaptateurs réseau, les prises, la carte mémoire ou les zones de l'imprimante indiquées lors de opérations d'impression, de lecture ou d'écriture sont en cours à partir de la carte mémoire car vous risquez de perdre des données.

2 Recherchez le message **Carte mémoire détectée** ou **Périphérique de stockage détecté** sur l'écran.

Remarques :

- Si l'imprimante ne parvient pas à reconnaître le périphérique de stockage, retirez-le et réinsérez-le.
- Si un lecteur flash ou un appareil photo numérique défini en mode stockage de masse est inséré dans le port USB alors qu'une carte mémoire est présente dans le logement prévu à cet effet, un message apparaît pour vous demander de choisir la carte à utiliser.

Cartes mémoire et types de fichiers pris en charge

Carte mémoire	Type de fichier
<ul style="list-style-type: none">• Secure Digital (SD)• Secure Digital High Capacity (SDHC)• Micro Secure Digital (avec adaptateur) (Micro SD)• Mini Secure Digital (avec adaptateur) (Mini SD)• Carte MultiMedia (MMC)• Reduced Size MultiMedia Card (avec adaptateur) (RS-MMC)• MultiMedia Card mobile (avec adaptateur) (MMCmobile)• Memory Stick• Memory Stick PRO• Memory Stick Duo (avec adaptateur)• Memory Stick PRO Duo (avec adaptateur)• xD-Picture Card• xD-Picture Card (Type H)• xD-Picture Card (Type M)	<p>Documents :</p> <ul style="list-style-type: none">• .doc (Microsoft Word)• .xls (Microsoft Excel)• .ppt (Microsoft PowerPoint)• .pdf (Adobe Portable Document Format)• .rtf (Rich Text Format)• .docx (Microsoft Word Open Document Format)• .xlsx (Microsoft Excel Open Document Format)• .pptx (Microsoft PowerPoint Open Document Format)• .wpd (WordPerfect) <p>Images :</p> <ul style="list-style-type: none">• JPEG• TIFF

Impression de photos à partir du panneau de commandes de l'imprimante

- 1 Chargez du papier photo.
- 2 Sur le panneau de commandes de l'imprimante, appuyez sur .
- 3 Insérez une carte mémoire, un lecteur flash ou un appareil photo numérique configuré sur le mode de stockage de masse.
Si le périphérique de stockage contient des fichiers de document et d'image, appuyez sur **OK** pour sélectionner **Photos**.
- 4 Appuyez sur la touche haut ou bas pour afficher l'option **Imprimer les photos**, puis sur **OK**.
- 5 Appuyez sur la touche haut ou bas pour sélectionner une option d'impression photo, puis sur **OK**.

Remarque : vous pouvez choisir d'imprimer toutes les photos, les photos d'une plage de dates donnée, les photos sélectionnées par plage de dates, les photos à l'aide de modèles de format de photo prédéfinis, ou encore les photos sélectionnées à partir d'un appareil photo numérique à l'aide du format DPOF (Digital Print Order Format). L'option DPOF n'apparaît que s'il existe un fichier DPOF valide sur votre périphérique de stockage.









- 6 Appuyez sur la touche gauche ou droite pour sélectionner la mise en page des photos que vous souhaitez imprimer, puis sur **OK**.
 - 7 Pour régler manuellement les paramètres d'impression :
 - a Appuyez sur **OK**.
 - b Effectuez vos sélections à l'aide des touches fléchées.
 - c Une fois vos paramètres réglés, appuyez sur la touche haut ou bas pour afficher l'option **Continuer**, puis sur **OK**.
 - 8 Appuyez sur la touche **Couleur/Noir** pour définir une impression en couleur ou en noir et blanc.
Lorsque vous sélectionnez l'impression en couleur ou en noir et blanc, le voyant en regard de l'option choisie s'allume.
 - 9 Appuyez sur .
- Remarque :** pour obtenir de meilleurs résultats, laissez les photos sécher au moins 24 heures avant de les empiler, de les afficher ou de les stocker.

Modification de photos à partir du panneau de commandes de l'imprimante

- 1 Chargez du papier photo.
- 2 Insérez une carte mémoire ou un lecteur flash.
Si le périphérique de stockage contient des fichiers de document et d'image, appuyez sur **OK** pour sélectionner **Photos**.
- 3 Dans le panneau de commandes de l'imprimante, appuyez sur **OK** pour choisir **Sélectionner et imprimer**.
- 4 Appuyez sur la touche gauche ou droite pour sélectionner la mise en page de la photo que vous souhaitez imprimer, puis sur **OK**.
- 5 Appuyez sur la touche gauche ou droite pour sélectionner une photo à modifier et à imprimer.
- 6 Appuyez sur la touche haut ou bas pour rechercher l'option , puis sur **OK**.

A partir d'ici	Opérations possibles
Luminosité	Régler la luminosité d'une photo.
Cadrer	Cadrer une photo.
Amélioration auto	Améliorer automatiquement une photo.
Réduire l'effet yeux rouges	Supprimer les yeux rouges dus à la réflexion de la lumière.
Pivoter	Faire pivoter une photo par incréments de 90 degrés dans le sens des aiguilles d'une montre ou dans le sens inverse.
Effet de coloration	Sélectionner l'impression d'une photo en noir et blanc, en sépia, en marron antique ou en gris antique.
Cadres	Sélectionner un cadre pour la photo.

- 7 Appuyez sur les touches fléchées pour effectuer vos sélections.

- 8 Appuyez sur la touche haut ou bas pour rechercher l'option , puis sur .
 - 9 Appuyez sur la touche haut ou bas pour rechercher l'option , puis sur .
 - 10 Pour régler manuellement les paramètres d'impression :
 - a Appuyez sur .
 - b Appuyez sur les touches fléchées pour effectuer vos sélections.
 - c Appuyez sur le bouton  pour enregistrer vos sélections.
 - d Appuyez sur la touche haut ou bas pour rechercher l'option **Continuer**, puis sur .
 - 11 Appuyez sur la touche **Couleur/Noir** pour définir une impression en couleur ou en noir et blanc.
Lorsque vous sélectionnez l'impression en couleur ou en noir et blanc, le voyant en regard de l'option choisie s'allume.
 - 12 Appuyez sur .
- Remarque :** pour obtenir de meilleurs résultats, laissez les photos sécher au moins 24 heures avant de les empiler, de les afficher ou de les stocker.



Impression des photos d'une carte mémoire à l'aide du logiciel de l'imprimante

- 1 Chargez du papier photo.
- 2 Dans le panneau de commandes de l'imprimante, appuyez sur .
- 3 Insérez une carte mémoire ou un lecteur flash.
- 4 Transférez ou imprimez les photos :

Si l'imprimante utilise une connexion USB

- Fast Pics se lance automatiquement lorsque vous insérez le périphérique de stockage. Suivez les instructions qui s'affichent à l'écran pour transférer les photos sur l'ordinateur ou pour les imprimer.

Si l'imprimante utilise une connexion sans fil (certains modèles)

- a Appuyez sur la touche haut ou bas pour afficher l'option **Partager support sur le réseau**, puis sur .
- b Appuyez sur la touche haut ou bas pour sélectionner l'ordinateur réseau où vous voulez enregistrer les photos, puis sur .
- c Transférez ou imprimez les photos :
 - Fast Pics se lance automatiquement lorsqu'une connexion est établie. Suivez les instructions qui s'affichent à l'écran pour transférer les photos sur l'ordinateur ou pour les imprimer.

Impression de photos à partir d'un appareil photo numérique compatible PictBridge

PictBridge est une technologie disponible sur la plupart des appareils photo numériques. Elle vous permet d'imprimer directement depuis votre appareil photo numérique sans passer par un ordinateur.

1 Insérez une extrémité du câble USB dans l'appareil photo.

Remarque : utilisez uniquement le câble USB fourni avec l'appareil photo numérique.

2 Insérez l'autre extrémité du câble dans le port PictBridge qui se trouve à l'avant de l'imprimante.

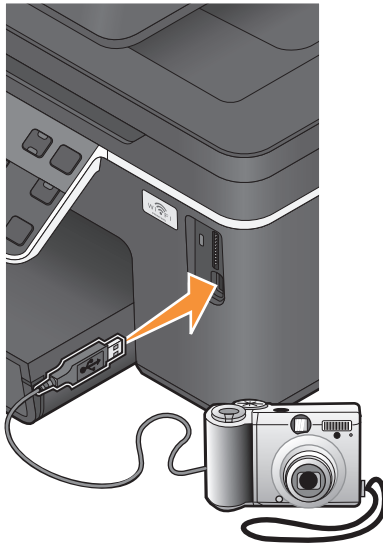

Remarques :

- Vérifiez que l'appareil photo numérique est configuré sur le mode USB approprié. Si vous sélectionnez un mode USB incorrect, l'appareil photo est détecté en tant que lecteur flash ou un message d'erreur s'affiche sur le panneau de commandes de l'imprimante. Pour plus d'informations, voir la documentation de l'appareil photo numérique.
- L'imprimante ne lit qu'un seul périphérique de stockage à la fois.



Attention — Dommages potentiels : ne touchez pas les câbles, les adaptateurs réseau, les prises, la carte mémoire ou les zones de l'imprimante indiquées lorsque des opérations d'impression, de lecture ou d'écriture sont en cours à partir de la carte mémoire car vous risquez de perdre des données.

3 Si la connexion PictBridge est établie, le message suivant apparaît à l'écran : **Utilisez l'appareil photo pour choisir et imprimer les photos. Appuyez sur OK pour définir les paramètres par défaut de l'imprimante.**

4 Pour modifier les paramètres d'impression par défaut :

a Appuyez sur **OK** pour accéder au menu PictBridge.

b Appuyez sur les touches fléchées pour sélectionner le format du papier, le type de papier, le format de photo et la mise en page des photos à imprimer. Appuyez sur **OK** à chaque sélection.

Remarque : l'imprimante utilise les paramètres d'impression par défaut tant que vous ne modifiez pas les paramètres d'impression de l'appareil photo.

5 Pour lancer l'impression, reportez-vous à la documentation de votre appareil photo.

Remarque : si vous insérez l'appareil photo alors que l'imprimante effectue une autre tâche, vous devez attendre la fin de la tâche pour imprimer à partir de l'appareil photo.

Impression de photos enregistrées depuis une carte mémoire à l'aide d'une épreuve

1 Chargez du papier de format A4 ou Lettre.

2 Sur le panneau de commandes de l'imprimante, appuyez sur .

3 Insérez une carte mémoire ou un lecteur flash.

Si le périphérique de stockage contient des fichiers de document et d'image, appuyez sur **OK** pour sélectionner **Photos**.

4 Appuyez sur la touche haut ou bas pour afficher l'option **Epreuve**, puis sur **OK**.

5 Appuyez sur la touche haut ou bas pour sélectionner une option d'impression.

Vous pouvez imprimer une épreuve :

- pour les 20 photos les plus récentes, si la carte mémoire contient au moins 20 photos ;
- pour toutes les photos figurant sur la carte mémoire ;
- par date, si les photos stockées sur la carte ont été prises à des dates différentes. Si vous choisissez cette option, appuyez sur les touches fléchées pour définir les dates de début et de fin, puis sur **OK** pour enregistrer vos sélections.

6 Appuyez sur .

L'épreuve s'imprime.

7 Suivez les instructions sur l'épreuve pour sélectionner les photos à imprimer, le nombre de copies par photo, la réduction des yeux rouges, la mise en page, les options d'impression et le format de papier.

Remarque : lorsque vous effectuez des sélections, veillez à remplir correctement les cercles.

8 Chargez l'épreuve face vers le bas sur la vitre du scanner.

Numériser épreuve apparaît sur l'affichage.

Remarque : si cette option n'apparaît pas sur l'affichage, appuyez sur la touche haut ou bas jusqu'à ce qu'elle y apparaisse.

9 Appuyez sur **OK**.

10 Appuyez sur .

L'imprimante numérise l'épreuve.

11 Chargez du papier photo.

Remarque : vérifiez que le papier correspond au format sélectionné pour l'épreuve.

12 Appuyez sur la touche **Couleur/Noir** pour définir une impression en couleur ou en noir et blanc.

Lorsque vous sélectionnez l'impression en couleur ou en noir et blanc, le voyant en regard de l'option choisie s'allume.

13 Appuyez sur  pour imprimer les photos.

Remarque : pour obtenir de meilleurs résultats, laissez les photos sécher au moins 24 heures avant de les empiler, de les afficher ou de les stocker.

Impression de photos à partir d'un appareil numérique utilisant la fonction DPOF

Si votre appareil photo prend en charge le format DPOF (Digital Print Order Format), vous pouvez spécifier quelles photos imprimer, le nombre d'exemplaires souhaité et les paramètres d'impression alors que la carte mémoire est encore dans l'appareil. L'imprimante reconnaît ces paramètres lorsque vous insérez la carte mémoire ou connectez l'appareil photo.

Remarque : si vous spécifiez un format de photo alors que la carte mémoire se trouve toujours dans l'appareil photo, vérifiez que le format du papier chargé dans l'imprimante n'est pas plus petit que celui spécifié dans la sélection DPOF.

1 Chargez du papier photo.

2 Sur le panneau de commandes de l'imprimante, appuyez sur .

3 Insérer une carte mémoire.

Le message **Carte mémoire détectée** apparaît sur l'affichage.

4 Appuyez sur la touche haut ou bas pour afficher l'option **Imprimer les photos**, puis sur **OK**.

5 Appuyez sur la touche haut ou bas pour afficher l'option **Imprimer les sélections de l'appareil photo (DPOF)**, puis sur  pour imprimer les photos.

Remarque : cette option ne s'affiche que si un fichier DPOF est détecté sur la carte mémoire.

Remarque : pour obtenir de meilleurs résultats, laissez les photos sécher au moins 24 heures avant de les empiler, de les afficher ou de les stocker.

Impression à partir d'un périphérique compatible Bluetooth

- Cette imprimante est compatible avec la spécification Bluetooth 2.0. Elle prend en charge les profils suivants : Object Push Profile (OPP) et Serial Port Profile (SPP). Consultez le fabricant de votre appareil compatible Bluetooth (téléphone portable ou assistant personnel) afin de déterminer sa compatibilité et son interopérabilité avec les autres équipements. Il est conseillé d'utiliser la dernière version logicielle de votre périphérique compatible Bluetooth.
- Pour imprimer des documents Microsoft à partir de votre assistant personnel Windows® Mobile/Pocket PC, vous devez installer des logiciels et des pilotes tiers supplémentaires. Pour plus d'informations sur les logiciels nécessaires, consultez la documentation de votre assistant personnel.

Configuration d'une connexion entre l'imprimante et un périphérique compatible Bluetooth

Remarque : l'imprimante ne prend pas en charge l'impression de fichiers à partir de l'ordinateur à l'aide d'une connexion Bluetooth.

Si vous lancez une tâche d'impression à partir de votre périphérique Bluetooth pour la première fois, vous devez configurer une connexion entre ce périphérique Bluetooth et votre imprimante. Vous devrez à nouveau la configurer si :

- Vous restaurez les paramètres par défaut de l'imprimante.
- Vous modifiez le niveau de sécurité ou le code d'accès Bluetooth.
- Le périphérique Bluetooth que vous utilisez requiert que les utilisateurs configurent une connexion Bluetooth pour chaque tâche d'impression. Pour plus d'informations, consultez la documentation de votre périphérique Bluetooth.
- Le nom du périphérique Bluetooth utilisé est automatiquement supprimé de la liste des périphériques Bluetooth.

Lorsque le niveau de sécurité Bluetooth est défini sur Élevé, l'imprimante enregistre une liste de 8 périphériques Bluetooth maximum ayant déjà établi une connexion avec l'imprimante. Lorsqu'elle détecte plus de huit périphériques, celui qui n'a pas été utilisé depuis plus longtemps est supprimé de la liste. Vous devez recommencer la configuration du périphérique supprimé pour qu'il puisse renvoyer une tâche d'impression à l'imprimante.

Remarque : vous devez configurer une connexion pour chaque périphérique Bluetooth que vous utilisez pour envoyer une tâche d'impression à l'imprimante.

Pour configurer une connexion entre l'imprimante et un périphérique Bluetooth :

- 1 Insérez un adaptateur Bluetooth USB dans le port USB situé à l'avant de l'imprimante.

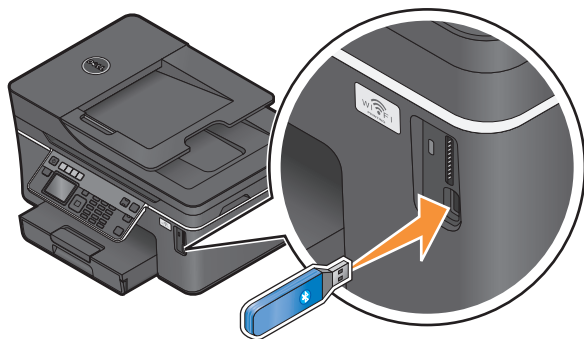

Le message **Clé de logiciel Bluetooth connectée** s'affiche sur l'écran.

Remarque : l'adaptateur Bluetooth n'est pas fourni avec l'imprimante.

- 2 Dans le panneau de commandes de l'imprimante, appuyez sur .
- 3 Utilisez la touche haut ou bas pour afficher l'option **Configuration de Bluetooth**, puis appuyez sur **OK**.
- 4 Utilisez la touche haut ou bas pour afficher l'option **Reconnaissance**, puis appuyez sur **OK**.

- 5 Vérifiez que la reconnaissance est activée. Si nécessaire, utilisez la touche haut ou bas pour afficher l'option **Activé**, puis appuyez sur **OK**.

L'imprimante est maintenant prête à accepter une connexion à partir d'un périphérique Bluetooth.

- 6 Configurez le périphérique Bluetooth en vue d'établir une connexion avec l'imprimante. Pour plus d'informations, consultez la documentation de votre périphérique Bluetooth.

Remarque : si le niveau de sécurité Bluetooth est défini sur Elevé, vous devez entrer un code d'accès.

Définition du niveau de sécurité Bluetooth

- 1 Insérez un adaptateur USB Bluetooth dans le port USB.

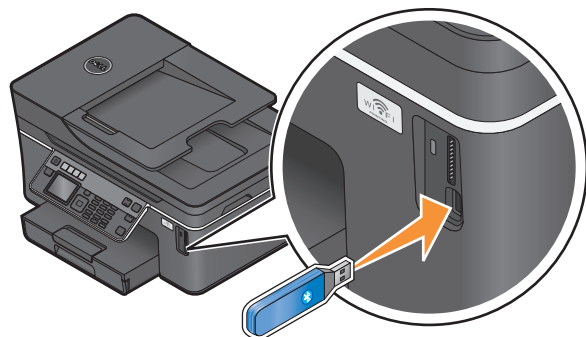

Le message **Clé de logiciel Bluetooth connectée** apparaît sur l'affichage.

Remarque : l'adaptateur Bluetooth n'est pas fourni avec l'imprimante.

- 2 Dans le panneau de commandes de l'imprimante, appuyez sur .
- 3 Appuyez sur la touche haut ou bas pour afficher l'option **Configuration de Bluetooth**, puis sur **OK**.
- 4 Appuyez sur la touche haut ou bas pour afficher l'option **Niveau de sécurité**, puis sur **OK**.
- 5 Appuyez sur la touche haut ou bas pour sélectionner le niveau de sécurité, puis sur **OK**.
 - Choisissez **Faible** pour permettre aux périphériques Bluetooth de se connecter à l'imprimante et aux utilisateurs d'envoyer des tâches d'impression sans avoir à entrer un code d'accès.
 - Choisissez **Elevé** pour demander aux utilisateurs un code d'accès numérique à quatre chiffres pour le périphérique Bluetooth, afin qu'ils puissent se connecter et envoyer des tâches à l'imprimante.
- 6 Le menu Code d'accès Bluetooth s'affiche sur le panneau de commandes de l'imprimante si vous définissez le niveau de sécurité sur Elevé. Utilisez le pavé numérique pour entrer le code d'accès à 4 chiffres, puis appuyez sur **OK**.

Impression à partir d'un périphérique compatible Bluetooth

Remarque : l'imprimante ne prend pas en charge l'impression de fichiers à partir de l'ordinateur à l'aide d'une connexion Bluetooth.

1 Insérez un adaptateur USB Bluetooth dans le port USB.

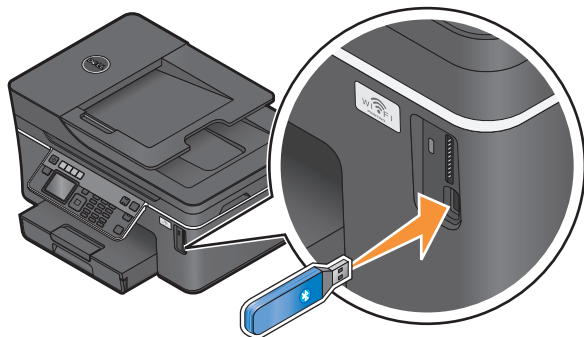

Le message **Clé de logiciel Bluetooth connectée** apparaît sur l'affichage.

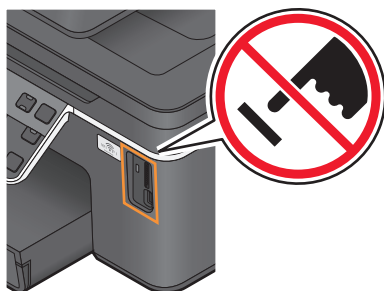

Attention — Dommages potentiels : ne touchez pas les câbles, les adaptateurs réseau, les prises, le lecteur flash ou les zones de l'imprimante indiquées lorsque des opérations d'impression, de lecture ou d'écriture sont en cours à partir d'un périphérique Bluetooth car vous risquez de perdre des données.

Remarques :

- L'imprimante n'est pas fournie avec un adaptateur Bluetooth.
 - Votre imprimante passe automatiquement en mode Bluetooth lorsque vous insérez un adaptateur USB Bluetooth.
- 2 Veillez à ce que l'imprimante soit configurée pour recevoir des connexions Bluetooth. Pour plus d'informations, reportez-vous à la section « Configuration d'une connexion entre l'imprimante et un périphérique compatible Bluetooth », page 46.
- 3 Configurez le périphérique Bluetooth pour qu'il utilise l'imprimante. Pour plus d'informations, reportez-vous à la documentation de votre périphérique Bluetooth.
- 4 Pour lancer l'impression, reportez-vous à la documentation de votre périphérique Bluetooth.

Remarque : si le niveau de sécurité Bluetooth est défini sur Elevé, vous devez entrer un code d'accès.

Impression des deux côtés du papier (recto verso)

Impression automatique sur les deux faces du papier (recto verso)

L'unité d'impression recto verso, disponible uniquement sur certains modèles d'imprimante, prend en charge le papier de format A4 et Lettre. Si vous avez acheté un modèle sans unité d'impression recto verso, ou si vous voulez imprimer en recto verso avec d'autres formats de papier, reportez-vous aux instructions relatives à l'impression recto verso manuelle.

- 1 Dans un document ouvert, cliquez sur **Fichier → Imprimer**.
- 2 Cliquez sur **Propriétés, Options, Configuration** ou **Préférences**.

- 3 Cliquez sur l'onglet **Avancé**.
- 4 Dans la section Impression recto-verso, sélectionnez **Activer** dans le menu déroulant.
Remarque : pour utiliser les paramètres définis dans l'imprimante, sélectionnez **Utiliser les paramètres de l'imprimante**.
- 5 Sélectionnez l'option **Reliure latérale** ou **Reliure supérieure**. L'option Reliure latérale est la plus souvent utilisée.
- 6 Sélectionnez **Prolonger le temps de séchage**, puis sélectionnez un paramètre. Dans des conditions d'humidité élevée, sélectionnez **Prolongé**.
- 7 Cliquez sur **OK** pour refermer les boîtes de dialogue du logiciel de l'imprimante.
- 8 Cliquez sur **OK** ou **Imprimer**.
Remarque : pour revenir à une impression recto, cliquez sur l'onglet Avancé. Dans la section Impression recto-verso, sélectionnez **Désactiver** dans le menu déroulant.

Impression manuelle sur les deux faces du papier (recto verso)

- 1 Dans un document ouvert, cliquez sur **Fichier → Imprimer**.
- 2 Cliquez sur **Propriétés, Options, Configuration** ou **Préférences**.
- 3 Cliquez sur l'onglet **Avancé**.
- 4 Dans la section Impression recto verso, sélectionnez **Manuelle**.
Remarque : la case Afficher les consignes pour l'insertion du papier est cochée automatiquement.
- 5 Cliquez sur **OK**. L'imprimante imprime les pages impaires et la feuille d'instructions.
- 6 Tournez et rechargez le papier en suivant les consignes de la feuille d'instruction pour terminer la tâche d'impression.

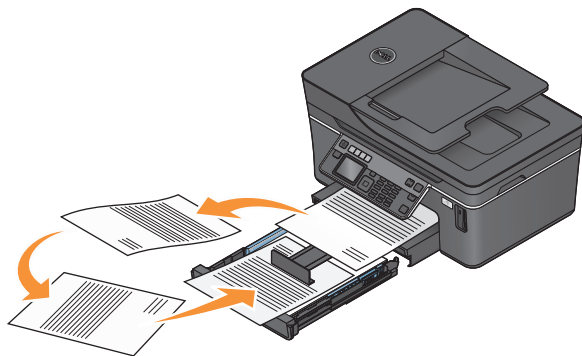

Remarque : pour revenir à une impression recto, cliquez sur l'onglet Avancé. Dans la section Impression recto-verso, sélectionnez **Désactiver** dans le menu déroulant.

Gestion de tâches d'impression

Définir l'imprimante en tant qu'imprimante par défaut

Votre imprimante doit être sélectionnée automatiquement dans la boîte de dialogue d'impression lorsque vous envoyez une tâche d'impression. Si vous devez sélectionner manuellement votre imprimante, cela veut dire qu'elle n'est pas l'imprimante par défaut.

Pour définir l'imprimante par défaut :

- 1 Cliquez sur  ou sur **Démarrer**, puis sur **Exécuter**.
- 2 Dans la zone Lancer la recherche ou Exécuter, tapez `control printers`.
- 3 Appuyez sur **Entrée** ou cliquez sur **OK**.
Le dossier Imprimantes s'ouvre.
- 4 Cliquez avec le bouton droit sur l'imprimante, puis sélectionnez **Définir comme imprimante par défaut**.

Changement de mode d'impression

Pour économiser de l'encre, vous pouvez remplacer le mode d'impression par défaut de toutes les tâches d'impression par Rapide. Ce paramètre consomme moins d'encre et est idéal pour l'impression de documents texte uniquement. Si vous devez changer de mode pour imprimer des photos ou des documents de haute qualité, vous pouvez sélectionner un mode différent dans la boîte de dialogue d'impression avant l'envoi de la tâche d'impression.

Pour modifier le mode d'impression par défaut :

- 1 Cliquez sur  ou sur **Démarrer**, puis sur **Exécuter**.
- 2 Dans la zone Lancer la recherche ou Exécuter, tapez `control printers`.
- 3 Appuyez sur **Entrée** ou cliquez sur **OK**.
Le dossier Imprimantes s'ouvre.
- 4 Cliquez avec le bouton droit de la souris sur l'imprimante, puis sélectionnez **Préférences d'impression**.
- 5 Sélectionnez **Rapide** comme mode d'impression.

Changement du mode d'impression pour une seule tâche d'impression

- 1 Dans un document ouvert, cliquez sur **Fichier** → **Imprimer**.
- 2 Cliquez sur **Propriétés**, **Préférences**, **Options** ou **Configuration**.
- 3 Sélectionnez **Automatique**, **Rapide**, **Normale** ou **Excellente**.

Remarque : le mode Rapide consomme moins d'encre et est idéal pour l'impression de documents texte.

Suspension des tâches d'impression

- 1 Cliquez sur  ou sur **Démarrer**, puis sur **Exécuter**.
- 2 Dans la zone Lancer la recherche ou Exécuter, tapez `control printers`.

3 Appuyez sur **Entrée** ou cliquez sur **OK**.

Le dossier Imprimantes s'ouvre.

4 Cliquez avec le bouton droit sur l'imprimante, puis sélectionnez **Suspendre l'impression**.

Reprise de tâches d'impression

1 Cliquez sur  ou sur **Démarrer**, puis sur **Exécuter**.

2 Dans la zone Lancer la recherche ou Exécuter, tapez **control printers**.

3 Appuyez sur **Entrée** ou cliquez sur **OK**.

Le dossier Imprimantes s'ouvre.

4 Cliquez avec le bouton droit sur l'imprimante, puis sélectionnez **Ouvrir**.

5 Reprenez la tâche d'impression :

- Si vous souhaitez relancer une tâche d'impression spécifique, cliquez avec le bouton droit sur le nom du document, puis cliquez sur **Reprendre**.
- Si vous souhaitez reprendre toutes les tâches d'impression dans la file d'attente, cliquez sur **Imprimante**, puis décochez l'option Suspendre l'impression.

Annulation de tâches d'impression

Pour annuler une tâche d'impression dans le panneau de commandes de l'imprimante, appuyez sur . Pour annuler une tâche d'impression à partir de l'ordinateur, procédez comme suit :

1 Cliquez sur  ou sur **Démarrer**, puis sur **Exécuter**.

2 Dans la zone Lancer la recherche ou Exécuter, tapez **control printers**.

3 Appuyez sur **Entrée** ou cliquez sur **OK**.

Le dossier Imprimantes s'ouvre.

4 Cliquez avec le bouton droit de la souris sur l'imprimante, puis sélectionnez **Ouvrir**.

5 Annulez la tâche d'impression :

- Si vous souhaitez annuler une impression spécifique, cliquez avec le bouton droit sur le nom du document, puis sélectionnez **Annuler**.
- Si vous souhaitez annuler toutes les tâches d'impression en file d'attente, cliquez sur **Imprimante** → **Annuler tous les documents**.

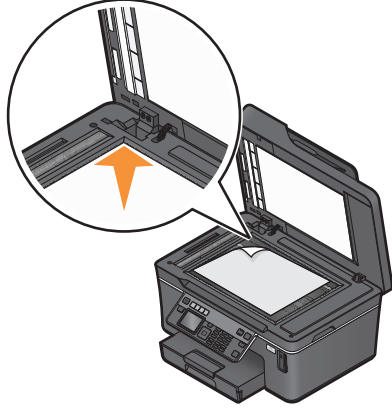

Copie

CAD	Vitre du scanner
 <p>Utilisez le CAD pour des documents de plusieurs pages.</p> <p>Remarque : le CAD n'est disponible que sur certains modèles. Si vous avez acheté une imprimante sans CAD, chargez les photos ou documents originaux sur la vitre du scanner.</p>	 <p>Utilisez la vitre du scanner pour les pages uniques, les petits éléments (tels que des cartes postales ou des photos), les transparents, le papier photo ou les supports fins (tels que des coupures de magazines).</p>



Conseils pour la copie

- Lorsque vous utilisez le CAD, ajustez le guide papier contre le bord du papier.
- Lorsque vous utilisez la vitre du scanner, refermez le volet du scanner pour éviter que les bords de l'image numérisée ne soient foncés.
- *Ne chargez pas* de cartes postales, de photos, de petits éléments, de transparents, de papier photo ou de supports trop fins (tels que des coupures de magazines) dans le dispositif d'alimentation automatique. Placez ces éléments sur la vitre du scanner.

Réalisation de copies





- 1 Chargez du papier.
- 2 Chargez un document original face vers le haut dans le chargeur automatique de documents ou face vers le bas sur la vitre du scanner.
- 3 Sur le panneau de commandes de l'imprimante, appuyez sur .
- 4 Appuyez sur la touche gauche ou droite pour sélectionner le nombre de copies, puis appuyez sur la touche **Couleur/Noir** pour effectuer une copie en couleur ou en noir et blanc.
Lorsque vous sélectionnez l'impression en couleur ou en noir et blanc, le voyant en regard de l'option choisie s'allume.
- 5 Appuyez sur .

Copie de photos



- 1 Chargez du papier photo.
- 2 Placez une photo face vers le bas sur la vitre du scanner.
- 3 Dans le panneau de commandes de l'imprimante, appuyez sur .
- 4 Appuyez sur la touche haut ou bas pour rechercher l'option **Nouvelle impression des photos**.
- 5 Appuyez sur la touche gauche ou droite pour sélectionner le format de photo souhaité.
- 6 Appuyez sur .

Remarque : pour obtenir un résultat optimal, laissez les imprimés sécher au moins 24 heures avant de les empiler, de les afficher ou de les ranger.

Copie d'une carte ID

- 1 Chargez du papier.
- 2 Sur le panneau de commandes de l'imprimante, appuyez sur .
- 3 Appuyez sur la touche haut ou bas pour afficher l'option **Copie carte ID**.
- 4 Appuyez sur .
- 5 Chargez le recto de la carte ID, face vers le bas, dans l'angle supérieur gauche de la vitre du scanner, puis appuyez sur  pour enregistrer l'image dans la mémoire de l'imprimante.
- 6 Lorsque vous êtes invité à copier le verso de la carte ID, appuyez sur **OK** pour sélectionner **Oui**.
- 7 Chargez le verso de la carte ID, face vers le bas, dans l'angle supérieur droit de la vitre du scanner, puis appuyez sur  pour lancer l'impression.

Copie d'un document recto verso

- 1 Chargez du papier.
- 2 Chargez un document original face vers le haut dans le chargeur automatique de documents ou face vers le bas sur la vitre du scanner.
- 3 Dans le panneau de commandes de l'imprimante, appuyez sur .
- 4 Appuyez sur la touche haut ou bas pour rechercher l'option **Copies recto verso**.
- 5 Appuyez sur la touche gauche ou droite pour faire défiler jusqu'à ce que **2 sur 1** ou **2 sur 2**.
 - Sélectionnez 2 sur 1 pour réaliser des copies recto uniquement du document recto verso.
 - Sélectionnez 2 sur 2 pour réaliser des copies recto verso (comme le document original).
- 6 Appuyez sur .
- 7 Suivez les instructions qui s'affichent à l'écran.

Agrandissement ou réduction des images

- 1 Chargez du papier.
- 2 Chargez un document original face vers le haut dans le chargeur automatique de documents ou face vers le bas sur la vitre du scanner.
- 3 Dans le panneau de commandes de l'imprimante, appuyez sur .
- 4 Appuyez sur la touche haut ou bas pour rechercher l'option **Redimensionner**.
- 5 Appuyez sur la touche gauche ou droite pour sélectionner le paramètre souhaité.



Remarques :

- Si vous sélectionnez Pourcentage personnalisé, appuyez sur **OK**, puis sur la touche gauche ou droite pour sélectionner la valeur souhaitée pour le pourcentage personnalisé. Appuyez sur **OK** pour enregistrer le paramètre.
- Si vous sélectionnez Sans bordures, l'imprimante réduit ou agrandit le document ou la photo pour imprimer une copie sans bordures sur le format de papier sélectionné. Pour obtenir de meilleurs résultats avec ce paramètre de redimensionnement, utilisez du papier photo et définissez le type de papier sur Photo ou laissez l'imprimante détecter automatiquement le type de papier.
- Si vous sélectionnez un format d'affiche, l'imprimante imprime une seule image sur plusieurs pages imprimées.

- 6 Appuyez sur .

Remarque : une fois la copie terminée, appuyez sur **X** pour rétablir les paramètres par défaut. L'option de redimensionnement passe également à 100 % après 2 minutes d'inactivité de l'imprimante.

Réglage de la qualité des copies

- 1 Chargez du papier.
- 2 Chargez un document original face vers le haut dans le chargeur automatique de documents ou face vers le bas sur la vitre du scanner.
- 3 Sur le panneau de commandes de l'imprimante, appuyez sur .
- 4 Appuyez sur la touche haut ou bas pour rechercher l'option **Qualité**.
- 5 Appuyez sur la touche gauche ou droite pour définir la qualité de la copie sur Automatique, Brouillon, Normale ou Photo, puis appuyez sur **OK** pour enregistrer votre paramètre.
- 6 Appuyez sur .

Eclaircissement ou assombrissement d'une copie

- 1 Chargez du papier.
- 2 Chargez un document original face vers le haut dans le chargeur automatique de documents ou face vers le bas sur la vitre du scanner.
- 3 Sur le panneau de commandes de l'imprimante, appuyez sur .

- 4 Appuyez sur la touche haut ou bas pour rechercher l'option **Plus clair/Plus foncé**.
- 5 Appuyez sur la touche gauche ou droite pour ajuster le curseur, puis appuyez sur **OK** pour enregistrer votre paramètre.

Remarque : lorsque vous appuyez sur la touche gauche, la copie devient plus claire. Lorsque vous appuyez sur la touche droite, elle devient plus sombre.

- 6 Appuyez sur .

Assemblage de copies à l'aide du panneau de commandes de l'imprimante



Lorsque vous imprimez un document en plusieurs exemplaires, vous pouvez choisir d'imprimer chaque exemplaire en suivant l'ordre des pages (triées) ou d'imprimer les copies par groupes de pages (non triées).

Triées





Non triées



- 1 Chargez du papier.
- 2 Chargez un document original face vers le haut dans le chargeur automatique de documents ou face vers le bas sur la vitre du scanner.
- 3 Sur le panneau de commandes de l'imprimante, appuyez sur .
- 4 Appuyez sur la touche gauche ou droite pour sélectionner le nombre de copies, puis sur **OK**.
- 5 Appuyez sur la touche haut ou bas pour rechercher l'option **Assembler**.
- 6 Appuyez sur la touche gauche ou droite pour rechercher l'option **Activé**.
- 7 Appuyez sur .

Répétition d'une image sur une page

Vous pouvez imprimer la même image d'une page plusieurs fois sur une feuille de papier. Cette fonction s'avère utile pour créer, entre autres, des éléments tels que des étiquettes, des décalcomanies et des prospectus.

- 1 Chargez du papier.
- 2 Chargez un document original face vers le haut dans le dispositif d'alimentation automatique ou face vers le bas sur la vitre du scanner.
- 3 Sur le panneau de commandes de l'imprimante, appuyez sur .
- 4 Utilisez la touche haut ou bas pour afficher l'option **Copies par feuille**.
- 5 Utilisez la touche gauche ou droite pour choisir le nombre de répétitions d'une image sur une page : 1 fois, 4 fois, 9 fois ou 16 fois.
- 6 Appuyez sur .

Copie de plusieurs pages sur une feuille

Le paramètre Pages par feuille permet de copier plusieurs pages sur une seule feuille en imprimant des images plus petites de chaque page. Par exemple, vous pouvez condenser un document de 20 pages en 5 pages si vous utilisez le paramètre Pages par feuille pour imprimer des images de 4 pages par feuille.

- 1 Chargez du papier.
- 2 Chargez un document original face vers le haut dans le chargeur automatique de documents ou face vers le bas sur la vitre du scanner.
- 3 Sur le panneau de commandes de l'imprimante, appuyez sur .
- 4 Appuyez sur la touche haut ou bas jusqu'à l'option **Pages par feuille**.
- 5 Appuyez sur la touche gauche ou droite pour sélectionner le nombre de pages à copier sur une feuille de papier. Vous pouvez choisir de copier les images d'1, de 2 ou de 4 pages sur une feuille.

Remarque : si vous copiez quatre pages au format paysage, commencez par numériser les pages 3 et 4, puis les pages 1 et 2.



- 6 Appuyez sur .

Copie recto verso



Copie recto verso automatique

L'unité d'impression recto verso, disponible uniquement sur certains modèles d'imprimante, prend en charge le papier de format A4 et Lettre. Si vous avez acheté un modèle sans unité d'impression recto verso, ou si vous voulez imprimer en recto verso avec d'autres formats de papier, reportez-vous aux instructions relatives à la copie recto verso manuelle.

Remarque : il n'est pas possible de réaliser des copies recto verso sur des enveloppes, des fiches bristol ou du papier photo.

- 1 Chargez du papier.
- 2 Chargez un document original face vers le haut dans le chargeur automatique de documents ou face vers le bas sur la vitre du scanner.
- 3 Dans le panneau de commandes de l'imprimante, appuyez sur .
- 4 Appuyez sur la touche haut ou bas pour rechercher l'option **Copies recto verso**.
- 5 Choisissez l'option recto verso correspondant à votre document original :
 - Si vous copiez un document recto uniquement, appuyez sur la touche gauche ou droite pour rechercher l'option **1 sur 2**.
 - Si vous copiez un document recto verso, appuyez sur la touche gauche ou droite pour rechercher l'option **2 sur 2**.
- 6 Appuyez sur  pour enregistrer la première page du document dans la mémoire de l'imprimante.
- 7 Suivez les instructions qui s'affichent à l'écran.

Copie recto verso manuelle

- 1 Chargez du papier.
- 2 Chargez un document original face vers le haut dans le chargeur automatique de documents ou face vers le bas sur la vitre du scanner.
- 3 Sur le panneau de commandes de l'imprimante, appuyez sur .
- 4 Appuyez sur la touche gauche ou droite pour sélectionner le nombre de copies, puis sur la touche **Couleur/Noir** pour effectuer une copie en couleur ou en noir et blanc.
Lorsque vous sélectionnez l'impression en couleur ou en noir et blanc, le voyant en regard de l'option choisie s'allume.
- 5 Appuyez sur  pour imprimer sur un côté du papier.
- 6 Chargez la page suivante du document :
 - Si vous copiez un document recto uniquement, chargez la page suivante du document original, face vers le haut sur le CAD, ou face vers le bas sur la vitre du scanner.
 - Si vous copiez un document recto verso, retournez le document original, puis rechargez-le face vers le haut sur le CAD, ou face vers le bas sur la vitre du scanner.
- 7 Retirez le papier du bac de sortie, puis rechargez-le pour imprimer l'autre face du document.

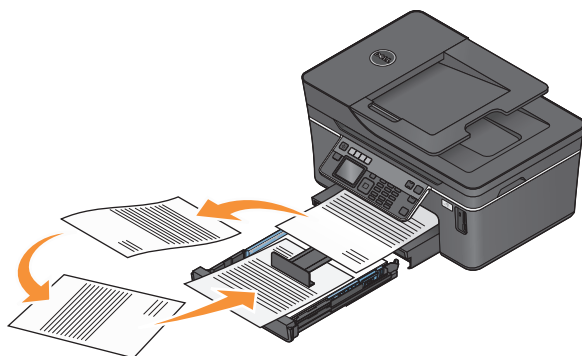

- 8 Appuyez sur .

Annulation de tâches de copie

Pour annuler une tâche de copie, appuyez sur .

La numérisation s'arrête et l'imprimante affiche le menu précédent.

Numérisation

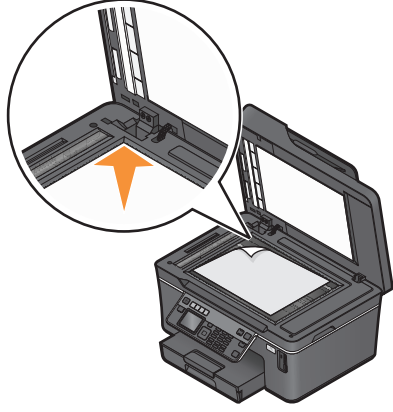
CAD	Vitre du scanner
 <p>Utilisez le CAD pour des documents de plusieurs pages.</p> <p>Remarque : le CAD n'est disponible que sur certains modèles. Si vous avez acheté une imprimante sans CAD, chargez les photos ou documents originaux sur la vitre du scanner.</p>	 <p>Utilisez la vitre du scanner pour les pages uniques, les petits éléments (tels que des cartes postales ou des photos), les transparents, le papier photo ou les supports fins (tels que des coupures de magazines).</p>

Conseils de numérisation

- Lorsque vous utilisez le CAD, ajustez le guide papier contre la largeur du document original.
- Lorsque vous utilisez la vitre du scanner, refermez le couvercle du scanner pour éviter que les bords de l'image numérisée ne soient foncés.
- *Ne placez pas* de cartes postales, de photos, de petits éléments, de transparents, de papier photo ou de supports trop fins (tels que des coupures de magazines) dans le chargeur automatique de documents. Placez ces éléments sur la vitre du scanner.
- Sélectionnez le fichier PDF si vous souhaitez numériser plusieurs pages et les enregistrer dans un seul fichier.

Numérisation vers un ordinateur local ou réseau

- 1 Chargez un document original face vers le haut dans le chargeur automatique de documents ou face vers le bas sur la vitre du scanner.
- 2 Sur le panneau de commandes de l'imprimante, appuyez sur .
- 3 Appuyez sur la touche gauche ou droite pour afficher l'option **USB** ou le nom de l'ordinateur réseau, puis sur **OK**.

L'ordinateur local ou réseau est la destination de la numérisation.

Remarques :

- Vous pouvez être invité à entrer un code PIN si l'imprimante l'exige. Entrez le code PIN à l'aide du pavé numérique.
- Pour attribuer un nom et un code confidentiel à l'ordinateur, consultez l'aide du logiciel de l'imprimante associé à votre système d'exploitation.

- 4 Attendez que l'imprimante ait terminé de télécharger la liste des applications de numérisation disponibles sur l'ordinateur sélectionné.
- 5 Appuyez sur la touche gauche ou droite pour sélectionner une application, puis sur **OK**.
- 6 Appuyez sur les touches fléchées pour sélectionner la qualité de la résolution et le format de l'image d'origine. Appuyez sur **OK** à chaque sélection.
- 7 Appuyez sur  pour lancer la numérisation.

La numérisation est terminée lorsque l'application que vous avez sélectionnée à l'étape 5 s'ouvre sur l'ordinateur de destination et que la numérisation apparaît dans l'application comme un nouveau fichier.

Numérisation vers un lecteur flash ou une carte mémoire

Avant de commencer, vérifiez que votre lecteur flash ou carte mémoire n'est pas protégé en écriture.

- 1 Chargez un document original face vers le haut dans le chargeur automatique de documents ou face vers le bas sur la vitre du scanner.
- 2 Sur le panneau de commandes de l'imprimante, appuyez sur .
- 3 Appuyez sur la touche haut ou bas pour rechercher l'option **Périphérique de stockage**.
- 4 Insérez le lecteur flash ou la carte mémoire, puis appuyez sur **OK**.
- 5 Appuyez sur les touches fléchées pour sélectionner la qualité de la résolution, le type de fichier de sortie que vous souhaitez créer et le format de l'image d'origine. Appuyez sur **OK** à chaque sélection.

Remarque : sélectionnez le fichier PDF si vous souhaitez numériser plusieurs pages et les enregistrer dans un seul fichier.

- 6 Appuyez sur  pour lancer la numérisation.

La numérisation est complète lorsqu'un message apparaît sur le panneau de commandes de l'imprimante indiquant que le fichier que vous avez numérisé a été enregistré.

Numérisation de photos dans une application de modification

A l'aide du panneau de commandes de l'imprimante

- 1 Chargez la ou les photos face vers le bas sur la vitre du scanner.
- 2 Sur le panneau de commandes de l'imprimante, appuyez sur .

- 3 Appuyez sur la touche gauche ou droite pour afficher l'option **USB** ou le nom de l'ordinateur réseau qui recevra la numérisation, puis sur **OK**.

L'ordinateur local ou réseau est la destination qui recevra la numérisation.

Remarques :

- Vous pouvez être invité à entrer un code confidentiel si l'ordinateur l'exige. Entrez le code confidentiel à l'aide du pavé numérique.
 - Pour attribuer un nom et un code confidentiel à l'ordinateur, consultez l'aide du logiciel de l'imprimante associé à votre système d'exploitation.
- 4 Patientez jusqu'à ce que l'imprimante ait fini de télécharger la liste des applications de numérisation disponibles sur l'ordinateur sélectionné.
 - 5 Appuyez sur la touche gauche ou droite pour sélectionner une application de retouche de photo, puis sur **OK**.
 - 6 Appuyez sur les touches fléchées pour sélectionner la qualité de résolution, le type de sortie à créer et le format de l'image d'origine. Appuyez sur **OK** à chaque sélection.
 - 7 Appuyez sur  pour lancer la numérisation.

La numérisation prend fin lorsque l'application de retouche de photo sélectionnée dans l'étape 5 s'ouvre sur l'ordinateur de destination et que la numérisation s'affiche dans l'application sous la forme d'un nouveau fichier.

A l'aide du logiciel de l'imprimante

- 1 Chargez une ou des photos face vers le bas sur la vitre du scanner.
- 2 Cliquez sur  ou sur **Démarrer**.
- 3 Cliquez sur **Tous les programmes** ou **Programmes**, puis sélectionnez le dossier du programme de l'imprimante dans la liste.
- 4 Sélectionnez **Accueil de l'imprimante**.
- 5 Choisissez votre imprimante dans la liste déroulante des imprimantes.
- 6 Cliquez sur **Photo**.
 - Pour numériser une seule photo ou plusieurs photos en tant qu'image unique, sélectionnez **Photo unique**.
 - Pour numériser simultanément plusieurs photos et les enregistrer en tant qu'images distinctes, sélectionnez **Diviser en photos individuelles**.

Remarque : laissez un espace d'au moins 0,25 pouce entre les photos si vous souhaitez numériser simultanément plusieurs photos et les enregistrer en tant qu'images distinctes.

La numérisation commence et la boîte de dialogue de progression s'affiche.

- 7 Enregistrez la ou les photos et ouvrez une application de retouche de photos pour la modifier.

Numérisation de documents dans une applications de modification

Une application de reconnaissance optique des caractères (ROC) permet de modifier le texte d'un document original numérisé. Pour ce faire, vous devez disposer d'une application ROC sur un ordinateur local ou réseau et être en mesure de la sélectionner dans la liste des applications lorsque vous configurez la tâche de numérisation.

Lors de la sélection des paramètres de numérisation :

- Choisissez de numériser vers l'ordinateur local ou réseau disposant de l'application ROC.
 - Choisissez le paramètre de résolution le plus élevé pour la numérisation.
- 1** Chargez un document original face vers le haut dans le chargeur automatique de documents ou face vers le bas sur la vitre du scanner.
 - 2** Cliquez sur  ou sur **Démarrer**.
 - 3** Cliquez sur **Tous les programmes** ou **Programmes**, puis sélectionnez le dossier du programme de l'imprimante dans la liste.
 - 4** Sélectionnez **Accueil de l'imprimante**.
 - 5** Choisissez votre imprimante dans la liste déroulante des imprimantes.
 - 6** Cliquez sur **Document**.
La numérisation commence et la boîte de dialogue de progression s'affiche.
 - 7** Une fois la numérisation terminée, enregistrez le document dans une application de traitement de texte.
 - 8** Ouvrez le document dans l'application sélectionnée pour le modifier.

Numérisation pour un envoi direct par email à l'aide du logiciel de l'imprimante

- 1** Chargez un document original face vers le haut dans le chargeur automatique de documents ou face vers le bas sur la vitre du scanner.
- 2** Cliquez sur  ou sur **Démarrer**.
- 3** Cliquez sur **Tous les programmes** ou **Programmes**, puis sélectionnez le dossier du programme de l'imprimante dans la liste.
- 4** Sélectionnez **Accueil de l'imprimante**.
- 5** Choisissez votre imprimante dans la liste déroulante des imprimantes.
- 6** Cliquez sur **Email**, puis sélectionnez **Photo**, **Document** ou **PDF**.
Remarque : vous ne pouvez sélectionner Document que si une application ROC est installée sur votre ordinateur.
La numérisation commence et la boîte de dialogue de progression s'affiche.
- 7** Une fois la numérisation terminée, un nouvel email est créé avec en pièce jointe le document numérisé.
- 8** Composez votre message.

Remarque : si votre application de messagerie électronique ne s'ouvre pas automatiquement, vous pouvez numériser le document vers l'ordinateur, puis l'envoyer comme pièce jointe par email.

Numérisation au format PDF

- 1 Chargez un document original face vers le haut dans le chargeur automatique de documents ou face vers le bas sur la vitre du scanner.
- 2 Cliquez sur  ou sur **Démarrer**.
- 3 Cliquez sur **Tous les programmes** ou **Programmes**, puis sélectionnez le dossier du programme de l'imprimante dans la liste.
- 4 Sélectionnez **Accueil de l'imprimante**.
- 5 Choisissez votre imprimante dans la liste déroulante des imprimantes.
- 6 Cliquez sur **PDF**.
La numérisation commence et la boîte de dialogue de progression s'affiche.
- 7 Enregistrez le document au format PDF.

Numérisation - FAQ

Comment améliorer la qualité de la numérisation ?

- Vérifiez que les documents originaux sont en bon état.
- Vérifiez que l'application qui reçoit le document numérisé est appropriée. Par exemple, si vous numérisez une photo pour la modifier, vérifiez que vous choisissez une application de retouche de photos pour recevoir la numérisation. Si vous numérisez un document pour modifier le texte, vérifiez que vous choisissez une application ROC.
- Utilisez une résolution élevée.

Comment numériser en noir et blanc ?

L'option Couleur est le paramètre par défaut pour toutes les numérisations. Pour numériser en noir et blanc, appuyez sur la touche **Couleur/Noir** du panneau de commandes de l'imprimante pour passer du mode couleur au mode noir et blanc.

Pourquoi me demande-t-on un code PIN ?

Les codes PIN constituent une mesure de sécurité destinée à empêcher les informations numérisées d'être envoyées à certains emplacements et d'être consultées ou utilisées par des tiers. Vous pouvez être invité à entrer un code PIN si l'ordinateur en réseau vers lequel vous numérisez l'exige.

Pour savoir comment affecter des codes PIN aux ordinateurs en réseau, reportez-vous à l'Aide du logiciel de l'imprimante correspondant à votre système d'exploitation.

Qu'est-ce qu'une liste d'applications et comment la mettre à jour ?

Lorsque vous numérisez un fichier, vous pouvez choisir l'application à utiliser pour l'ouvrir sur votre ordinateur. L'imprimante télécharge cette liste d'applications à partir de votre ordinateur lors de la numérisation initiale. Si l'application de votre choix ne figure pas dans la liste ou si vous avez installé de nouvelles applications sur votre ordinateur, mettez à jour la liste des applications sur l'imprimante.

Mise à jour de la liste des applications

- 1 Dans le panneau de commandes de l'imprimante, appuyez sur .
- 2 Utilisez les touches fléchées pour afficher l'option **Ordinateur** ou **Réseau**.
- 3 Sélectionnez un ordinateur local ou réseau pour recevoir la numérisation, puis appuyez sur **OK**.
- 4 Sélectionnez **REFRESH** dans la liste des applications.
La liste des applications sur l'imprimante est mise à jour.

Annulation de tâches de numérisation

Appuyez sur **X** sur le panneau de commandes de l'imprimante ou cliquez sur **Annuler** à l'écran.

Télécopie

⚠ MISE EN GARDE—RISQUE D'ELECTROCUTION: n'utilisez pas la fonction de télécopie en cas d'orage. N'installez pas ce produit ou ne procédez à aucun branchement (cordon d'alimentation, téléphone, etc.) en cas d'orage.

Configuration de l'imprimante en télécopieur

Scénario 1 : Ligne téléphonique standard

Installation 1 : L'imprimante est connectée à une ligne de télécopie dédiée

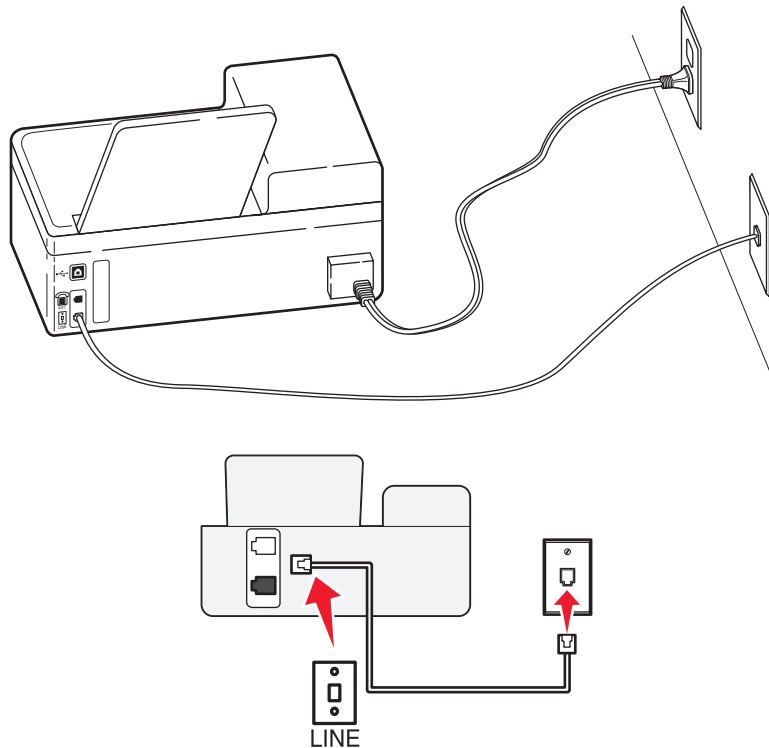

Connexion :

Branchez le câble de la prise murale au port  de l'imprimante.

Conseils pour cette installation :



- Vous pouvez définir l'imprimante pour recevoir les télécopies automatiquement (Réponse auto activée) ou manuellement (Réponse auto désactivée).
- Si vous souhaitez recevoir les télécopies automatiquement (Réponse auto activée), définissez l'imprimante pour qu'elle décroche après n'importe quel nombre de sonneries.

Installation 2 : L'imprimante partage la ligne avec un répondeur

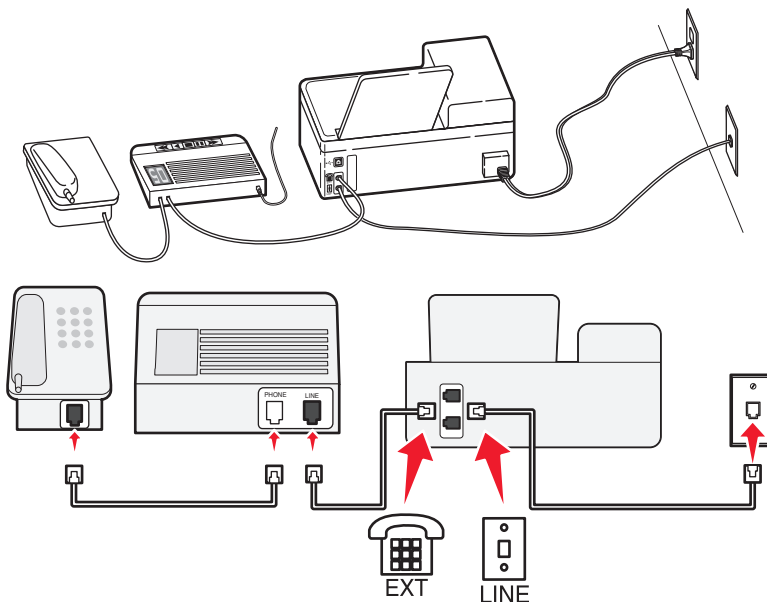
Connecté à la même prise murale téléphonique



Connexion :

- 1 Branchez le câble de la prise murale au port  de l'imprimante.
- 2 Enlevez le bouchon de protection du port  de l'imprimante, puis branchez le répondeur sur le port.

Connecté à différentes prises murales

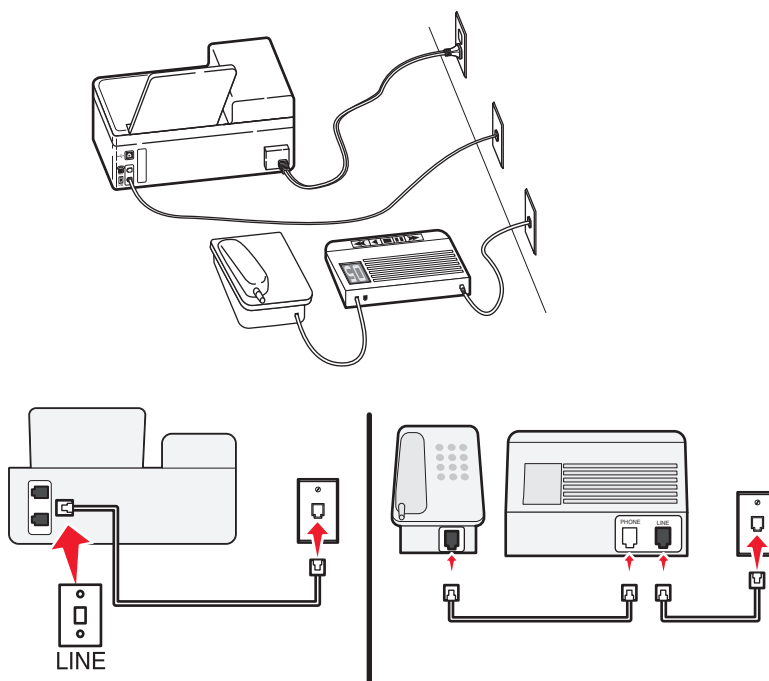

Connexion :

Branchez le câble de la prise murale au port  de l'imprimante.

Télécopie



Conseils pour cette installation :

- Si votre ligne ne compte qu'un seul numéro de téléphone, vous devez configurer l'imprimante pour recevoir les télécopies automatiquement (Réponse auto. activée).
- Configurez l'imprimante pour qu'elle décroche au bout de deux sonneries de plus après le répondeur. Par exemple, si le répondeur répond aux appels après quatre sonneries, réglez l'imprimante pour qu'elle réponde après six sonneries. Ainsi, le répondeur répond aux appels en premier et vos appels vocaux sont reçus. Si l'appel est une télécopie, l'imprimante détecte le signal de télécopie sur la ligne et prend l'appel.
- Si vous êtes abonné à un service de détection de sonnerie distinctive fourni par votre opérateur téléphonique, vérifiez que vous avez défini la sonnerie appropriée de l'imprimante. Sinon, elle ne recevra pas les télécopies même si vous l'avez configurée pour les recevoir automatiquement.

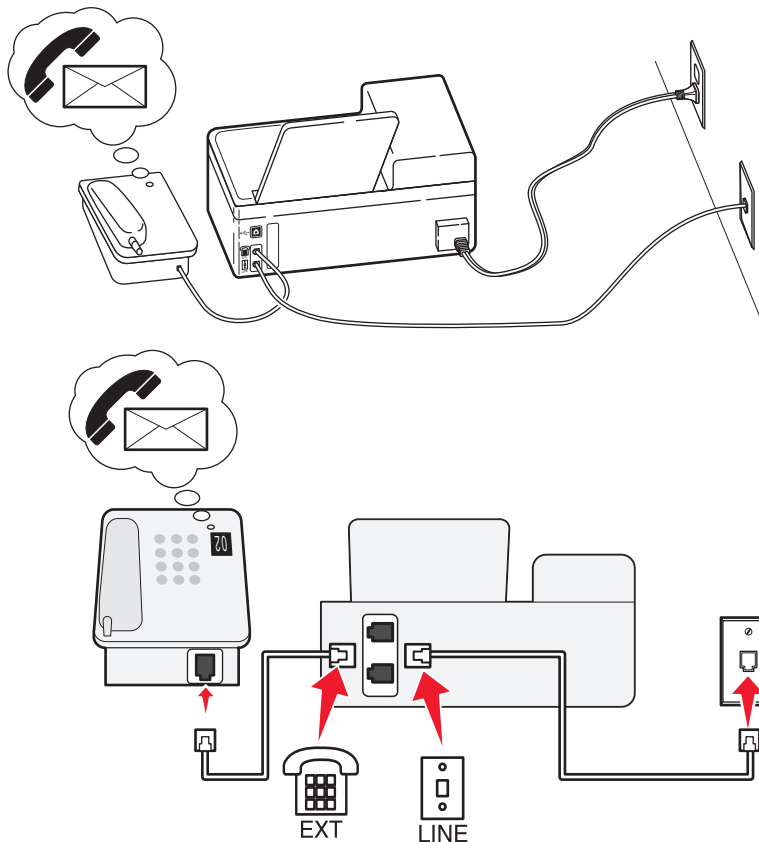
Installation 3 : L'imprimante partage la ligne avec un téléphone abonné à un service de messagerie vocale



Connexion :

- 1 Branchez le câble de la prise murale au port  de l'imprimante.
- 2 Enlevez le bouchon de protection du port  de l'imprimante, puis branchez le téléphone sur le port.

Conseils pour cette installation :

- Cette configuration fonctionne mieux si vous êtes abonné à un service de détection de sonnerie disctintive. Si tel est le cas, vérifiez que vous avez défini la sonnerie appropriée de l'imprimante. Sinon, elle ne recevra pas les télécopies même si vous l'avez configurée pour les recevoir automatiquement.
- Si votre ligne ne compte qu'un seul numéro de téléphone, vous devez configurer l'imprimante pour recevoir les télécopies manuellement (Réponse auto. désactivée).

Lorsque vous répondez au téléphone et que vous entendez des tonalités de télécopie, appuyez sur *9* ou sur le code de décrochage manuel du téléphone pour recevoir la télécopie.

- Vous pouvez également définir l'imprimante pour recevoir les télécopies automatiquement (Réponse auto activée), mais vous devez désactiver le service de messagerie vocale lorsque vous attendez une télécopie. Ce paramètre fonctionne mieux si vous utilisez la messagerie vocale plus souvent que le télécopieur.

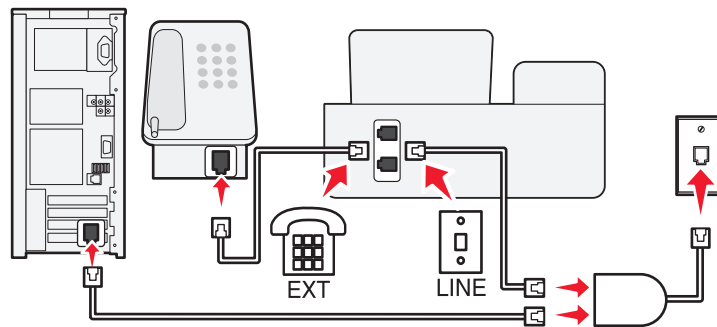
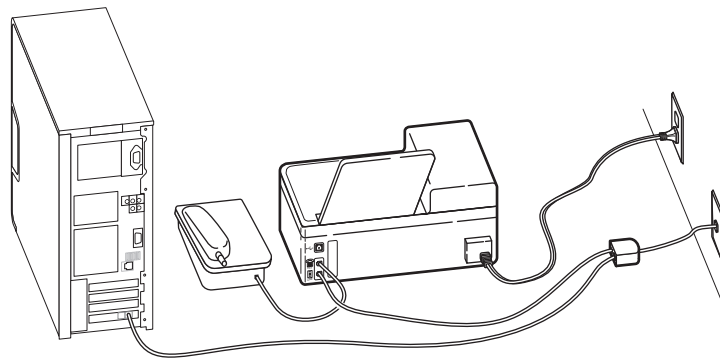

Scénario 2 : Ligne ADSL (Digital Subscriber Line)



Une ligne ADSL partage votre téléphone normal en deux canaux : voix et Internet. Les signaux de téléphone et de télécopie passent par le canal vocal tandis que les signaux Internet passent par l'autre canal. Ainsi, vous pouvez utiliser la même ligne pour les appels vocaux analogiques (notamment les télécopies) et l'accès numérique à Internet.

Pour réduire les interférence entre les deux canaux et garantir une connexion de qualité, vous devez installer un filtre ADSL pour les périphériques analogiques (télécopieur, téléphone, répondeur) dans votre réseau. Les interférences provoquent du bruit et créent des éléments statiques sur le téléphone. Elles occasionnent des télécopies de mauvaise qualité (voire un échec) pour l'imprimante et ralentissent la connexion Internet sur votre ordinateur.

Pour installer un filtre pour l'imprimante :

- 1 Connectez le port de téléphone du filtre ADSL à la prise murale.
- 2 Connectez un câble téléphonique du port  situé à l'arrière de l'imprimante au port de téléphone du filtre ADSL.
- 3 Pour continuer à utiliser un ordinateur afin d'accéder à Internet, connectez l'ordinateur au port DSL HPN du filtre ADSL.
- 4 Pour connecter un téléphone à l'imprimante, enlevez le bouchon de protection du port  de l'imprimante, puis branchez le téléphone sur le port.

Scénario 3 : Service téléphonique VoIP

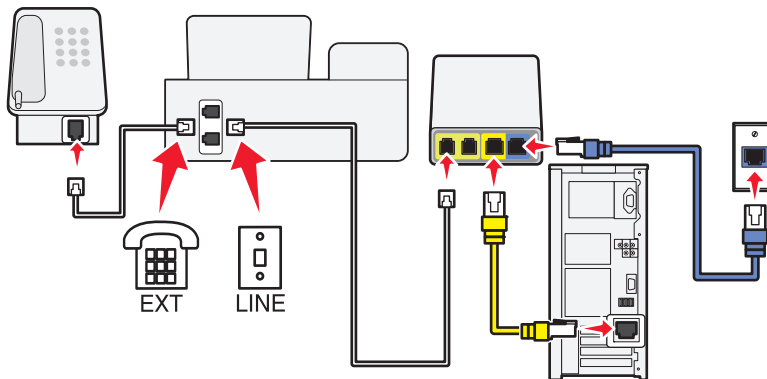
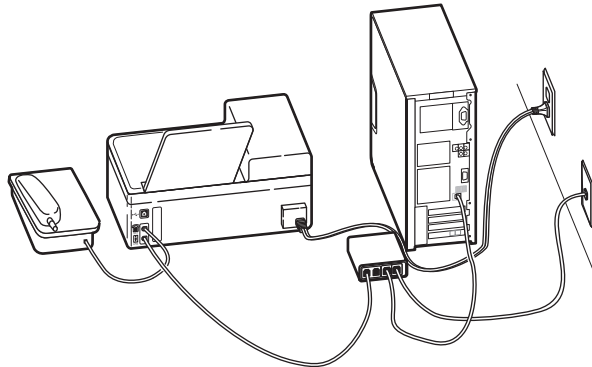

Connexion :

- 1 Branchez une extrémité du câble téléphonique sur le port  de l'imprimante.
- 2 Branchez l'autre extrémité du câble sur le port appelé **Phone Line 1** (Ligne téléphonique 1) ou **Phone Port** (Port de téléphone) sur l'adaptateur VoIP.

Le port appelé **Phone Line 2** (Ligne téléphonique 2) ou **Fax Port** (Port de télécopie) n'est pas toujours actif. Vous devrez peut-être payer des frais supplémentaires à votre fournisseur VoIP si vous souhaitez activer le deuxième port de téléphone.

- 3 Enlevez le bouchon de protection du port  de l'imprimante, puis branchez le téléphone sur le port.

Conseils pour cette installation :

- Pour vérifier que le port de téléphone situé sur l'adaptateur VoIP est actif, branchez-y un téléphone analogique, puis écoutez la tonalité. Si vous entendez la tonalité, le port est actif.
- Si vous avez besoin de deux ports pour vos périphériques et que vous ne souhaitez pas payer des frais supplémentaires, ne branchez pas l'imprimante dans le deuxième port de téléphone. Vous pouvez utiliser un répartiteur téléphonique. Branchez le répartiteur téléphonique dans le port **Phone Line 1** (Ligne téléphonique 1) ou **Phone Port** (Port de téléphone), puis branchez l'imprimante et le téléphone dans le répartiteur.

Vérifiez que vous utilisez un répartiteur téléphonique et *non* un séparateur de lignes. Pour vérifier que vous utilisez le bon répartiteur, branchez-y un téléphone analogique, puis écoutez la tonalité.

Scénario 4 : Service téléphonique numérique via un fournisseur de services par câble

Installation 1 : L'imprimante est connectée au modem câblé

Choisissez cette installation si vous connectez normalement votre téléphone à un modem câblé.

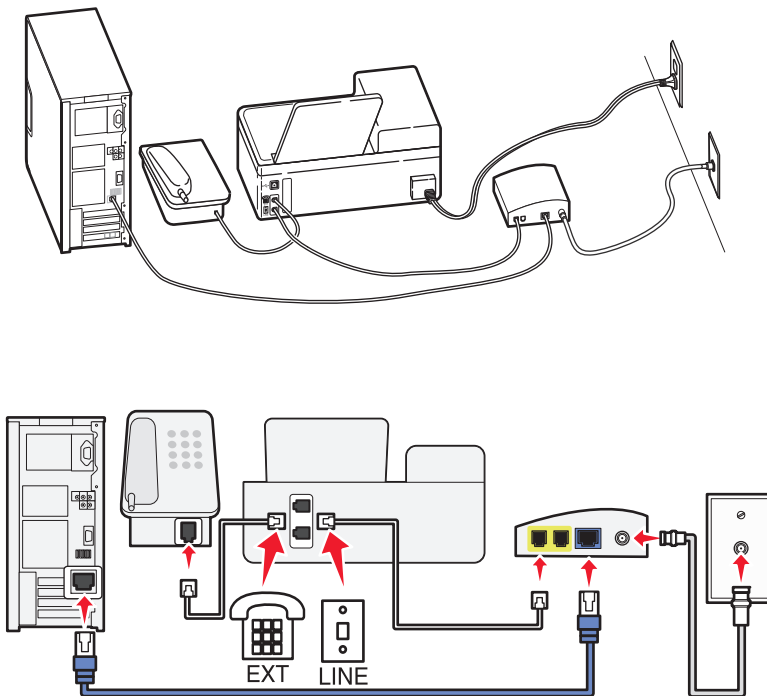

Connexion :

- 1 Branchez une extrémité du câble téléphonique sur le port  de l'imprimante.
- 2 Branchez l'autre extrémité du câble sur le port appelé **Phone Line 1** (Ligne téléphonique 1) ou **Phone Port** (Port de téléphone) sur le modem câblé.

Le port appelé **Phone Line 2** (Ligne téléphonique 2) or **Fax Port** (Port de télécopie) n'est pas toujours actif. Vous devrez peut-être payer des frais supplémentaires à votre fournisseur de services par câble si vous souhaitez activer le deuxième port de téléphone.

- 3 Enlevez le bouchon de protection du port  de l'imprimante, puis branchez le téléphone sur le port.

Conseils pour cette installation :

- Pour vérifier que le port du téléphone situé sur le modem câblé est actif, branchez-y un téléphone analogique, puis écoutez la tonalité. Si vous entendez la tonalité, le port est actif.
- Si vous avez besoin de deux ports pour vos périphériques et que vous ne souhaitez pas payer des frais supplémentaires, ne branchez pas l'imprimante dans le deuxième port de téléphone. Vous pouvez utiliser un répartiteur téléphonique. Branchez le répartiteur téléphonique dans le port **Phone Line 1** (Ligne téléphonique 1) ou **Phone Port** (Port de téléphone), puis branchez l'imprimante et le téléphone dans le répartiteur.



Vérifiez que vous utilisez un répartiteur téléphonique et *non* un séparateur de lignes. Pour vérifier que vous utilisez le bon répartiteur, branchez-y un téléphone analogique, puis écoutez la tonalité.

Installation 2 : L'imprimante est branchée sur une prise murale. Le modem câblé est installé dans un autre endroit de la maison

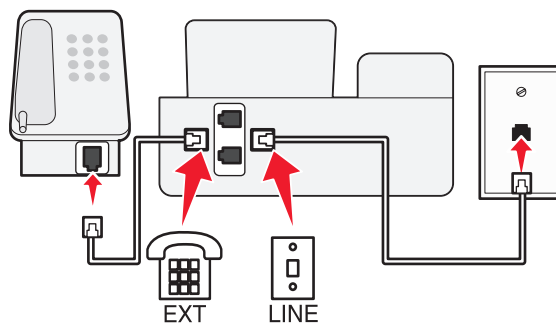
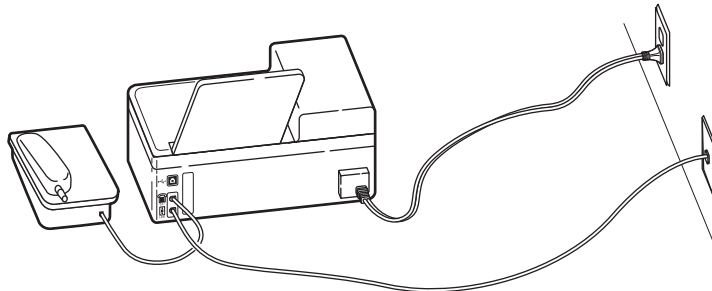
Choisissez cette installation si votre fournisseur de services par câble a activé les prises murales chez vous afin que vous ne soyez pas obligé de brancher vos périphériques dans le modem câblé. Votre service téléphonique câblé provient des prises murales.



Connexion :

- 1 Branchez le câble de la prise murale sur le port  de l'imprimante.
- 2 Enlevez le bouchon de protection du port  de l'imprimante, puis branchez le téléphone sur le port.

Scénario 5 : Configuration spécifique au pays

Plusieurs pays utilisent des types de prises murales téléphoniques différents. La prise murale la plus courante est Registered Jack-11 (RJ-11), adoptée par la plupart des pays. Vous devez avoir une prise RJ-11 ou un câble téléphonique doté d'un connecteur RJ-11 pour pouvoir connecter un périphérique à une prise murale RJ-11.

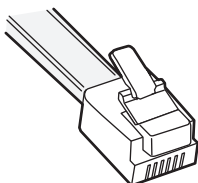

Les ports de télécopie situés à l'arrière de l'imprimante et le câble téléphonique fourni avec l'imprimante sont dotés de connecteurs RJ-11. Si vous avez un type de connecteur différent dans votre pays ou région, vous devrez certainement utiliser un adaptateur RJ-11.

Connexion de l'imprimante à une prise murale non RJ-11

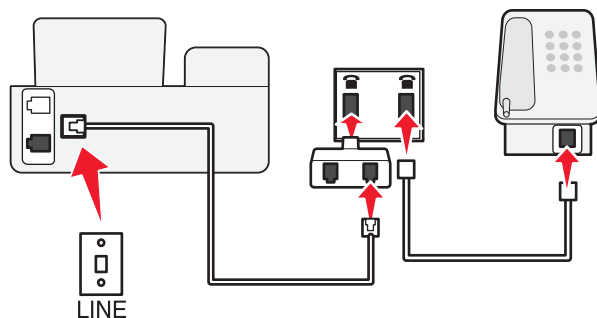
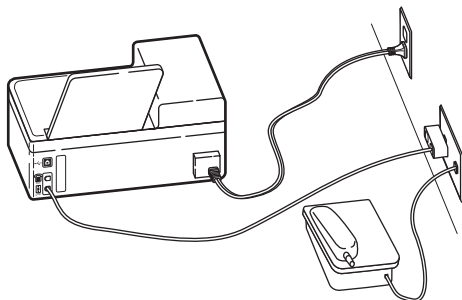

Connexion :

- 1 Branchez une extrémité du câble téléphonique sur le port  de l'imprimante.
- 2 Connectez l'autre extrémité du câble à l'adaptateur RJ-11, puis l'adaptateur à la prise murale.
- 3 Si vous souhaitez connecter un autre périphérique (téléphone ou répondeur) à la même prise murale, et si le connecteur du périphérique n'est pas de type RJ 11, branchez-le directement sur la prise murale.

Remarques :

- Ne retirez pas le connecteur en bout du port ☎ de l'imprimante.
- L'imprimante peut ne pas être livrée avec un adaptateur RJ-11 dans votre pays ou région.

Si le périphérique supplémentaire (téléphone ou répondeur) dispose d'un connecteur RJ-11, vous pouvez enlever le connecteur en bout et brancher le périphérique sur le port ☎ de l'imprimante.

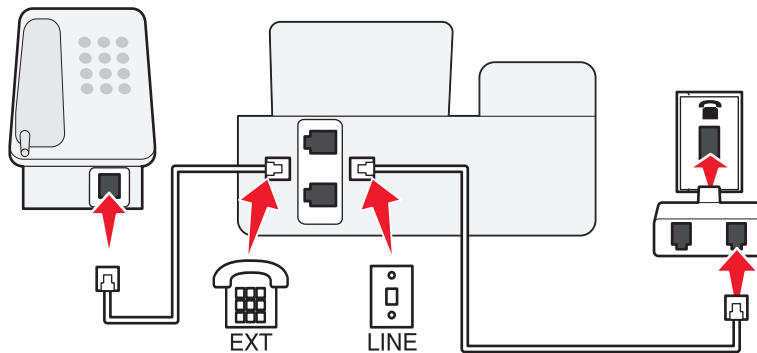
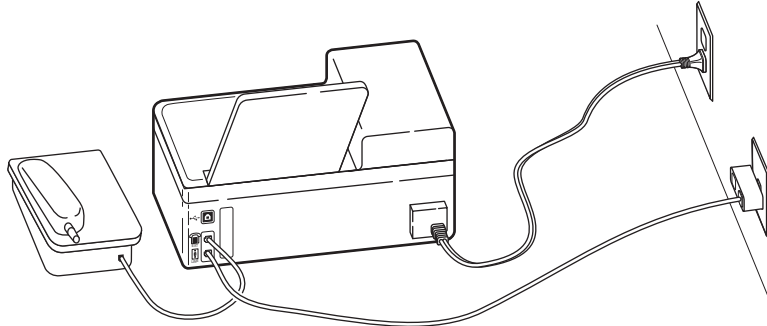

Connexion de l'imprimante dans les pays utilisant une connexion série

Dans certains pays ou régions, vous devez brancher tous les périphériques dans la prise murale. Vous ne pouvez pas brancher un téléphone ou un répondeur dans le port ☎ de l'imprimante. On appelle cela une *connexion série*.

Autriche Allemagne Portugal

Belgique Irlande Espagne

Danemark Italie Suède

France Pays-Bas Suisse

Finlande Norvège Royaume-Uni

Attention — Dommages potentiels : si votre pays est sur la liste, *n'enlevez pas* le connecteur en bout du port ☎ de l'imprimante. Il est essentiel au bon fonctionnement des périphériques sur la ligne téléphonique.

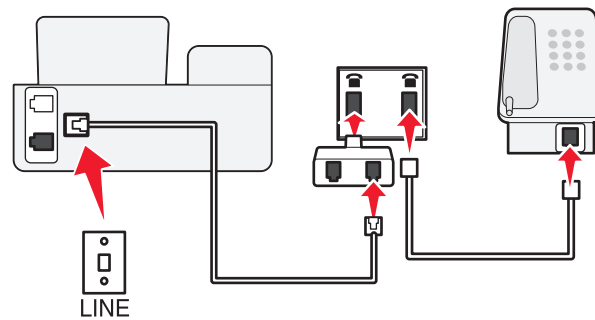
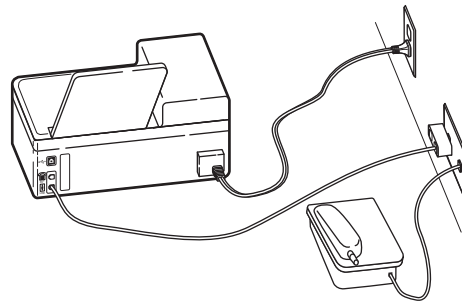

Connexion :

Branchez le câble de la prise murale au port  de l'imprimante.

Connexion de l'imprimante à une prise murale en Allemagne

Les prises murales allemandes disposent de deux types de ports. Les ports N sont destinés aux télécopieurs, modems et répondeurs. Le port F est réservé aux téléphones.

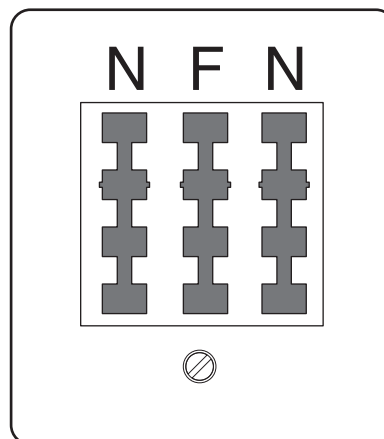

Connectez l'imprimante à n'importe quel port N.

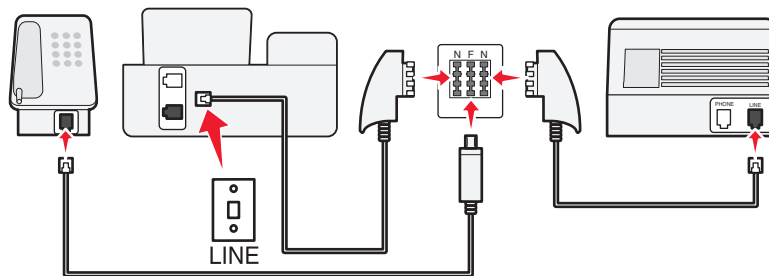
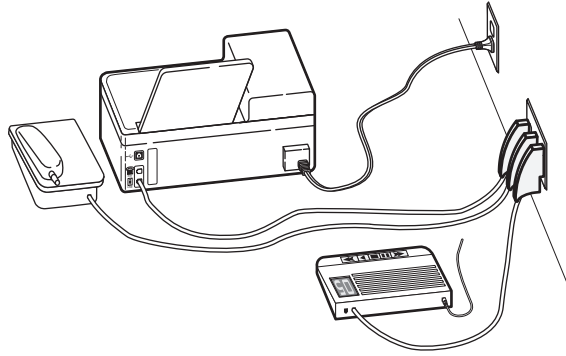

Connexion :

- 1 Branchez une extrémité du câble téléphonique sur le port  de l'imprimante.
- 2 Connectez l'autre extrémité du câble à l'adaptateur RJ-11, puis l'adaptateur à un port N.
- 3 Si vous souhaitez connecter un téléphone et un répondeur à la même prise murale, connectez les périphériques comme illustré.

Saisie de vos informations d'utilisateur

Vos informations d'utilisateur comprennent votre nom ou le nom de votre société, votre numéro de télécopie (qui est le même que votre numéro de téléphone sauf si vous disposez d'une ligne téléphonique pour la télécopie), ainsi que la date et l'heure de votre répondeur une fois la transmission effectuée. Ces informations apparaissent dans l'en-tête et le pied de page des télécopies que vous envoyez.



Dans certains pays, vous ne pouvez pas envoyer de télécopie sans ces informations. Certains télécopieurs bloquent également les télécopies qui n'identifient pas l'expéditeur. Veillez donc à entrer ces informations dans votre imprimante.

Définition de l'en-tête de télécopie

- 1 Dans le panneau de commandes de l'imprimante, appuyez sur .
- 2 Appuyez sur les touches fléchées pour afficher l'option **Configuration du télécopieur**, puis sur **OK**.
- 3 Appuyez sur les touches fléchées pour afficher l'option **Composition et envoi**, puis sur **OK**.
- 4 Appuyez sur **OK** à nouveau pour sélectionner **Le nom de votre télécopieur**.
- 5 Entrez votre nom et celui de votre société, puis appuyez sur **OK**.

- 6 Appuyez sur les touches fléchées pour afficher l'option **Votre numéro de télécopieur**, puis sur **OK**.
- 7 Entrez votre numéro de télécopieur ou de téléphone, puis appuyez sur **OK**.

Définissez le pied de page de la télécopie

- 1 Dans le panneau de commandes de l'imprimante, appuyez sur .
- 2 Appuyez sur les touches fléchées pour afficher l'option **Impression de télécopie**, puis sur **OK**.
- 3 Appuyez sur les touches fléchées pour afficher l'option **Pied de page de télécopie**, puis sur **OK**.
- 4 Appuyez de nouveau sur **OK** pour sélectionner **Activé**.
- 5 Pendant la configuration initiale de votre imprimante, vous avez été invité à entrer la date et l'heure. Si vous n'avez pas entré ces informations, procédez comme suit :
 - a Appuyez deux fois sur .
 - b Appuyez sur les touches fléchées pour afficher l'option **Conf. périphérique**, puis sur **OK**.
 - c Appuyez sur les touches fléchées pour afficher l'option **Date/heure**, puis sur **OK**.
 - d Entrez la date, puis appuyez sur **OK**.
 - e Entrez l'heure, puis appuyez sur **OK**.

Configuration des paramètres de télécopie

Vous pouvez configurer les paramètres de télécopie par le biais du panneau de commandes de l'imprimante ou du logiciel de télécopie. Si vous configurez les paramètres de télécopie dans le panneau de commandes de l'imprimante, le logiciel de télécopie importe ces paramètres. Les modifications apparaissent la prochaine fois que vous lancez le logiciel de télécopie. L'imprimante enregistre également les paramètres que vous choisissez dans le logiciel de télécopie, sauf si vous configurez l'imprimante pour bloquer les modifications effectuées depuis l'ordinateur.

Configuration des paramètres de télécopie à l'aide du logiciel de télécopie

Avant d'ouvrir le logiciel de télécopie pour configurer les paramètres de télécopie, vérifiez les points suivants :

- L'imprimante est correctement connectée à la ligne téléphonique.
- L'imprimante est mise sous tension et connectée à l'ordinateur.
- L'imprimante n'est pas en mode Economie d'énergie. Si l'imprimante est en mode Economie d'énergie, appuyez sur  pour l'activer.

- 1 Cliquez sur  ou sur **Démarrer**.
- 2 Cliquez sur **Tous les programmes** ou **Programmes**, puis sélectionnez le dossier du programme de l'imprimante dans la liste.
- 3 Cliquez sur **Accueil de l'imprimante**.

4 Cliquez sur l'onglet **Télécopie**, puis sur **Configurer l'imprimante en télécopieur**.

L'assistant de configuration de l'imprimante s'ouvre.

5 Exécutez l'assistant de configuration de l'imprimante. Vérifiez que vous avez sélectionné le service téléphonique et la connexion appropriés. L'assistant configure les meilleurs paramètres de télécopie en fonction de votre connexion.

Remarque : si vous souhaitez configurer les paramètres de télécopie avancés, cliquez sur **Configurer les paramètres avancés** dans l'onglet Télécopie de l'accueil de l'imprimante. Cette action lance l'Utilitaire de configuration du télécopieur.

Pour plus d'informations, cliquez sur **Aide** ou sur  pour afficher l'aide du logiciel de télécopie.

Configuration des paramètres de télécopie à l'aide du panneau de commandes de l'imprimante

- 1 Dans le panneau de commandes de l'imprimante, appuyez sur .
- 2 Appuyez sur les touches fléchées pour afficher l'option **Configuration du télécopieur**, puis appuyez sur **OK**.
- 3 Configurez les paramètres de télécopie à l'aide des sélections du menu :

A partir d'ici	Opérations possibles
Carnet d'adresses	Configurer, afficher ou imprimer le carnet d'adresses.
Rapports	<ul style="list-style-type: none">• Imprimer les journaux d'activités. Les journaux d'activité vous permettent d'afficher l'historique des télécopies envoyées et reçues de votre imprimante.• Imprimer des pages de confirmation ou des rapports de transmission. Ces rapports vous permettent de savoir si les télécopies que vous envoyez sont bien parvenues à destination.
Sonnerie et réponse	<ul style="list-style-type: none">• Définir l'imprimante pour qu'elle reçoive les télécopies automatiquement ou manuellement. Activez ou désactivez la fonction de réponse automatique.• Régler le volume de la sonnerie.• Définir le nombre de sonneries. Cette fonction s'avère importante si vous choisissez de recevoir les télécopies automatiquement (Réponse auto. activée).• Sélectionner la sonnerie spéciale. Si vous vous abonnez à un service de détection de sonnerie spéciale sur votre ligne téléphonique, définissez la sonnerie spéciale de l'imprimante dans ce menu.• Activer le transfert de télécopies.• Définir un code de réponse manuel. C'est le code que vous entrez pour recevoir des télécopies manuellement.• Définir la sonnerie d'ID appelant que vous souhaitez. Certains pays disposent de plusieurs sonneries.
Impression de télécopies	<ul style="list-style-type: none">• Configurer l'imprimante pour imprimer les télécopies entrantes sur une seule page.• Définir le pied de page de la télécopie.

A partir d'ici	Opérations possibles
Composition et envoi	<ul style="list-style-type: none"> • Définir le nom et le numéro du télécopieur. • Régler le volume de composition. • Définir la méthode de composition, l'intervalle de recomposition, le nombre de tentatives de recomposition, le préfixe de composition et la vitesse d'envoi des télécopies. • Convertir les télécopies envoyées en des modes que les télécopieurs destinataires prennent en charge. Sinon, ces télécopies sont annulées. • Activer la correction d'erreur lors de la transmission. • Spécifier si l'imprimante numérise le document original avant ou après avoir composé le numéro du destinataire. <p>Configurer l'imprimante pour qu'elle numérise le document avant la composition afin que vous ne soyez pas obligé de numériser à nouveau le document en cas d'échec de la télécopie. Le document numérisé est enregistré dans la mémoire de l'imprimante. L'imprimante peut le récupérer et recomposer automatiquement le numéro.</p> <p>Si vous configurez l'imprimante pour numériser le document après composition, elle ne recompose pas automatiquement même lorsque la ligne téléphonique est occupée.</p>
Blocage télécopies	Bloquer les télécopies entrantes indésirables.

Création d'une liste de contacts

Vous pouvez créer une liste de contacts à l'aide du carnet d'adresses du panneau de commandes de l'imprimante ou du carnet d'adresses du logiciel de télécopie. Si vous créez une liste de contacts dans le panneau de commandes de l'imprimante, le logiciel de télécopie enregistre automatiquement ces contacts comme des entrées de carnet d'adresse. De même, lorsque vous ajoutez des contacts au logiciel de télécopie, l'imprimante les enregistre automatiquement au carnet d'adresses de l'imprimante.











Vous pouvez enregistrer jusqu'à 89 contacts et 10 groupes de numéros de télécopieur à la liste.

Création d'une liste de contacts à l'aide du logiciel de l'imprimante

- 1 Cliquez sur  ou sur **Démarrer**.
 - 2 Cliquez sur **Tous les programmes** ou **Programmes**, puis sélectionnez le dossier du programme de l'imprimante dans la liste.
 - 3 Cliquez sur **Accueil de l'imprimante**.
 - 4 Cliquez sur l'onglet **Télécopie**, puis sur **Modifier la liste des contacts**.
L'onglet Contacts de l'utilitaire de configuration du télécopieur s'affiche.
 - 5 Cliquez sur **Sélectionner à partir du carnet d'adresses**.
 - 6 Dans le champ Carnet d'adresses, choisissez un carnet d'adresses.
 - 7 Sélectionnez le contact que vous souhaitez ajouter, puis cliquez sur **Ajouter à ou modifier la liste** pour l'importer.
- Remarque :** pour ajouter des contacts, vous devez importer des contacts des carnets d'adresse de votre ordinateur pris en charge par le logiciel de télécopie. En plus du carnet d'adresses du logiciel, vous pouvez également avoir ceux des clients de messagerie installés sur votre ordinateur, par exemple Microsoft Outlook.
- 8 Cliquez sur **OK**.

Pour plus d'informations, cliquez sur **Aide** ou sur  pour afficher les informations d'aide du logiciel de télécopie.

Création d'une liste de contacts à l'aide du panneau de commandes de l'imprimante

- 1 Dans le panneau de commandes de l'imprimante, appuyez sur .
- 2 Appuyez sur les touches fléchées pour afficher l'option **Configuration du télécopieur**, puis sur .
- 3 Appuyez sur  une nouvelle fois pour sélectionner **Carnet d'adresses**.
- 4 Pour ajouter une nouvelle entrée au carnet d'adresses :
 - a Appuyez sur les touches fléchées pour afficher l'option **Ajouter entrée**, puis sur .
 - b Utilisez le pavé numérique pour entrer le nom du contact dans le champ Nom.
 - c Appuyez sur la flèche bas pour déplacer le curseur vers le champ Numéro.
 - d Utilisez les touches du pavé numérique pour entrer le numéro de télécopie dans le champ prévu à cet effet, puis appuyez sur  pour enregistrer l'entrée.
 - e Si vous souhaitez ajouter une autre entrée, appuyez sur , puis répétez les étapes b à d. Vous pouvez entrer jusqu'à 89 numéros de télécopie.
- 5 Pour ajouter un groupe de numéros de télécopieur :
 - a Appuyez sur les touches fléchées pour afficher l'option **Ajouter groupe**, puis sur .
 - b Utilisez le pavé numérique pour composer un numéro de groupe, puis appuyez sur .
 - c Appuyez sur les touches fléchées pour sélectionner si vous souhaitez contacter manuellement un contact ou l'importer. Appuyez sur  lorsque vous effectuez une sélection.
 - Si vous souhaitez ajouter un contact manuellement, utilisez le pavé numérique pour entrer le numéro de télécopie, puis appuyez sur .
 - Si vous souhaitez importer un contact, appuyez sur les touches fléchées pour le sélectionner dans le carnet d'adresses ou la liste de recomposition. Appuyez sur  lorsque vous effectuez une sélection.
 - d Lorsque vous avez fini d'ajouter des contacts au groupe, sélectionnez **Terminé**.

Envoi de télécopies

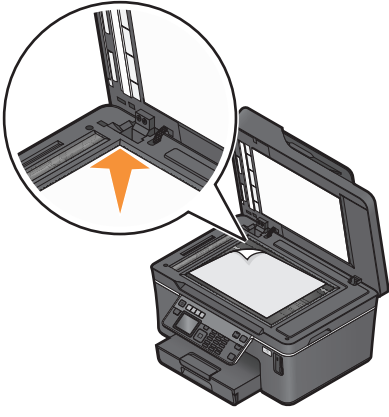
CAD	Vitre du scanner
 <p>Utilisez le CAD pour des documents de plusieurs pages.</p> <p>Remarque : le CAD n'est disponible que sur certains modèles. Si vous avez acheté une imprimante sans CAD, chargez les photos ou documents originaux sur la vitre du scanner.</p>	 <p>Utilisez la vitre du scanner pour les pages uniques, les petits éléments (tels que des cartes postales ou des photos), les transparents, le papier photo ou les supports fins (tels que des coupures de magazines).</p>

Conseils pour l'envoi de télécopies

Avant d'envoyer une télécopie :

- Assurez-vous que l'imprimante est allumée et qu'elle est reliée à une ligne téléphonique, ADSL ou VoIP fonctionnant correctement. La ligne fonctionne si vous entendez une tonalité.
- Chargez un document original face vers le haut dans le chargeur automatique de documents ou face vers le bas sur la vitre du scanner.
- Lorsque vous utilisez le CAD, ajustez le guide papier contre le bord du papier.
- Lorsque vous utilisez la vitre du scanner, refermez le volet du scanner pour éviter que les bords de l'image numérisée ne soient forcés.

Envoi de télécopies à partir du panneau de commandes de l'imprimante



- 1 Dans le panneau de commandes de l'imprimante, appuyez sur .
- 2 Composez un numéro de télécopieur ou appuyez sur la touche **Carnet d'adresses** pour sélectionner un numéro dans la liste de composition abrégée ou de composition de groupe.
- 3 Si vous souhaitez envoyer une télécopie à un seul destinataire, appuyez sur **OK**.

Si vous souhaitez envoyer une télécopie à un groupe de numéros (télécopie à diffusion générale) :

- a Appuyez sur la touche droite.
- b Composez un autre numéro, puis appuyez sur **OK**.
Répétez les étapes a à b pour ajouter d'autres numéros.

4 Appuyez sur la touche **Couleur/Noir** pour sélectionner une télécopie en couleur ou en noir et blanc.

5 Appuyez sur  pour lancer la tâche de télécopie.

Attention — Dommages potentiels : ne touchez ni aux câbles ni aux ports  et  durant l'envoi d'une télécopie.

Conseil :

- Vous pouvez envoyer une télécopie à diffusion générale à 30 destinataires au maximum.

Envoi de télécopies à l'aide de l'ordinateur

1 Dans un document ouvert, cliquez sur **Fichier → Imprimer**.

2 Dans le menu Nom de l'imprimante, sélectionnez la version de télécopie de votre imprimante, puis cliquez sur **OK**.

L'Assistant d'envoi de télécopies s'affiche.

3 Suivez les instructions qui s'affichent à l'écran.

Réception de télécopies

Conseils pour la réception de télécopies

Lors de la réception de télécopies :

- Assurez-vous que l'imprimante est allumée et qu'elle est reliée à une ligne téléphonique, ADSL ou VoIP fonctionnant correctement. La ligne fonctionne si vous entendez une tonalité.
- Si vous configurez l'imprimante pour recevoir les télécopies manuellement (Réponse auto. désactivée), vérifiez que le volume de la sonnerie n'est pas désactivé.
- Si vous configurez l'imprimante pour recevoir les télécopies automatiquement (Réponse auto. désactivée), chargez du papier dans l'imprimante.

Réception automatique de télécopies

1 Assurez-vous que la fonction Réponse auto. est activée :

a Dans le panneau de commandes de l'imprimante, appuyez sur .

b Appuyez sur les touches fléchées pour afficher l'option **Configuration du télécopieur**, puis sur **OK**.

c Appuyez sur les touches fléchées et faites défiler jusqu'à l'option **Sonnerie et réponse**, puis cliquez sur **OK**.

d Appuyez sur **OK** à nouveau pour sélectionner **Réponse auto..**



e Si Réponse auto. n'est pas activée, appuyez sur les touches fléchées pour afficher **Activé**, puis sur **OK** pour enregistrer le paramètre.

2 Définissez le nombre de sonneries que l'imprimante devra détecter avant d'accepter les télécopies entrantes :

a Appuyez sur les touches fléchées pour afficher l'option **Décrochage à 1a**, puis sur **OK**.

b Appuyez sur les touches fléchées pour afficher le nombre de sonneries souhaité, puis sur **OK** pour enregistrer le paramètre.

Lorsque le nombre de sonneries indiqué est détecté, l'imprimante reçoit automatiquement la télécopie.





Attention — Dommages potentiels : ne touchez pas aux câbles ni aux ports  et  lorsqu'une télécopie est en cours de réception.

Conseils :



- Si l'imprimante partage une ligne avec d'autres périphériques analogiques (téléphone, répondeur), configurez-la pour qu'elle décroche au bout de deux sonneries après le répondeur. Par exemple, si le répondeur répond aux appels après quatre sonneries, réglez l'imprimante pour qu'elle réponde après six sonneries. Ainsi, le répondeur répond aux appels en premier et vos appels vocaux sont reçus. Si l'appel est une télécopie, l'imprimante détecte le signal de télécopie sur la ligne et prend l'appel. Si l'imprimante est sur une ligne de télécopie dédiée, vous devez configurer l'imprimante pour qu'elle décroche après n'importe quel nombre de sonneries.
- Si vous avez plusieurs numéros sur la même ligne, ou si vous êtes abonné à un service de détection de sonnerie distinctive sur votre ligne téléphonique, définissez la sonnerie spécifique de l'imprimante dans ce menu. Sinon, elle ne recevra pas les télécopies même si vous l'avez configurée pour les recevoir automatiquement.

Réception manuelle de télécopies



1 Désactivez la fonction de réponse automatique :

- a Dans le panneau de commandes de l'imprimante, appuyez sur .
- b Appuyez sur les touches fléchées pour afficher l'option **Configuration du télécopieur**, puis sur .
- c Appuyez sur les touches fléchées et faites défiler jusqu'à l'option **Sonnerie et réponse**, puis cliquez sur .
- d Appuyez sur  à nouveau pour sélectionner **Réponse auto..**
- e Appuyez sur les touches fléchées pour afficher **Désactivé**, puis sur .

2 Lorsque le téléphone sonne et que vous entendez des tonalités de télécopie lorsque vous décrochez le combiné, appuyez sur  sur l'imprimante ou sur ***9*** sur le téléphone raccordé à l'imprimante.

Attention — Dommages potentiels : ne touchez pas aux câbles ni aux ports  et  lorsqu'une télécopie est en cours de réception.

Conseils :

- Le code par défaut pour répondre manuellement aux télécopies est ***9*** mais, pour renforcer la sécurité, vous pouvez le remplacer par un numéro que vous êtes le seul à savoir. Vous pouvez entrer jusqu'à 7 caractères pour votre code. Les caractères valides sont les chiffres allant de 0 à 9 et les caractères # et *.
- Vérifiez que le téléphone est branché dans le port  situé à l'arrière de l'imprimante et que l'imprimante est branchée sur la prise murale via le port .

Télécopie - FAQ

Si j'ai sauté l'installation du télécopieur au début, dois-je exécuter à nouveau le programme d'installation pour l'installer ?

Vous n'avez pas besoin d'exécuter à nouveau le programme d'installation. Vous pouvez installer et configurer le télécopieur via le logiciel de télécopie installé en même temps que celui de l'imprimante.

Pour installer le télécopieur :

- 1** Connectez l'imprimante à la ligne téléphonique. Pour plus d'informations, reportez-vous à la section « Configuration de l'imprimante en télécopieur », page 64.
- 2** Configurez les paramètres de télécopie à l'aide du logiciel de télécopie. Pour accéder au logiciel de télécopie :
 - a** Cliquez sur  ou sur **Démarrer**.
 - b** Cliquez sur **Tous les programmes** ou **Programmes**, puis sélectionnez le dossier du programme de l'imprimante dans la liste.
 - c** Cliquez sur **Accueil de l'imprimante**.
L'écran d'accueil de l'imprimante s'ouvre.
 - d** Cliquez sur l'onglet **Télécopie**, puis sur **Configurer l'imprimante en télécopieur**.
L'assistant de configuration de l'imprimante s'ouvre.
 - e** Exécutez l'assistant de configuration de l'imprimante. Vérifiez que vous avez sélectionné le service téléphonique et la connexion appropriés. L'assistant configure les meilleurs paramètres de télécopie en fonction de votre connexion.

Qu'est ce qu'un répartiteur et quel type de répartiteur dois-je utiliser ?

Si votre maison dispose d'un nombre limité de prises murales ou si votre adaptateur a peu de ports, vous pouvez utiliser un répartiteur téléphonique. Un répartiteur divise le signal téléphonique et permet de connecter plusieurs périphériques à la prise murale. Il est muni d'au moins deux ports de connexion. *N'utilisez pas* un répartiteur de ligne.

Pour vérifier que vous utilisez le répartiteur adéquat, connectez-le à un téléphone analogique et vérifiez si vous entendez la tonalité.

Quel est mon numéro de télécopie ?

Dans la plupart des cas, votre numéro de téléphone est également votre numéro de télécopie. Si vous vous abonnez au service de détection de type de sonnerie spéciale (DRPD) proposé par les opérateurs, votre numéro de télécopie est le numéro que vous avez attribué à l'imprimante. Vérifiez que vous entrez le type de sonnerie spéciale correct pour ce numéro dans le logiciel de télécopie ou dans le menu Configuration du télécopieur du panneau de commandes de l'imprimante.

Si vous avez plusieurs lignes téléphoniques, vérifiez que vous entrez le numéro de la ligne à laquelle l'imprimante est connectée.

Quel est mon préfixe de composition ?

Ce préfixe est le numéro ou la série de numéros sur lesquels vous appuyez avant de composer le numéro de télécopie ou de téléphone proprement dit. Si l'imprimante est dans un bureau ou dans un système téléphonique PBX, il peut s'agir d'un numéro spécifique sur lequel vous devez appuyer pour pouvoir effectuer un appel hors du bureau. Il peut également s'agir d'un indicatif que vous devez entrer si vous envoyez des télécopies hors de la ville. Il peut s'avérer très utile si vous envoyez fréquemment des télécopies au même pays ou région. Lorsque vous définissez le préfixe dans l'utilitaire, il n'est pas nécessaire d'appuyer sur le numéro ou la série de numéros chaque fois que vous composez le numéro de télécopie ou de téléphone. L'imprimante entre automatiquement le préfixe chaque fois que vous composez un numéro.

Vous pouvez entrer jusqu'à 8 caractères lorsque vous composez un préfixe. Les caractères valides sont les chiffres allant de 0 à 9 et les caractères # et *. Si vous utilisez le logiciel de télécopie pour entrer le préfixe, vous pouvez également inclure les caractères point, virgule, étoile, dièse, plus, moins et parenthèse.

Quand ai-je besoin d'activer la fonction Réponse auto. ?

Activez la fonction Réponse auto. uniquement si vous souhaitez que l'imprimante reçoivent les télécopies automatiquement.

Si l'imprimante est connectée à la même ligne téléphonique à l'aide d'un répondeur, vous devez définir la fonction Réponse auto. sur Activé afin que vous puissiez recevoir et vos appels vocaux et vos télécopies. Vérifiez que le répondeur est configuré pour décrocher avec un nombre de sonneries inférieur à celui de l'imprimante. Cela permet aux autres périphériques de prendre d'abord les appels vocaux. Si un appel entrant est une télécopie, l'imprimante peut détecter les signaux de télécopie sur la ligne et prend l'appel.

Combien de sonneries dois-je définir ?

Si l'imprimante partage une ligne avec un répondeur, définissez-la pour qu'elle décroche après le plus grand nombre de sonneries. Parce que vous n'avez qu'une ligne, il n'y a aucun moyen de distinguer un appel vocal d'une télécopie entrante. Vous pouvez définir le nombre de sonneries afin que le répondeur réponde aux appels vocaux et que l'imprimante accepte les télécopies entrantes. Si vous définissez d'autres périphériques pour qu'ils décrochent après un nombre de sonneries inférieur, les périphériques répondent aux appels en premier, ensuite vos appels vocaux sont reçus. Si un appel est une télécopie, l'imprimante le détecte et remplace l'appel.

Si l'imprimante est sur une ligne de télécopie dédiée, vous devez définir l'imprimante pour qu'elle décroche après le nombre de sonneries que vous voulez.

Comment définir la sonnerie spéciale de l'imprimante ?

Il est important de définir la sonnerie appropriée lorsque vous êtes abonné au service de détection de type de sonnerie spéciale (DRPD) proposé par les opérateurs. Cette fonctionnalité permet d'avoir plusieurs numéros de téléphone sur une seule ligne téléphonique. Chaque numéro de téléphone dispose de son propre type de sonnerie (sonnerie unique, sonnerie double, sonnerie triple). Les différentes sonneries permettent de savoir quel numéro de téléphone a été composé et quel périphérique vous devez utiliser pour répondre à l'appel.

Attribuez à l'imprimante le numéro de téléphone qui sera celui de la télécopie, puis définissez l'imprimante pour répondre à la sonnerie de ce numéro. Si la sonnerie n'est pas correctement définie, l'imprimante sonnera, mais ne recevra pas les télécopies.

Pour définir la sonnerie dans l'imprimante :

- 1 Dans le panneau de commandes de l'imprimante, appuyez sur .
- 2 Appuyez sur les touches fléchées pour afficher l'option **Configuration du télécopieur**, puis appuyez sur **OK**.
- 3 Appuyez sur les touches fléchées et faites défiler jusqu'à l'option **Sonnerie et réponse**, puis cliquez sur **OK**.
- 4 Appuyez sur les touches fléchées pour afficher l'option **Sonnerie**, puis appuyez sur **OK**.
- 5 Appuyez sur les touches fléchées pour sélectionner la sonnerie de l'imprimante, puis appuyez sur **OK**.

La sonnerie distinctive est également appelé Ident-a-Call, Smart Ring, Teen Ring, RingMaster, and Ident-a-Ring.

Comment vérifier la tonalité ?

Une tonalité permet de savoir si la ligne téléphonique fonctionne ou si l'imprimante est correctement connectée à la ligne téléphonique. Si vous rencontrez des problèmes lors de l'envoi et de la réception de télécopies, vérifiez que vous entendez une tonalité sur la ligne et à travers l'imprimante.

Vérifiez que la ligne téléphonique et la prise murale fonctionnent



1 Branchez un téléphone analogique sur la prise murale.

2 Ecoutez la tonalité dans le combiné téléphonique.

Si vous entendez une tonalité, la ligne téléphonique et la prise murale fonctionnent.

Si vous n'entendez pas la tonalité, branchez le téléphone analogique sur une deuxième prise murale et écoutez pour vérifier la tonalité. Si vous entendez une tonalité, la ligne téléphonique fonctionne mais pas la prise murale.

Assurez-vous que l'imprimante est connectée correctement à la ligne de téléphone

1 Pendant que l'imprimante est connectée à une ligne téléphonique via le port  situé à l'arrière de l'imprimante, branchez un téléphone analogique dans le port  de l'imprimante.

2 Vérifiez si vous entendez la tonalité.

Si vous entendez une tonalité, la ligne téléphonique fonctionne et est correctement connectée à l'imprimante.

Si vous n'entendez pas de tonalité ni en ayant branché le téléphone sur la prise murale, ni sur l'imprimante, reportez-vous à l'étape « Liste de vérification du dépannage relatif à la télécopie », page 129.

Comment régler le volume du haut-parleur de l'imprimante ?

Ecoutez la tonalité pour vérifier si la ligne téléphonique fonctionne et si les câbles et périphériques sont correctement connectés à votre réseau téléphonique. Vérifiez que le volume de composition n'est pas défini sur Désactivé, notamment si vous composez un numéro avec téléphone raccroché. Si vous configurez l'imprimante pour recevoir les télécopies manuellement, définissez la sonnerie suffisamment fort pour pouvoir l'entendre.

Réglage du volume de composition

1 Dans le panneau de commandes de l'imprimante, appuyez sur .

2 Appuyez sur les touches fléchées pour afficher l'option **Configuration du télécopieur**, puis sur **OK**.

3 Appuyez sur les touches fléchées pour afficher l'option **Composition et envoi**, puis sur **OK**.

4 Appuyez sur les touches fléchées pour afficher l'option **Volume de composition**, puis sur **OK**.

5 Appuyez sur les touches fléchées pour sélectionner paramètre de volume de composition, puis sur **OK**.

Réglage du volume de la sonnerie

1 Appuyez sur  pour revenir au menu **Configuration du télécopieur**, puis sur **OK**.

2 Appuyez sur les touches fléchées et faites défiler jusqu'à l'option **Sonnerie et réponse**, puis sur **OK**.

3 Appuyez sur les touches fléchées pour afficher l'option **Volume de la sonnerie**, puis sur **OK**.

4 Appuyez sur les touches fléchées pour sélectionner un paramètre de volume de la sonnerie, puis sur **OK**.

Comment s'assurer que le télécopieur répond à l'appel avant le répondeur ?

Pour que l'imprimante accepte les télécopies entrantes, définissez l'option Réponse auto. sur Activé, puis configurez l'imprimante pour qu'elle décroche au bout d'un nombre de sonneries supérieur à celui du répondeur. Par exemple, si le répondeur répond aux appels après quatre sonneries, réglez l'imprimante pour qu'elle réponde après cinq sonneries. Ainsi, le répondeur répond aux appels en premier et vos appels vocaux sont reçus. Si l'appel est une télécopie, l'imprimante détecte le signal de télécopie sur la ligne et prend l'appel.

Quels paramètres fonctionnent mieux avec la messagerie vocale numérique ?

La messagerie vocale et la télécopie peuvent partager la même ligne téléphonique si vous vous abonnez à un service de sonnerie caractéristique. Cette fonctionnalité permet d'avoir plusieurs numéros de téléphone sur une seule ligne téléphonique. Chaque numéro de téléphone dispose de son propre type de sonnerie (sonnerie unique, sonnerie double, sonnerie triple). Les différentes sonneries permettent de savoir quel numéro de téléphone a été composé et quel périphérique vous devez utiliser pour répondre à l'appel.

Si vous n'êtes pas abonné à un service de sonnerie caractéristique, configurez l'imprimante pour recevoir les télécopies manuellement (Réponse auto désactivée). Ce paramètre vous permet de recevoir et des appels vocaux et des appels de télécopie, mais il fonctionne mieux si vous utilisez la messagerie vocale plus souvent. Vous devez désactiver la messagerie vocale chaque fois que vous attendez une télécopie.

Comment modifier la résolution des documents que j'envoie par télécopie ?

La résolution, ou la qualité de la télécopie, des documents que vous envoyez peut affecter la transmission de la télécopie. Le télécopieur destinataire peut ne pas prendre en charge des résolutions élevées et ne pas être en mesure de recevoir votre télécopie. Vous pouvez résoudre ce problème en activant l'option Conversion télécopie auto. mais la conversion automatique peut entraîner une télécopie illisible, surtout si le document original était déjà flou.

Choisissez un paramètre de qualité de télécopie mieux adapté à la capacité du télécopieur destinataire et à la qualité du document original.

Qualité	Résolution noir	Résolution couleur
Standard	200 x 100	200 x 200
Supérieure	200 x 200	200 x 200
Excellente	300 x 300	200 x 200
Ultra fine	300 x 300 (demi-teinte)	200 x 200

Lorsque vous envoyez une télécopie, après avoir entré le numéro de télécopie, appuyez sur les touches fléchées pour sélectionner un paramètre de qualité de télécopie, puis appuyez sur **OK**.

Comment envoyer une télécopie à une heure programmée ?

- 1 Dans le panneau de commandes de l'imprimante, appuyez sur .
- 2 Composez le numéro de télécopieur du destinataire ou appuyez sur la touche **Carnet d'adresses** pour sélectionner un numéro dans la liste de composition abrégée ou de groupe.

- 3 Si vous souhaitez envoyer la télécopie à un seul destinataire, appuyez sur **OK**.
Si vous souhaitez envoyer la télécopie à un groupe de numéros (télécopie à diffusion générale), appuyez sur les touches fléchées pour afficher l'option **Oui**, puis appuyez sur **OK**.
- 4 Appuyez sur **OK** pour faire défiler jusqu'à **Planifier télécopie**.
- 5 Appuyez sur les touches fléchées pour afficher l'option **Envoyer plus tard**, puis appuyez sur **OK**.
- 6 Entrez l'heure à laquelle vous voulez envoyer la télécopie, puis appuyez sur **OK**.
- 7 Appuyez sur **◀▶** pour démarrer la numérisation du document.
- 8 Si l'imprimante n'est pas en mode 24 heures, appuyez sur les touches fléchées pour choisir **AM** (matin) ou **PM** (après-midi), puis appuyez sur **OK**.
- 9 Appuyez sur **◀▶** pour enregistrer la télécopie programmée.
L'imprimante envoie la télécopie à l'heure indiquée. *N'éteignez pas* l'imprimante ou ne la débranchez pas de la ligne téléphonique avant l'heure programmée.

Comment envoyer une télécopie à l'aide d'une carte téléphonique ?

- 1 Appuyez sur **Tonalité**.
Vous devez entendre la tonalité.
- 2 Entrez les informations de la carte téléphonique et, une fois connecté à l'opérateur téléphonique, suivez les instructions.
- 3 Lorsque vous y êtes invité, entrez le numéro de télécopie du destinataire, puis appuyez sur **◀▶**.

Comment savoir qu'une télécopie a été envoyée avec succès ?

Vous pouvez définir l'imprimante pour imprimer une page de confirmation ou un rapport de transmission, chaque fois que vous envoyez une télécopie. Ce rapport comprend la date et l'heure auxquelles la télécopie a été envoyée. Si la tâche de télécopie a échoué, le rapport mentionne également la cause de l'échec.

- 1 Dans le panneau de commandes de l'imprimante, appuyez sur **🔑**.
- 2 Appuyez sur les touches fléchées pour afficher l'option **Configuration du télécopieur**, puis appuyez sur **OK**.
- 3 Appuyez sur les touches fléchées pour afficher **Rapports**, puis appuyez sur **OK**.
- 4 Appuyez sur les touches fléchées pour afficher **Confirmation**, puis appuyez sur **OK**.
- 5 Appuyez sur les touches fléchées pour sélectionner une option d'impression de rapport :
 - Si vous souhaitez imprimer un rapport chaque fois que vous envoyez une télécopie, sélectionnez **Pour tous** ou **Tjrs impr.**.
 - Si vous souhaitez économiser de l'encre et imprimer un rapport uniquement en cas d'échec de télécopie, sélectionnez **Quand erreur**.
- 6 Appuyez sur **OK**.

Comment afficher l'historique des télécopies de l'imprimante ?

Vous pouvez afficher l'historique des télécopies de l'imprimante sur l'affichage. Vous pouvez également imprimer des rapports sur les télécopies envoyées et/ou reçues.

- 1 Dans le panneau de commandes de l'imprimante, appuyez sur .
- 2 Appuyez sur les touches fléchées pour afficher l'option **Configuration du télécopieur**, puis sur **OK**.
- 3 Appuyez sur les touches fléchées pour afficher **Rapports**, puis sur **OK**.
 - Pour afficher l'historique des télécopies sur l'affichage, appuyez de nouveau sur **OK**.
 - Pour imprimer uniquement l'historique des télécopies envoyées, appuyez sur les touches fléchées pour afficher l'option **Imprimer le journal d'envoi**, puis sur **OK**.
 - Pour imprimer uniquement l'historique des télécopies reçues, appuyez sur les touches fléchées pour afficher l'option **Imprimer le journal de réception**, puis sur **OK**.
 - Pour imprimer l'historique des télécopies envoyées et reçues, appuyez sur les touches fléchées pour afficher l'option **Imprimer un rapport d'activité**, puis sur **OK**.

Comment faire pour imprimer une télécopie recto verso ?

- 1 Dans le panneau de commandes de l'imprimante, appuyez sur .
- 2 Utilisez les touches fléchées pour afficher l'option **Configuration du télécopieur**, puis appuyez sur **OK**.
- 3 Utilisez les touches fléchées pour afficher l'option **Impression télécopies**, puis appuyez sur **OK**.
- 4 Utilisez les touches fléchées pour afficher l'option **Télécopies recto verso**, puis appuyez sur **OK**.
- 5 Utilisez les touches fléchées pour sélectionner une option d'impression recto verso :
 - **Utiliser le réglage de bouton** : les télécopies entrantes sont imprimées recto verso si le bouton Recto verso du panneau de commandes de l'imprimante est défini sur **Activé**.
 - **Toujours** : les télécopies entrantes sont imprimées recto verso, indépendamment de l'option Bouton recto verso.
- 6 Appuyez sur la touche **OK** pour enregistrer ce paramètre.

Comment transférer une télécopie ?

- 1 Dans le panneau de commandes de l'imprimante, appuyez sur .
- 2 Appuyez sur les touches fléchées pour afficher l'option **Configuration du télécopieur**, puis appuyez sur **OK**.
- 3 Appuyez sur les touches fléchées et faites défiler jusqu'à l'option **Sonnerie et réponse**, puis cliquez sur **OK**.
- 4 Appuyez sur les touches fléchées pour afficher l'option **Transfert de télécopie**, puis appuyez sur **OK**.
- 5 Appuyez sur les touches fléchées pour faire défiler jusqu'à **Transférer** ou **Imprimer et transférer**, puis appuyez sur **OK**.
- 6 A l'aide du pavé numérique, entrez le numéro auquel vous souhaitez envoyer la télécopie, puis appuyez sur **OK**.

Lorsque vous activez cette option, toutes les télécopies que vous recevez sont automatiquement transférées jusqu'à ce que vous la désactiviez.

Pour désactiver le transfert de télécopie, retournez au menu Transfert de télécopie, puis sélectionnez **Désactivé**.

Puis-je bloquer des télécopies ?

Vous pouvez bloquer les télécopies provenant de numéros spécifiques. Vous pouvez également bloquer les télécopies indésirables ou les télécopies provenant d'expéditeurs non identifiés (expéditeurs sans numéro d'appelant). Cette fonctionnalité est utile si vous souhaitez recevoir automatiquement des télécopies tout en les filtrant.

1 Activez le blocage de télécopies.

- a Dans le panneau de commandes de l'imprimante, appuyez sur .
- b Utilisez les touches fléchées pour afficher l'option **Configuration du télécopieur**, puis appuyez sur **OK**.
- c Utilisez les touches fléchées pour afficher l'option **Blocage télécopies**, puis appuyez sur **OK**.
- d Utilisez les touches fléchées pour afficher l'option **Activer/Désactiver**, puis appuyez sur **OK**.
- e Utilisez les touches fléchées pour afficher l'option **Activé**, puis appuyez sur **OK** pour enregistrer le paramètre.

2 Ajoutez un numéro à bloquer.

- a Utilisez les touches fléchées pour afficher l'option **Ajouter**.
- b Appuyez sur **OK**.
- c Utilisez le pavé numérique pour entrer le numéro de télécopie, puis appuyez sur **OK** pour enregistrer.
- d Utilisez le pavé numérique pour entrer le nom de la personne que vous souhaitez bloquer.
- e Répétez les étapes 2b à 2d jusqu'à ce que vous ayez ajouté tous les numéros que vous souhaitez bloquer. Vous pouvez bloquer jusqu'à 50 numéros.

3 Bloquez les télécopies non identifiées (télécopies sans numéro d'appelant).

- a Utilisez les touches fléchées pour afficher l'option **Bloquer appels anonymes**, puis appuyez sur **OK**.
- b Utilisez les touches fléchées pour afficher l'option **Activé**, puis appuyez sur **OK** pour enregistrer le paramètre.

Comment récupérer les télécopies ayant échoué ?

L'imprimante enregistre une télécopie entrante dans la mémoire de l'imprimante avant d'imprimer la télécopie. Si l'imprimante est à court d'encre, de papier, vous pouvez imprimer la télécopie plus tard une fois le problème résolu. L'imprimante vous demande s'il n'y a pas de télécopies à imprimer.

Si une télécopie entrante ou sortante échoue à cause d'une panne d'électricité, l'imprimante imprime automatiquement un rapport d'erreur à la prochaine mise sous tension. Pour les télécopies entrantes, le rapport d'erreur vous permet de connaître l'auteur de la télécopie et le nombre de pages qui n'ont pas été imprimées. Pour les télécopies sortantes, il vous permet de connaître le nombre de pages non envoyées. Il est impossible de récupérer les télécopies perdues en raison d'une panne d'électricité.

Installation de l'imprimante sur un réseau sans fil

Compatibilité avec le réseau sans fil

Votre imprimante est équipée d'un serveur d'impression sans fil IEEE 802.11n. Elle est compatible avec les routeurs IEEE 802.11 b/g/n certifiés Wi-Fi.

Options de sécurité réseau prises en charge

L'imprimante prend en charge trois options de sécurité sans fil : pas de sécurité, WEP, et WPA/WPA2.

Pas de sécurité

L'utilisation d'un réseau sans fil domestique non sécurisé n'est pas recommandée. Si vous ne sécurisez pas votre réseau sans fil, une personne à portée peut en utiliser les ressources, notamment l'accès à Internet, si votre réseau sans fil est connecté à Internet. La portée de votre réseau sans fil peut aller au-delà des murs de votre domicile, permettant l'accès à votre réseau dans la rue ou dans les maisons voisines.

WEP

WEP (Wired Equivalent Privacy) est le type de sécurité le plus élémentaire et le plus faible. La sécurité WEP repose sur une série de caractères appelée clé WEP.

Chaque périphérique du réseau sans fil doit utiliser la même clé WEP. La sécurité WEP peut être utilisée à la fois dans les réseaux ad hoc et en mode Infrastructure.

Une clé WEP valide comporte :

- 10 ou 26 caractères hexadécimaux précisément. Il s'agit des caractères A-F, a-f et 0-9

ou

- 5 ou 13 caractères ASCII précisément. Les caractères ASCII sont les lettres, les chiffres, les signes de ponctuation et les symboles du clavier.

WPA/WPA2

WPA (Wi-Fi Protected Access) et WPA2 (Wi-Fi Protected Access 2) offrent un meilleur niveau de sécurité réseau sans fil que l'option WEP. WPA et WPA2 sont des types de sécurité similaires. L'option WPA2 utilise une méthode de cryptage plus complexe et est plus sécurisée que WPA. WPA et WPA2 utilisent une série de caractères, appelée clé ou mot de passe prépartagé, pour protéger les réseaux sans fil contre les accès non autorisés.

Un mot de passe WPA valide comporte :

- 8 à 63 caractères ASCII. Les caractères ASCII d'une clé WPA distinguent les majuscules et les minuscules.

ou

- 64 caractères hexadécimaux précisément. Il s'agit des caractères A-F, a-f et 0-9.

Chaque périphérique du réseau sans fil doit utiliser le même mot de passe WPA. La sécurité WPA est une option disponible uniquement sur les réseaux en mode Infrastructure dotés de points d'accès et de cartes compatibles WPA. La plupart des équipements réseau sans fil plus récents offrent également la sécurité WPA2 comme option.

Remarque : si votre réseau utilise la sécurité WPA ou WPA2, sélectionnez **WPA-Personnel** lorsque vous êtes invité à sélectionner le type de sécurité que votre réseau utilise.

Impression d'une page de configuration réseau

La *page de configuration réseau* répertorie les paramètres de configuration de l'imprimante, notamment l'adresse IP et l'adresse MAC.

- 1 Chargez du papier ordinaire.
- 2 Dans le panneau de commandes de l'imprimante, appuyez sur .
- 3 Appuyez sur les touches fléchées pour afficher l'option **Configuration réseau**, puis appuyez sur **OK**.
- 4 Appuyez sur **OK** pour sélectionner **Imprimer page de configuration**.
La page de configuration réseau s'imprime.

Informations requises pour configurer l'imprimante sur un réseau sans fil

Pour configurer l'imprimante pour l'impression sans fil, vous devez connaître les informations suivantes :

- Le nom de votre réseau sans fil. Ce nom est également appelé SSID (*Service Set Identifier*).
- L'utilisation ou non du cryptage pour sécuriser le réseau.
- La clé de sécurité (clé WEP ou mot de passe WPA) qui permet aux autres périphériques de communiquer sur le réseau, si le cryptage est utilisé pour le sécuriser.

Vous pouvez retrouver la clé WEP ou le mot de passe WPA du réseau en accédant à votre point d'accès ou routeur sans fil et en vérifiant les informations relatives à la sécurité.

Si votre point d'accès sans fil (routeur sans fil) utilise la sécurité WEP (*Wired Equivalent Privacy*), la clé WEP doit comporter :

- 10 ou 26 caractères hexadécimaux précisément. Il s'agit des caractères A-F, a-f et 0-9.
ou
- 5 ou 13 caractères ASCII précisément. Les caractères ASCII sont les lettres, les chiffres, les signes de ponctuation et les symboles du clavier.

Si votre point d'accès sans fil utilise la sécurité WPA (*Wi-Fi Protected Access*), le mot de passe WPA doit comporter :

- De 8 à 63 caractères ASCII. Dans un mot de passe WPA, les caractères ASCII respectent les majuscules et les minuscules.
ou
- 64 caractères hexadécimaux précisément. Il s'agit des caractères A-F, a-f et 0-9.

Si votre réseau sans fil n'utilise pas de sécurité, vous n'aurez pas de clé de sécurité.

Remarque : si vous ne connaissez pas le SSID du réseau auquel votre ordinateur est connecté, lancez l'utilitaire sans fil de votre adaptateur réseau, puis recherchez le nom du réseau. Si vous ne trouvez pas le SSID ou les informations de sécurité de votre réseau, consultez la documentation fournie avec le point d'accès sans fil ou adressez-vous à la personne responsable du support de votre système.

Installation de l'imprimante sur un réseau sans fil

Avant d'installer l'imprimante sur un réseau sans fil, vérifiez les points suivants :

- Votre réseau sans fil est configuré et fonctionne correctement.
- L'ordinateur que vous utilisez est connecté au réseau sans fil sur lequel vous souhaitez configurer l'imprimante.

1 Fermez tous les programmes ouverts.

2 Insérez le CD du logiciel d'installation.

Si l'écran de bienvenue n'apparaît pas au bout d'une minute, lancez le CD manuellement :

a Cliquez sur  ou sur **Démarrer**, puis sur **Exécuter**.

b Dans la zone Lancer la recherche ou Exécuter, tapez **D: \setup.exe**, où **D** est l'initiale de votre lecteur de CD-ROM ou de DVD.

3 Suivez les instructions qui s'affichent sur l'écran de bienvenue pour installer l'imprimante.

Installation de l'imprimante sur d'autres ordinateurs

Une fois configurée sur le réseau sans fil, l'imprimante est accessible par connexion sans fil par tous les ordinateurs du réseau. Toutefois, vous devez installer son pilote sur chaque ordinateur. Il est inutile de configurer l'imprimante à nouveau, même s'il faut exécuter le logiciel de configuration sur chaque ordinateur afin d'installer le pilote.

1 Fermez tous les programmes ouverts.

2 Insérez le CD du logiciel d'installation.

Si l'écran de bienvenue n'apparaît pas au bout d'une minute, lancez le CD manuellement :

a Cliquez sur  ou sur **Démarrer**, puis sur **Exécuter**.

b Dans la zone Lancer la recherche ou Exécuter, tapez **D: \setup.exe**, où **D** est l'initiale de votre lecteur de CD-ROM ou de DVD.

3 Suivez les instructions à l'écran pour l'installation d'une imprimante configurée sur un nouvel ordinateur.

Interprétation des couleurs du voyant Wi-Fi

Les couleurs du voyant de l'indicateur Wi-Fi indiquent l'état réseau de l'imprimante.

- **Eteint** indique l'un des états suivants :
 - L'imprimante est éteinte ou en train de s'allumer.
 - L'imprimante n'est pas connectée à un réseau sans fil et est en mode Economiseur d'énergie. Dans ce cas, le voyant clignote.
- **Orange fixe** indique l'un des états suivants :
 - L'imprimante n'a pas encore été configurée pour être utilisée sur un réseau sans fil.
 - L'imprimante est configurée pour une connexion ad hoc, mais elle n'est pas en communication avec un autre périphérique ad hoc.
- **Orange clignotant** indique l'un des états suivants :
 - L'imprimante est hors de portée du point d'accès sans fil (routeur sans fil).
 - L'imprimante essaie de communiquer avec le point d'accès sans fil, mais ce dernier est éteint ou ne fonctionne pas correctement.

- L'imprimante ou le point d'accès sans fil a été éteint puis rallumé, et l'imprimante tente de communiquer avec le réseau.
- Les paramètres sans fil de l'imprimante peuvent ne plus être valides.
- **Vert** indique que l'imprimante est connectée à un réseau sans fil et prête à l'utilisation.

Instructions spéciales relatives à l'installation sans fil

Les instructions suivantes s'appliquent aux clients en dehors de l'Amérique du nord qui utilisent une box haut débit sans fil. Ces boxes sont entre autres LiveBox, AliceBox, N9UF Box, FreeBox et Club Internet.

Avant de commencer

- Vérifiez que votre box permet les connexions sans fil et qu'elle est activée pour fonctionner dans un réseau sans fil. Pour plus d'informations sur la configuration des fonctionnalités sans fil de la box, consultez la documentation fournie avec cette dernière.
- Assurez-vous que votre box est allumée et que l'ordinateur est sous tension et connecté au réseau sans fil.

Ajout de l'imprimante à votre réseau sans fil

- 1 Configurez l'imprimante pour un réseau sans fil en suivant les instructions fournies.
Arrêtez-vous lorsque vous êtes invité à sélectionner un réseau.
- 2 S'il existe un bouton d'association/enregistrement à l'arrière de votre box, appuyez dessus avant de sélectionner un réseau.

Remarque : une fois que vous avez appuyé sur le bouton d'association/enregistrement, vous avez 5 minutes pour terminer l'installation de l'imprimante.

- 3 Revenez à l'écran de l'ordinateur.
Dans la liste qui apparaît dans la boîte de dialogue "Choisissez votre réseau sans fil", sélectionnez votre réseau, puis cliquez sur **Continuer**.

Si votre réseau sans fil n'apparaît pas dans la liste :

- a Sélectionnez **Réseau non utilisé**, puis cliquez sur **Continuer**.
- b Entrez les détails concernant votre réseau sans fil.

Remarque : vous trouverez la clé WEP, WPA ou WPA2 en dessous de la box, dans le Guide de l'utilisateur fourni avec la box ou sur la page Web de cette dernière. Si vous avez déjà modifié la clé de votre réseau sans fil, utilisez la nouvelle clé.

- 4 Suivez les instructions qui s'affichent à l'écran pour terminer l'installation.

Affectation d'une adresse IP statique

Une adresse IP peut être affectée automatiquement à l'imprimante via le protocole DHCP sur la plupart des réseaux sans fil.

Si vous souhaitez affecter une adresse IP statique à votre imprimante, effectuez les opérations suivantes :

- 1 Terminez la configuration sans fil, permettant à l'imprimante de recevoir l'adresse DHCP d'un serveur DHCP du réseau.
- 2 Imprimez une page de configuration réseau pour connaître l'adresse IP actuellement affectée à l'imprimante.

3 Ouvrez un navigateur Web, puis tapez l'adresse IP de l'imprimante dans le champ d'adresse. Appuyez sur **Entrée**.

La page Web de l'imprimante se charge.

4 Cliquez sur le lien **Configuration**.

5 Cliquez sur le lien **TCP/IP**.

6 Cliquez sur le lien **Définir Adresse IP statique**.

7 Tapez l'adresse IP que vous souhaitez affecter à l'imprimante dans le champ **Adresse IP**.

8 Cliquez sur le bouton **Envoyer**.

Le message Submitting Selection (Envoi de la sélection) apparaît.

Pour confirmer que l'adresse a été correctement affectée, tapez l'adresse IP statique dans le champ du navigateur Web, puis appuyez sur **Entrée**. La page Web de l'imprimante se charge si l'adresse a été correctement affectée.

Pour de plus amples informations, contactez la personne en charge du support technique du système.

Modification des paramètres sans fil après l'installation

Pour modifier les paramètres sans fil de l'imprimante, par exemple le réseau configuré, la clé de sécurité ou d'autres paramètres, effectuez les opérations suivantes :

1 Cliquez sur  ou sur **Démarrer**.

2 Cliquez sur **Tous les programmes** ou **Programmes**, puis sélectionnez le dossier du programme de l'imprimante dans la liste.

3 Sélectionnez **Accueil de l'imprimante**.

4 Cliquez sur l'onglet **Paramètres**.

5 Cliquez sur le lien **Utilitaire de configuration sans fil**.

6 Suivez les instructions à l'écran afin de configurer l'imprimante pour un accès sans fil à l'aide des nouveaux paramètres.

Configuration sans fil avancée

Création d'un réseau sans fil ad hoc

Lexmark vous recommande de configurer votre réseau sans fil à l'aide d'un point d'accès sans fil (routeur sans fil). Un réseau configuré de la sorte est appelé *réseau en mode infrastructure*. Si vous disposez d'un réseau en mode Infrastructure, vous devez configurer l'imprimante pour l'utiliser sur ce réseau.

Remarque : l'imprimante ne peut communiquer que sur un seul réseau sans fil à la fois. Si vous la configurez pour un réseau sans fil ad hoc, elle ne fonctionnera pas sur un autre réseau sans fil, qu'il soit ad hoc ou Infrastructure.

Vous pouvez configurer un réseau ad hoc dans les cas suivants :

- Vous ne disposez pas de point d'accès ni de routeur sans fil
- Vous ne disposez pas encore d'un réseau sans fil (mais votre ordinateur est équipé d'un adaptateur sans fil)
- Vous souhaitez créer un réseau autonome entre l'imprimante et un ordinateur à l'aide d'un adaptateur réseau sans fil

Sous Windows Vista

- 1 Cliquez sur .
- 2 Cliquez sur **Panneau de configuration**.
- 3 Cliquez sur **Réseau et Internet**.
- 4 Sous Réseau et Centre de partage, cliquez sur **Connexion à un réseau**.
- 5 Cliquez sur **Configurer une connexion ou un réseau** lorsque vous êtes invité à sélectionner un réseau de connexion.
- 6 Cliquez sur **Configurer un réseau sans fil ad hoc (ordinateur à ordinateur)** lorsque vous êtes invité à choisir une option de connexion, puis cliquez sur **Suivant**.
- 7 Suivez les instructions de l'Assistant de configuration d'un réseau ad hoc sans fil. Dans le cadre de la configuration :
 - a Créez un nom de réseau ou un SSID pour le réseau entre l'ordinateur et votre imprimante.
 - b Notez le nom de votre réseau. Veillez à bien respecter l'orthographe et les majuscules.
 - c Accédez à la liste Type de sécurité, sélectionnez **WEP**, puis créez une clé de sécurité WEP.

Les clés WEP doivent comporter :

 - 10 ou 26 caractères hexadécimaux précisément. Il s'agit des caractères A à F, a à f et 0 à 9.
ou
 - 5 ou 13 caractères ASCII précisément. Les caractères ASCII sont les lettres, les chiffres et les symboles du clavier
 - d Notez le mot de passe de votre réseau. Veillez à bien respecter l'orthographe et les majuscules.

Windows Vista active le réseau ad hoc. Il apparaît dans la boîte de dialogue "Connexion à un réseau" sous "Réseaux disponibles" pour indiquer que l'ordinateur est configuré pour le réseau ad hoc.
- 8 Fermez le Panneau de configuration Windows et les autres fenêtres.
- 9 Insérez le CD du logiciel d'installation, puis suivez les instructions pour l'installation sans fil.

Remarque : ne branchez pas les câbles d'installation ou réseau tant que le logiciel d'installation ne vous demande pas de le faire.
- 10 Lorsque les réseaux disponibles s'affichent, indiquez le nom du réseau et les informations de sécurité que vous avez créés à l'étape 6. Le programme d'installation configure l'imprimante pour l'utiliser avec l'ordinateur.
- 11 Gardez une copie de votre nom de réseau et de vos informations de sécurité dans un emplacement sûr afin de pouvoir les retrouver plus tard.

Remarque : vous devrez reconnecter les ordinateurs Windows Vista au réseau ad hoc après leur redémarrage.

Sous Windows XP

- 1 Cliquez sur **Démarrer**.
- 2 Cliquez sur **Panneau de configuration**.
- 3 Cliquez sur **Connexions réseau et Internet**.
- 4 Cliquez sur **Réseau**.
- 5 Cliquez avec le bouton droit sur l'icône de connexion réseau sans fil.

- 6 Cliquez sur **Activer** si cette option apparaît dans le menu local.
- Remarque :** si l'option Désactiver apparaît, alors votre connexion sans fil est déjà activée.
- 7 Cliquez avec le bouton droit de la souris sur l'icône **Connexion réseau sans fil**.
- 8 Cliquez sur **Propriétés**.
- 9 Cliquez sur l'onglet **Réseaux sans fil**.
- Remarque :** si l'onglet Réseaux sans fil n'apparaît pas, votre ordinateur dispose d'un logiciel tiers qui contrôle vos paramètres sans fil. Vous devez utiliser ce logiciel pour configurer le réseau sans fil ad hoc. Pour plus d'informations, reportez-vous à la documentation relative au logiciel tiers pour savoir comment créer un réseau ad hoc.
- 10 Cochez la case **Configurer mes paramètres de réseau sans fil à l'aide de Windows**.
- 11 Dans Réseaux préférés, supprimez tous les réseaux existants.
- Sélectionnez le réseau à supprimer.
 - Cliquez sur **Supprimer** pour supprimer le réseau de la liste.
- 12 Cliquez sur **Ajouter** pour créer un réseau ad hoc.
- 13 Dans la zone Nom de réseau (SSID), tapez le nom que vous souhaitez attribuer à votre réseau sans fil.
- 14 Notez le nom de réseau choisi pour pouvoir vous y référer pendant la configuration sans fil. Veillez à bien respecter l'orthographe et les majuscules.
- 15 Si Authentification réseau apparaît dans la liste, sélectionnez **Ouvrir**.
- 16 Dans la liste "Chiffrement des données", sélectionnez **WEP**.
- 17 Si nécessaire, décochez la case "La clé est fournie automatiquement".
- 18 Dans la zone Clé réseau, tapez une clé WEP.
- 19 Notez la clé WEP choisie pour pouvoir vous y référer pendant la configuration sans fil. Veillez à bien la copier, en respectant les majuscules.
- 20 Dans la zone Confirmer la clé réseau, tapez la même clé WEP.
- 21 Cochez la case **Ceci est un réseau (ad hoc) d'ordinateur à ordinateur ; les points d'accès sans fil ne sont pas utilisés**.
- 22 Cliquez deux fois sur **OK** pour fermer les deux fenêtres ouvertes.
- 23 L'ordinateur peut prendre quelques minutes pour reconnaître les nouveaux paramètres. Pour vérifier l'état de votre réseau :
- Cliquez avec le bouton droit de la souris sur l'icône **Connexions réseau sans fil**.
 - Sélectionnez **Afficher les réseaux sans fil disponibles**.
 - Si le réseau est répertorié mais que l'ordinateur n'est pas connecté, sélectionnez le réseau ad hoc, puis cliquez sur **Se connecter**.
 - Si le réseau n'apparaît pas, patientez une minute, puis cliquez sur **Actualiser la liste des réseaux**.
- 24 Insérez le CD du logiciel d'installation, puis suivez les instructions pour l'installation sans fil.
- Remarque :** ne branchez pas les câbles d'installation ou réseau tant que le logiciel d'installation ne vous demande pas de le faire.

- 25 Lorsque les réseaux disponibles s'affichent, indiquez le nom du réseau et les informations de sécurité que vous avez créés à partir de l'étape 13. Le programme d'installation configure l'imprimante pour l'utiliser avec l'ordinateur.
- 26 Gardez une copie de votre nom de réseau et de vos informations de sécurité dans un emplacement sûr afin de pouvoir les retrouver plus tard.

Sous Windows 2000

- Pour des informations sur la configuration d'un réseau ad hoc sous Windows 2000, reportez-vous à la documentation livrée avec votre adaptateur réseau sans fil.

Ajout d'une imprimante à un réseau sans fil ad hoc existant

Remarque : l'imprimante ne peut communiquer que sur un seul réseau sans fil à la fois. Lorsque vous la configurez pour un réseau sans fil ad hoc, elle est supprimée de tout autre réseau sans fil pour lequel elle est configurée, qu'il soit ad hoc ou Infrastructure.

- 1 Cliquez sur  ou sur **Démarrer**.
- 2 Cliquez sur **Tous les programmes** ou **Programmes**, puis sélectionnez le dossier du programme de l'imprimante dans la liste.
- 3 Sélectionnez **Accueil de l'imprimante**.
- 4 Cliquez sur l'onglet **Paramètres**.
- 5 Cliquez sur le lien **Utilitaire de configuration sans fil**.
- 6 Suivez les instructions qui s'affichent à l'écran.

Remarque : vous devrez reconnecter les ordinateurs Windows Vista au réseau ad hoc après leur redémarrage.

Configuration de l'imprimante sans fil à l'aide WPS (Wi-Fi Protected Setup)

Wi-Fi Protected Setup (WPS) est une méthode de configuration des ordinateurs et des imprimantes sur un réseau sans fil sécurisé. WPS est plus rapide que la configuration manuelle et réduit les erreurs de saisie lorsque de nouveaux périphériques sont ajoutés au réseau sans fil. Le SSID et le mot de passe WPA sont automatiquement détectés et configurés. L'imprimante prend en charge WPS et peut être configurée pour un accès sans fil à l'aide de cette méthode. Pour pouvoir utiliser WPS afin de configurer l'imprimante, le routeur sans fil doit prendre également en charge ce type de configuration.

Si vous souhaitez utiliser WPS pour configurer votre imprimante, insérez le CD et suivez les instructions qui s'affichent à l'écran.

Remarques :

- pour utiliser WPS pour configurer l'imprimante sans fil, tous les périphériques de votre réseau sans fil doivent prendre en charge cette méthode. Si un périphérique de votre réseau ne prend pas en charge WPS, vous devez taper le SSID et les informations de sécurité lorsque vous y êtes invité.
- Si vous utilisez la méthode PIN pour ajouter votre imprimante à l'aide de WPS, veillez à taper tous les huit chiffres lorsque vous êtes invité à entrer votre code PIN.

Basculement entre connexions USB, Ethernet et sans fil (Windows uniquement)

Vous pouvez modifier votre mode d'accès à l'imprimante selon vos besoins. Les procédures ci-dessous supposent que vous avez configuré l'imprimante pour un type de connexion et que les pilotes de l'imprimante sont installés sur l'ordinateur. Si vous rencontrez des difficultés lors de la configuration, reportez-vous aux rubriques connexes sur le dépannage de types de connexion spécifiques.

Remarque : l'imprimante prend en charge une seule connexion locale active (USB) et une seule connexion réseau active (Ethernet ou sans fil) à la fois. Il n'est pas possible d'utiliser en même temps les connexions Ethernet et sans fil.

Utilisation sans fil de l'imprimante

Sélectionnez le type de connexion qui décrit votre mode d'accès actuel à l'imprimante :

Si l'imprimante est actuellement configurée localement (à l'aide d'une connexion USB)

- 1 Cliquez sur  ou sur **Démarrer**.
- 2 Cliquez sur **Tous les programmes** ou **Programmes**, puis sélectionnez le dossier du programme de l'imprimante dans la liste.
- 3 Sélectionnez **Accueil de l'imprimante**.
- 4 Cliquez sur l'onglet **Paramètres**.
- 5 Cliquez sur le lien **Utilitaire de configuration sans fil**.
- 6 Suivez les instructions qui s'affichent à l'écran pour configurer l'imprimante sans fil.

Remarque : il n'est pas nécessaire de débrancher le câble USB connectant l'imprimante à l'ordinateur lors de la configuration sans fil.

Si l'imprimante est actuellement configurée pour fonctionner via Ethernet

- 1 Débranchez le câble Ethernet de l'imprimante.
- 2 Placez l'imprimante à proximité de l'ordinateur que vous souhaitez utiliser pour configurer l'imprimante pour un accès sans fil.

Remarque : vous devrez connecter l'imprimante à l'ordinateur à l'aide d'un câble USB. Vérifiez que l'imprimante et l'ordinateur sont assez proches pour pouvoir les connecter via le câble USB.

- 3 Cliquez sur  ou sur **Démarrer**.
- 4 Cliquez sur **Tous les programmes** ou **Programmes**, puis sélectionnez le dossier du programme de l'imprimante dans la liste.
- 5 Sélectionnez **Accueil de l'imprimante**.
- 6 Cliquez sur l'onglet **Paramètres**.
- 7 Cliquez sur le lien **Utilitaire de configuration sans fil**.
- 8 Suivez les instructions qui s'affichent à l'écran pour configurer l'imprimante sans fil.

Utilisation locale de l'imprimante (USB)

Sélectionnez le type de connexion qui décrit votre mode d'accès actuel à l'imprimante :

Si l'imprimante est actuellement configurée pour fonctionner via Ethernet

- 1 Branchez un câble USB à l'ordinateur et à l'imprimante.
- 2 Patientez quelques instants pour que Windows recherche le pilote et termine la configuration de l'imprimante.
- 3 Sélectionnez l'imprimante USB (voir « Sélection de l'imprimante », page 98).

Si l'imprimante est actuellement configurée pour fonctionner sans fil

- 1 Branchez un câble USB à l'ordinateur et à l'imprimante.
- 2 Patientez quelques instants pour que Windows recherche le pilote et termine la configuration de l'imprimante.
- 3 Sélectionnez l'imprimante USB (voir « Sélection de l'imprimante », page 98).

Remarque : vous pouvez continuer à utiliser l'imprimante via la connexion Ethernet ou sans fil.

Utilisation de l'imprimante sur un réseau Ethernet

Sélectionnez le type de connexion qui décrit votre mode d'accès actuel à l'imprimante :

Si l'imprimante est actuellement configurée pour fonctionner sans fil

- 1 Branchez un câble Ethernet sur l'imprimante et sur un port disponible sur un commutateur ou une prise murale.
- 2 Patientez une minute pour que l'interface du réseau Ethernet devienne active et obtienne une adresse IP du réseau.
- 3 Sélectionnez l'imprimante réseau (voir « Sélection de l'imprimante », page 98).

Remarque : l'interface sans fil de l'imprimante est désactivée alors qu'elle est connectée à un réseau Ethernet.

Si l'imprimante est actuellement configurée localement (à l'aide d'une connexion USB)

- 1 Branchez un câble Ethernet sur l'imprimante et sur un port disponible sur un commutateur ou une prise murale.
- 2 Insérez le CD d'installation du logiciel dans l'ordinateur que vous souhaitez utiliser pour configurer l'imprimante.
- 3 Suivez les instructions à l'écran pour la configuration d'une imprimante sur un réseau Ethernet.
- 4 Sélectionnez l'imprimante réseau (voir « Sélection de l'imprimante », page 98).

Remarque : vous aurez besoin d'un câble USB pour terminer la configuration.

Sélection de l'imprimante

- 1 Cliquez sur  ou sur **Démarrer**.
- 2 Dans la zone Lancer la recherche ou Exécuter, tapez **control printers**.
- 3 Appuyez sur **Entrée** ou cliquez sur **OK**.
Le dossier Imprimantes s'ouvre.
- 4 Cliquez avec le bouton droit sur l'imprimante que vous souhaitez utiliser, Réseau ou USB.
- 5 Sélectionnez **Définir comme imprimante par défaut** dans le menu.
- 6 Fermez la fenêtre Imprimantes ou Imprimantes et télécopieurs.

Partage d'une imprimante dans un environnement Windows

- 1** Préparez les ordinateurs pour le partage d'imprimante :
 - a** Rendez accessibles tous les ordinateurs utilisant l'imprimante par l'intermédiaire du Voisinage réseau en activant l'option Partage de fichiers et d'imprimantes. Consultez la documentation de Windows pour obtenir des instructions sur l'activation de l'option Partage de fichiers et d'imprimantes.
 - b** Installez le logiciel de l'imprimante sur tous les ordinateurs qui utiliseront cette imprimante.
- 2** Désignez l'imprimante :
 - a** Sur l'ordinateur raccordé à l'imprimante, effectuez l'une des opérations suivantes :
 - 1** Cliquez sur  ou sur **Démarrer**, puis sur **Exécuter**.
 - 2** Dans la zone Lancer la recherche ou Exécuter, tapez `control printers`.
 - 3** Appuyez sur **Entrée** ou cliquez sur **OK**.
Le dossier Imprimantes s'ouvre.
 - b** Cliquez avec le bouton droit sur le nom de l'imprimante.
 - c** Cliquez sur **Partage**.
 - d** Dans l'onglet Partage, sélectionnez **Partager cette imprimante** ou **Partagée en tant que**, puis donnez un nom spécifique à l'imprimante.
 - e** Cliquez sur **OK**.
- 3** Localisez l'imprimante à partir de l'ordinateur distant :

Remarque : l'ordinateur distant est celui auquel l'imprimante n'est pas raccordée.

 - a** Effectuez l'une des opérations suivantes :
 - 1** Cliquez sur  ou sur **Démarrer**, puis sur **Exécuter**.
 - 2** Dans la zone Lancer la recherche ou Exécuter, tapez `control printers`.
 - 3** Appuyez sur **Entrée** ou cliquez sur **OK**.
Le dossier Imprimantes s'ouvre.
 - b** Cliquez avec le bouton droit sur le nom de l'imprimante.
 - c** Cliquez sur **Propriétés**.
 - d** Cliquez sur l'onglet **Ports**, puis sur **Ajouter un port**.
 - e** Sélectionnez **Port local**, puis cliquez sur **Nouveau port**.
 - f** Tapez le nom de port **UNC** (Universal Naming Convention, convention de dénomination universelle), composé du nom du serveur et du nom de l'imprimante spécifié à l'étape 2, page 99. Ce nom doit se présenter sous la forme `\\serveur\imprimante`.
 - g** Cliquez sur **OK**.
 - h** Dans la boîte de dialogue Ports d'imprimante, cliquez sur **Fermer**.
 - i** Assurez-vous que le nouveau port est sélectionné dans l'onglet Ports, puis cliquez sur **Appliquer**.
Le nouveau port est répertorié avec le nom de l'imprimante.
 - j** Cliquez sur **OK**.

Installation de l'imprimante sur un réseau Ethernet

Informations requises pour configurer l'imprimante sur un réseau Ethernet

Pour configurer votre imprimante pour un réseau Ethernet, organisez les informations suivantes avant de commencer :

Remarque : si votre réseau affecte automatiquement des adresses IP aux ordinateurs et imprimantes, passez à l'installation de l'imprimante.

- Adresse IP valide et unique de l'imprimante à utiliser sur le réseau
- Passerelle du réseau
- Masque de réseau
- Surnom de l'imprimante (facultatif)

Remarque : un surnom d'imprimante peut faciliter l'identification de cette dernière sur le réseau. Vous pouvez utiliser le surnom d'imprimante par défaut ou affecter un nom facile à retenir.

Vous aurez besoin d'un câble Ethernet pour connecter l'imprimante au réseau et d'un port disponible pour la connexion physique. Chaque fois que cela est possible, utilisez un câble réseau neuf pour éviter d'éventuels problèmes causés par un câble endommagé.

Installation de l'imprimante sur un réseau Ethernet

Avant d'installer l'imprimante sur un réseau Ethernet, vérifiez les points suivants :

- Vous avez terminé la configuration initiale de l'imprimante.
- Votre réseau est configuré et fonctionne correctement.
- Votre ordinateur est connecté à votre réseau.

1 Fermez tous les programmes ouverts.

2 Insérez le CD du logiciel d'installation.

S'il ne s'affiche pas au bout d'une minute, procédez comme suit :

a Cliquez sur  ou sur **Démarrer**, puis sur **Exécuter**.

b Dans la zone Lancer la recherche ou Exécuter, tapez **D : \setup.exe**, où **D** est l'initiale de votre lecteur de CD-ROM ou de DVD.

3 Suivez les instructions qui s'affichent à l'écran pour configurer l'imprimante, en sélectionnant **Connexion Ethernet** lorsque vous êtes invité à sélectionner un type de connexion.

Réseau - FAQ

Qu'est-ce que Wi-Fi Protected Setup ?

Wi-Fi Protected Setup (WPS) est une certification de produits qui fournit une configuration simple et sécurisée. WPS assiste les utilisateurs dans l'installation de réseaux domestiques sans fil et l'activation du réseau sans nécessiter des connaissances préalables de la technologie Wi-Fi. WPS configure le nom du réseau (SSID) et le mot de passe WPA pour les périphériques réseau. WPS ne prend en charge que les réseaux communiquant via des points d'accès ou routeurs et n'est pas applicable dans les réseaux ad hoc.

Nous prenons en charges les méthodes suivantes lors l'ajout de périphériques réseau sans fil :

- *Personal Identification Number (PIN)* : un code PIN du nouveau périphérique est saisi dans le point d'accès.
- *Configuration des boutons de commande (PBC)* : l'utilisateur appuie sur un bouton du point d'accès et du nouveau périphérique.

Recherchez ces identifiants pour voir si votre périphérique est certifié WPS :



Vous trouverez ces logos WPS sur le côté, à l'arrière ou au-dessus de votre point d'accès ou routeur.

Où trouver ma clé WEP ou mon mot de passe WPA ?

Pour trouver la clé WEP ou le mot de passe WPA du réseau sans fil, affichez les paramètres de sécurité du point d'accès ou du routeur sans fil. La plupart des points d'accès disposent d'une page Web accessible à l'aide d'un navigateur Web.

Vous pouvez également consulter le manuel livré avec votre point d'accès ou routeur. Si votre point d'accès ou routeur utilise les paramètres par défaut, vous pouvez trouver les informations dans le manuel. Si une autre personne ou société configure le réseau pour vous, il se peut qu'elle ait inclus les informations dans le manuel.

Si vous ne savez pas comment accéder à la page Web, ou encore si vous ne disposez pas de droits d'administrateur pour accéder au point d'accès sans fil de votre réseau et que vous ne parvenez pas à localiser les informations dans le manuel, contactez la personne responsable du support de votre système.

Qu'est-ce qu'un SSID ?

Le SSID (*Service Set Identifier*) est le nom qui identifie un réseau sans fil. Tous les périphériques du réseau doivent connaître le SSID du réseau sans fil, sinon ils ne pourront pas communiquer entre eux. Généralement, le réseau sans fil diffuse son SSID pour permettre aux périphériques sans fil de s'y connecter. Parfois, le SSID n'est pas diffusé pour des raisons de sécurité.

Si le SSID de votre réseau sans fil n'est pas diffusé, il ne pourra pas être détecté automatiquement et ne s'affichera pas dans la liste des réseaux sans fil disponibles. Vous devez entrer les informations réseau manuellement dans ce cas.

Un SSID peut contenir jusqu'à 32 caractères alphanumériques.

Où trouver mon SSID ?

Vous pouvez trouver le SSID du réseau sans fil en affichant les paramètres du point d'accès ou routeur sans fil. La plupart des points d'accès disposent d'un serveur Web intégré accessible à l'aide d'un navigateur Web.

De nombreux adaptateurs réseau fournissent une application logicielle qui vous permet d'afficher les paramètres sans fil de l'ordinateur, y compris le SSID. Vérifiez votre ordinateur pour voir si un programme a été installé à l'aide de l'adaptateur réseau.

Si vous n'êtes pas en mesure de retrouver votre SSID à l'aide de l'une de ces méthodes, contactez la personne responsable du support de votre système.

Qu'est-ce qu'un réseau ?

Un réseau est un regroupement de périphériques tels que des ordinateurs, des imprimantes, des concentrateurs Ethernet, des points d'accès sans fil et des routeurs connectés les uns aux autres à des fins de communication via des câbles ou une connexion sans fil. Un réseau peut être filaire, sans fil, ou encore conçu pour connecter à la fois des périphériques filaires et sans fil.

Pour communiquer entre eux, les périphériques d'un réseau filaire utilisent des câbles.

Pour communiquer entre eux, les périphériques d'un réseau sans fil utilisent les ondes radio à la place des câbles. Ils doivent être équipés d'une carte sans fil pour pouvoir recevoir et envoyer des ondes radio.

Comment trouver le type de sécurité utilisé par mon réseau ?

Vous devez connaître la clé WEP ou le mot de passe WPA, ainsi que le type de sécurité (WEP, WPA ou WPA2) utilisé sur le réseau sans fil. Pour obtenir ces informations, reportez-vous à la documentation livrée avec votre point d'accès sans fil (routeur sans fil), à la page Web associée au point d'accès sans fil, ou encore consultez la personne responsable du support de votre système.

Remarque : la clé WEP ou le mot de passe WPA est différent(e) du mot de passe du point d'accès sans fil. Le mot de passe vous permet d'accéder aux paramètres du point d'accès sans fil. La clé WEP ou le mot de passe WPA permet aux imprimantes et ordinateurs de se connecter à votre réseau sans fil.

Comment les réseaux domestiques sont-ils configurés ?

Pour que les ordinateurs de bureau, les ordinateurs portables et les imprimantes puissent communiquer entre eux sur un réseau, ils doivent être reliés par des câbles et/ou être équipés d'adaptateurs réseau sans fil.

Un réseau peut être configuré de plusieurs manières différentes. Cinq exemples courants sont présentés ci-dessous.

Remarque : dans les schémas suivants, les diagrammes représentent les imprimantes fournies avec des serveurs d'impression internes intégrés pour communiquer sur un réseau.

Exemple de réseau filaire

- Un ordinateur de bureau, un ordinateur portable et une imprimante sont connectés à un concentrateur, un routeur ou un commutateur via des câbles Ethernet.
- Le réseau est connecté à Internet par ADSL or via une connexion par câble.

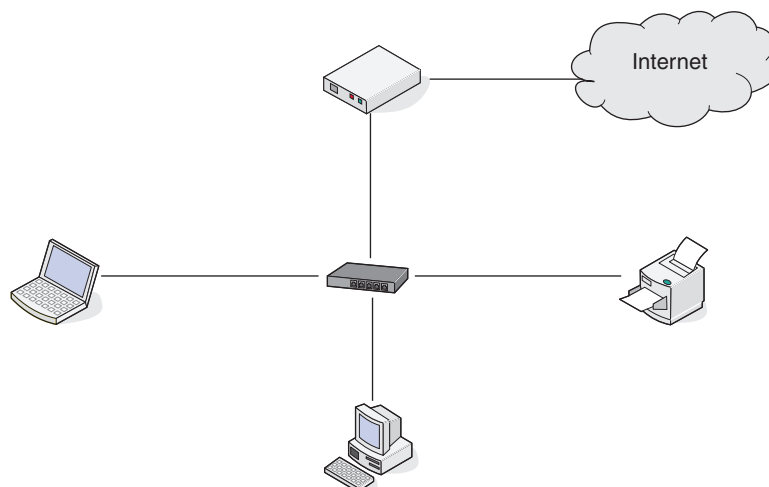

Exemples de réseaux sans fil

Scénario 1 : connexions filaire et sans fil mixtes sur un réseau avec accès à Internet

- Tous les ordinateurs et imprimantes se connectent au réseau via un routeur doté des fonctions Ethernet et sans fil.
- Certains ordinateurs et imprimantes se connectent sans fil au routeur, tandis que d'autres passent par une connexion filaire.
- Le réseau est connecté à Internet par ADSL or via une connexion par câble.

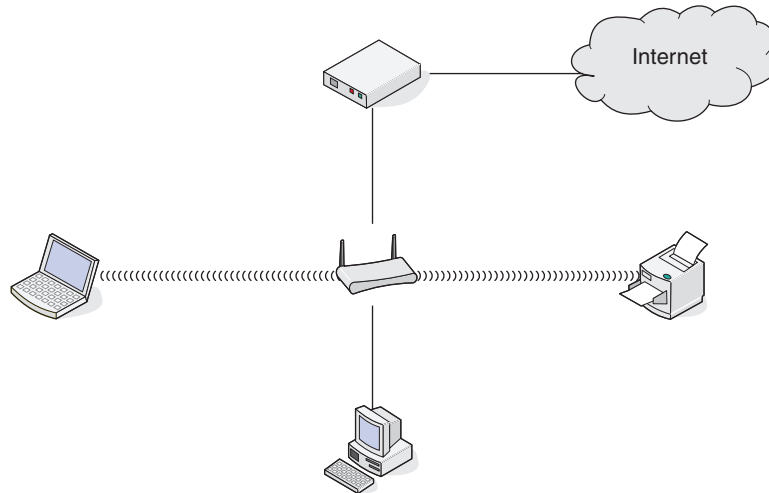

Scénario 2 : réseau sans fil avec accès à Internet

- Tous les ordinateurs et imprimantes se connectent au réseau à l'aide d'un point d'accès sans fil ou routeur sans fil.
- Le point d'accès sans fil connecte le réseau à Internet par ADSL or via une connexion par câble.

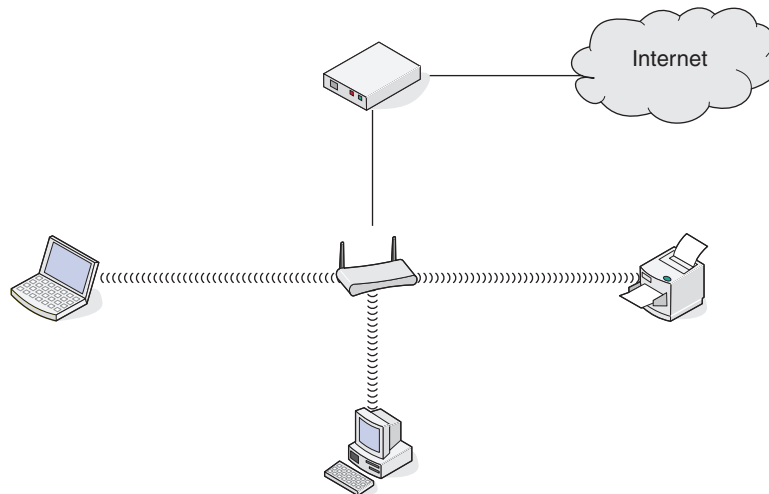

Scénario 3 : réseau sans fil sans accès à Internet

- Les ordinateurs et imprimantes se connectent au réseau à l'aide d'un point d'accès sans fil.
- Le réseau ne dispose pas de connexion à Internet.

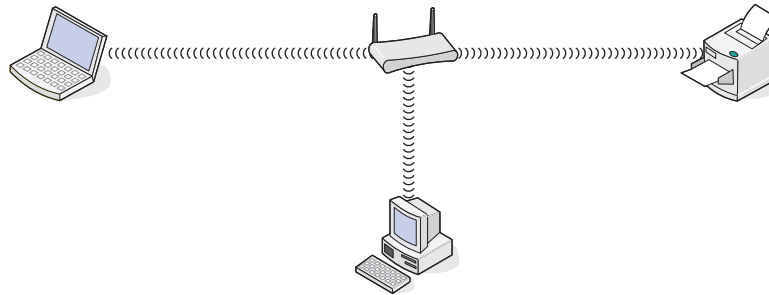

Scénario 4 : l'ordinateur est connecté sans fil à l'imprimante sans accès à Internet

- Un ordinateur est directement connecté à une imprimante sans l'intermédiaire d'un routeur sans fil.
- Cette configuration est appelée réseau ad hoc.
- Le réseau ne dispose pas de connexion à Internet.



Remarque : la plupart des ordinateurs ne peuvent se connecter qu'à un seul réseau sans fil à la fois. Si vous accédez à Internet via une connexion sans fil, vous perdrez cet accès si vous vous connectez à un réseau ad hoc.

Pourquoi ai-je besoin d'un câble d'installation ?

Lorsque vous installez l'imprimante sur votre réseau sans fil, vous devez la connecter temporairement à un ordinateur à l'aide du câble d'installation. Cette connexion temporaire est utilisée pour configurer les paramètres sans fil de l'imprimante.

Le câble d'installation se connecte à un port USB rectangulaire de l'ordinateur d'installation et au port USB carré de l'imprimante.

Comment relier un câble d'installation ?

Le câble d'installation relie le port USB de l'ordinateur au connecteur carré situé à l'arrière de l'imprimante. Il est ainsi possible de configurer l'imprimante pour une installation reliée localement ou à un réseau.

- 1 Reliez le grand connecteur rectangle à n'importe quel port USB de votre ordinateur. Les ports USB peuvent être situés à l'avant ou à l'arrière de l'ordinateur et peuvent être horizontaux ou verticaux.

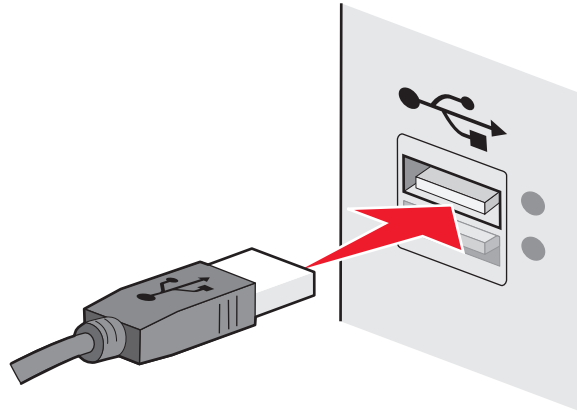

- 2 Reliez le petit connecteur carré à l'imprimante.

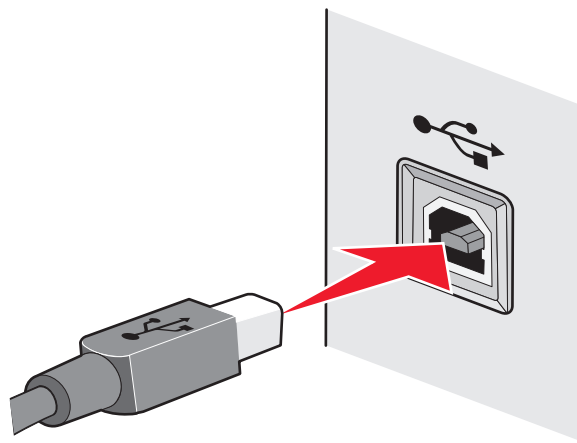

- 3 Continuez en suivant les instructions affichées à l'écran.

Qu'est-ce qui différencie un réseau Infrastructure d'un réseau ad hoc ?

Les réseaux sans fil peuvent fonctionner dans l'un des deux modes : infrastructure ou ad hoc.

En mode *Infrastructure*, tous les périphériques d'un réseau sans fil communiquent entre eux par le biais d'un routeur sans fil (point d'accès sans fil). Les périphériques du réseau sans fil doivent avoir des adresses IP valides sur le réseau actif et partager le même SSID et le même canal que le point d'accès sans fil.

En mode *ad hoc*, un ordinateur doté d'un adaptateur réseau sans fil communique directement avec une imprimante équipée d'un serveur d'impression sans fil. L'ordinateur doit disposer d'une adresse IP valide pour le réseau actif et être défini sur le mode ad hoc. Le serveur d'impression sans fil doit être configuré pour utiliser le même SSID et le même canal que l'ordinateur.

Le tableau ci-dessous compare les caractéristiques et la configuration requise pour ces deux types de réseau sans fil.

	Infrastructure	Ad hoc
Caractéristiques		
Communication	Via un point d'accès sans fil	Directement entre les périphériques
Sécurité	Plus d'options de sécurité	WEP ou pas de sécurité
Portée	En fonction de la portée et du nombre de points d'accès sans fil	Limité à la portée de chaque périphérique sur le réseau
Vitesse	Généralement plus rapide	Généralement plus lent
Configuration requise pour tous les périphériques		
Adresse IP unique pour chaque périphérique	Oui	Oui
Mode défini sur	Mode Infrastructure	Mode ad hoc
SSID identique	Oui, y compris le point d'accès sans fil	Oui
Canal identique	Oui, y compris le point d'accès sans fil	Oui

Nous recommandons la configuration d'un réseau en mode Infrastructure à l'aide du CD d'installation fourni avec l'imprimante.

Le mode infrastructure est la méthode de configuration recommandée car il dispose de :

- Sécurité sur le réseau améliorée
- Fiabilité améliorée
- Performances plus rapides
- Installation plus facile

Recherche de la puissance du signal

Les appareils sans fil disposent d'antennes intégrées qui transmettent et reçoivent des signaux radio. La puissance du signal fournie sur la page de configuration réseau de l'imprimante indique la puissance d'un signal reçu. De nombreux facteurs peuvent avoir une incidence sur la puissance du signal. Il peut s'agir par exemple des interférences provenant d'autres périphériques sans fil ou d'autres appareils tels que les fours micro-ondes. La distance constitue un autre facteur. Plus deux périphériques sans fil sont éloignés l'un de l'autre, plus le signal est susceptible d'être faible.

La force du signal reçu par votre ordinateur peut également affecter la connectivité de l'imprimante avec le réseau lors de la configuration. Lors de l'installation de l'adaptateur sans fil dans votre ordinateur, le logiciel a probablement placé une icône dans la barre d'état système. Double-cliquez sur cette icône. Elle vous indiquera la puissance du signal sans fil que l'ordinateur reçoit à partir du réseau.

Pour améliorer la qualité du signal, supprimez les sources d'interférence et/ou rapprochez les périphériques du point d'accès sans fil (routeur sans fil).

Comment améliorer la force du signal sans fil ?

La mauvaise qualité du signal sans fil est l'une des raisons courantes pour lesquelles les imprimantes sans fil n'arrivent pas à communiquer sur un réseau. Si le signal est trop faible, trop déformé ou bloqué par un objet, il ne peut pas transporter les informations entre le point d'accès et l'imprimante. Pour vérifier si l'imprimante reçoit un signal fort du point d'accès, imprimez une page de configuration réseau. Le champ Qualité indique la puissance relative du signal sans fil que reçoit l'imprimante. Toutefois, le signal peut s'affaiblir par moments et même si la qualité du signal est très bonne, elle peut connaître des baisses dans certaines situations.

Si vous estimez que la force du signal pose problème entre votre point d'accès et l'imprimante, essayez une ou plusieurs des solutions ci-dessous :

Remarques :

- Les solutions ci-dessous sont destinées aux réseaux en mode Infrastructure. Si vous utilisez un réseau ad hoc, ajustez la position de l'ordinateur lorsque la solution suggère d'ajuster le point d'accès.
- Les réseaux ad hoc ont une portée beaucoup plus courte que les réseaux en mode Infrastructure. Essayez de rapprocher l'imprimante de l'ordinateur, si les deux périphériques semblent avoir un problème de communication.

RAPPROCHEZ L'IMPRIMANTE DU POINT D'ACCÈS SANS FIL/ROUTEUR SANS FIL

Si l'imprimante est trop éloignée du point d'accès, elle ne pourra pas communiquer avec les autres périphériques du réseau. Pour la plupart des réseaux sans fil intérieurs, la distance maximale entre le point d'accès et l'imprimante est d'environ 100 pieds (30 mètres). Cette distance peut être plus longue ou plus courte, selon la disposition du réseau et les limites du point d'accès.

DÉGAGEZ LES OBSTACLES ENTRE LE POINT D'ACCÈS ET L'IMPRIMANTE

Le signal sans fil de votre point d'accès peut traverser la plupart des objets. La plupart des murs, étages, meubles et autres objets ne bloquent pas le signal sans fil. Toutefois, certains matériaux sont trop denses pour être traversés par le signal. Les objets contenant du métal et du béton peuvent bloquer le signal. Disposez l'imprimante et le point d'accès de sorte que le signal ne soit pas bloqué par ces objets.

ÉLIMINEZ LES SOURCES D'INTERFÉRENCE

D'autres types de fréquences radio peuvent provoquer des problèmes avec le signal sans fil de votre réseau. Ces sources d'interférence peuvent provoquer des problèmes d'impression qui semblent intermittents. Éteignez les sources d'interférence potentielles chaque fois que cela est possible. Évitez d'utiliser les fours à micro-ondes et les téléphones sans fil lorsque vous effectuez une impression sur le réseau sans fil.

Si un autre réseau sans fil est en activité dans les environs, changez le canal sans fil du point d'accès.

Ne placez pas votre point d'accès sur une imprimante ou un autre appareil électronique. Ces périphériques peuvent également interférer avec le signal sans fil.

DISPOSEZ LE RÉSEAU DE FAÇON À RÉDUIRE L'ABSORPTION DU SIGNAL

Même si le signal sans fil peut traverser un objet, il perd légèrement de sa force. S'il traverse trop d'objets, il peut être très affaibli. Tous les objets absorbent une partie du signal sans fil lorsque ce dernier les traverse, et certains types d'objets en absorbent suffisamment pour causer des problèmes de communication. Placez votre point d'accès dans un endroit aussi élevé que possible de la pièce pour éviter l'absorption du signal.

Comment vérifier que l'ordinateur et l'imprimante sont connectés au même réseau sans fil ?

Si l'imprimante ne figure pas sur le même réseau sans fil que l'ordinateur, vous ne pourrez pas effectuer une impression sans fil. Le SSID de l'imprimante doit correspondre à celui de l'ordinateur, si celui-ci est déjà connecté au réseau sans fil.

- 1** Obtenez le SSID du réseau auquel l'ordinateur est connecté :
 - a** Entrez l'adresse IP de votre point d'accès sans fil (routeur sans fil) dans le champ d'adresse de votre navigateur.

Si vous ne connaissez pas l'adresse IP du point d'accès sans fil :

 - 1** Cliquez sur  ou sur **Démarrer**, puis sur **Exécuter**.
 - 2** Dans la zone Lancer la recherche ou Exécuter, tapez `cmd`.
 - 3** Appuyez sur **Entrée** ou cliquez sur **OK**.

La fenêtre Invite de commandes s'ouvre.
 - 4** Tapez `ipconfig`, puis appuyez sur **Entrée**. Vérifiez la section Connexion réseau sans fil :
 - L'entrée "Passerelle par défaut" représente généralement le point d'accès sans fil.
 - L'adresse IP apparaît sous la forme de quatre séries de chiffres séparées par des points, par exemple 192.168.2.134.
 - b** Tapez le nom d'utilisateur et le mot de passe du routeur lorsqu'un message vous y invite.
 - c** Cliquez sur **OK**.
 - d** Sur la page principale, cliquez sur **Sans fil** ou sur une autre sélection où les paramètres sont enregistrés. Le SSID s'affiche.
 - e** Notez le SSID.

Remarque : veillez à bien le copier, en respectant les majuscules.

- 2** Imprimez la page de configuration réseau de l'imprimante.

Dans la section Sans fil, recherchez le **SSID**.
- 3** Comparez le SSID de l'ordinateur avec celui de l'imprimante.

S'ils sont identiques, l'ordinateur et l'imprimante sont connectés au même réseau sans fil.

En revanche, s'ils sont différents, exécutez à nouveau l'utilitaire pour configurer l'imprimante sur le réseau sans fil utilisé par l'ordinateur.

Puis-je utiliser mon imprimante sur une connexion USB et réseau en même temps ?

Oui, l'imprimante prend en charge une connexion USB et une connexion réseau simultanées. Vous pouvez la configurer comme suit :

- Connexion locale (à un ordinateur à l'aide d'un câble USB)
- Réseau sans fil
- Réseau Ethernet
- Réseau sans fil et connexion locale simultanément
- Réseau Ethernet et connexion locale simultanément

Qu'est-ce qu'une adresse MAC ?

Une adresse MAC (Media Access Control ou contrôle d'accès aux supports) est un identifiant de 48 bits associé au matériel d'un équipement réseau. L'adresse MAC est également appelée adresse physique car elle est liée au matériel d'un périphérique et non à son logiciel. L'adresse MAC est un nombre hexadécimal qui se présente sous le format suivant : 01-23-45-67-89-AB.

Tous les périphériques capables de communiquer sur un réseau possèdent une adresse MAC. Les imprimantes réseau, les ordinateurs et les routeurs, qu'ils soient sans fil ou Ethernet, disposent tous d'une adresse MAC.

Bien qu'il soit possible de modifier l'adresse MAC d'un périphérique, cette pratique reste rare. C'est pourquoi les adresses MAC sont généralement considérées comme permanentes. Contrairement aux adresses IP, qui peuvent facilement être modifiées, les adresses MAC constituent donc une méthode plus fiable pour identifier un périphérique spécifique sur un réseau.

Les routeurs qui possèdent une capacité de sécurité peuvent procéder au filtrage par adresse MAC pour contrôler l'accès aux réseaux. De cette façon, il est possible d'autoriser l'accès au réseau aux périphériques d'une liste, en les identifiant avec leur adresse MAC. Le filtrage par adresse MAC permet ainsi d'empêcher certains périphériques indésirables (intrus sur un réseau sans fil, par exemple) d'accéder au réseau. En revanche, une demande d'accès légitime peut aussi être refusée si vous omettez d'ajouter un nouveau périphérique à la liste du routeur répertoriant les adresses autorisées. Par conséquent, si votre réseau utilise le filtrage par adresse MAC, veillez à ajouter l'adresse MAC de l'imprimante à la liste des périphériques autorisés.

Comment trouver l'adresse MAC ?

La plupart des périphériques réseau ont un numéro d'identification matériel unique qui permet de les distinguer des autres périphériques du réseau. Il s'agit de l'adresse MAC (*Media Access Control*).

Lorsque vous installez l'imprimante sur un réseau, vérifiez que vous la sélectionnez avec l'adresse MAC correcte.

L'étiquette d'adresse MAC se situe à l'intérieur de l'imprimante.

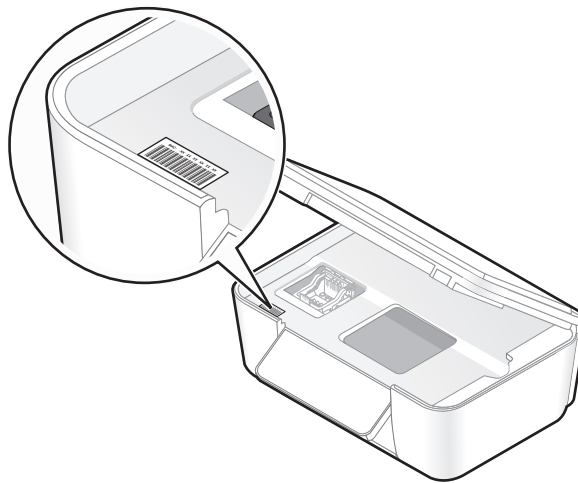

L'adresse MAC du serveur d'impression interne est une série de lettres et de chiffres. D'autres périphériques utilisent parfois un type d'adresse MAC appelé *UAA (Universally Administered Address)*.



Remarque : une liste d'adresses MAC peut être définie sur un point d'accès (routeur) afin que seuls les périphériques dont l'adresse MAC correspond soient autorisés sur le réseau. On l'appelle *filtrage par adresses MAC*. Si le filtrage MAC est activé sur votre point d'accès et que vous souhaitez ajouter une imprimante au réseau, l'adresse MAC de cette dernière doit être ajoutée à la liste des filtres MAC.

Qu'est-ce qu'une adresse IP ?

Une adresse IP est un numéro unique qui permet aux périphériques (par exemple, une imprimante sans fil, un ordinateur ou un point d'accès sans fil) d'un réseau IP de s'identifier et de communiquer. Sur un réseau IP, les périphériques ne peuvent communiquer entre eux que s'ils disposent d'adresses IP valides et uniques. Une adresse IP unique signifie que deux périphériques d'un même réseau ne peuvent avoir une adresse IP identique.

Une adresse IP est un groupe de quatre numéros séparés par des points. Exemple : 192.168.100.110.

Que signifie TCP/IP ?

Les réseaux fonctionnent parce que les ordinateurs, imprimantes et autres périphériques sont en mesure de s'envoyer des données soit à l'aide de câbles, soit à l'aide de signaux sans fil. Ce transfert des données repose sur des ensembles de règles de transmission appelées *protocoles*. Le protocole est comparable à une langue et, en tant que telle, comporte des règles permettant aux participants de communiquer entre eux.

Les différents types de réseaux utilisent divers protocoles, mais *Transmission Control Protocol/Internet Protocol (TCP/IP)* est le plus courant. Ce dernier permet d'envoyer des données sur Internet ainsi que sur la plupart des réseaux d'entreprise et domestiques.

Etant donné que les ordinateurs ne comprennent pas les mots et utilisent plutôt des nombres pour communiquer, TCP/IP exige que chaque périphérique du réseau utilisant ce protocole pour communiquer dispose d'une adresse IP. Les adresses IP sont essentiellement des noms d'ordinateur uniques au format numérique permettant de transférer des données au sein d'un réseau. Les adresses IP permettent au protocole TCP/IP de confirmer les demandes et réceptions de données par les différents périphériques du réseau.

Comment rechercher les adresses IP ?

- 1 Cliquez sur  ou sur **Démarrer**, puis sur **Exécuter**.
- 2 Dans la zone Lancer la recherche ou Exécuter, tapez **cmd**.
- 3 Appuyez sur **Entrée** ou cliquez sur **OK**.
La fenêtre Invite de commandes s'ouvre.
- 4 Tapez **ipconfig**, puis appuyez sur **Entrée**.

L'adresse IP apparaît sous la forme de quatre séries de chiffres séparées par des points, par exemple 192.168.0.100.

Recherche de l'adresse IP d'une imprimante

- Vous pouvez trouver l'adresse IP de l'imprimante en affichant sa page de configuration réseau.

Comment les adresses IP sont-elles affectées ?

Le réseau peut automatiquement affecter une adresse IP à l'aide du protocole DHCP. Une fois l'imprimante configurée sur un ordinateur, ce dernier envoie toutes les tâches d'impression via le réseau à l'imprimante utilisant cette adresse.

Si l'adresse IP n'est pas affectée automatiquement, vous serez amené, lors de la configuration sans fil, à entrer manuellement une adresse et d'autres informations réseau, une fois que vous aurez sélectionné votre imprimante dans la liste disponible.

Qu'est-ce qu'un index de clé ?

Il est possible de configurer un point d'accès sans fil (routeur sans fil) avec au maximum quatre clés WEP. Toutefois, une seule clé à la fois est utilisée sur le réseau. Les clés sont numérotées, et le numéro d'une clé est appelé index de clé. Tous les périphériques du réseau sans fil doivent être configurés pour utiliser le même index de clé lorsque plusieurs clés WEP sont configurées sur le même point d'accès sans fil.

Sélectionnez sur votre imprimante le même index de clé que vous utilisez sur votre point d'accès sans fil.

Maintenance de l'imprimante

Entretien des cartouches

En plus des tâches que vous pouvez effectuer, votre imprimante effectue un cycle de maintenance automatique chaque semaine si elle est branchée sur une prise électrique. Elle sort brièvement du mode Economiseur d'énergie ou se met temporairement sous tension si elle est hors tension.

Vérification des niveaux d'encre

A l'aide du panneau de commandes de l'imprimante

- 1 Dans le panneau de commandes de l'imprimante, appuyez sur .
- 2 Appuyez sur la touche haut ou bas pour rechercher l'option **Maintenance**, puis sur **OK**.
- 3 Appuyez sur **OK** de nouveau pour sélectionner **Vérifier les niveaux d'encre**.

A l'aide du logiciel de l'imprimante

- 1 Cliquez sur  ou sur **Démarrer**.
- 2 Cliquez sur **Tous les programmes** ou **Programmes**, puis sélectionnez le dossier du programme de l'imprimante dans la liste.
- 3 Sélectionnez **Accueil de l'imprimante**.
- 4 Choisissez votre imprimante dans la liste déroulante des imprimantes.
- 5 Dans l'onglet Maintenance, cliquez sur **Vérifier les niveaux d'encre**.

Alignement de la tête d'impression

Si les caractères ou lignes de l'image de l'imprimante ne sont pas alignés ou sont ondulés, vous devez peut-être aligner la tête d'impression.

A l'aide du panneau de commandes de l'imprimante

- 1 Chargez du papier ordinaire.
- 2 Dans le panneau de commandes de l'imprimante, appuyez sur .
- 3 Appuyez sur la touche haut ou bas pour rechercher l'option **Maintenance**, puis appuyez sur **OK**.
- 4 Appuyez sur la touche haut ou bas pour afficher l'option **Aligner l'imprimante**, puis appuyez sur **OK**.
Une page d'alignement s'imprime.

Remarque : ne retirez pas la page d'alignement tant que l'impression n'est pas terminée.

A l'aide du logiciel de l'imprimante

- 1 Chargez du papier ordinaire.
- 2 Cliquez sur  ou sur **Démarrer**.
- 3 Cliquez sur **Tous les programmes** ou **Programmes**, puis sélectionnez le dossier du programme de l'imprimante dans la liste.
- 4 Sélectionnez **Accueil de l'imprimante**.
- 5 Choisissez votre imprimante dans la liste déroulante des imprimantes.
- 6 Dans l'onglet Maintenance, cliquez sur **Aligner les cartouches**.
- 7 Suivez les instructions qui s'affichent à l'écran.

Si vous avez aligné les cartouches pour améliorer la qualité d'impression, imprimez à nouveau le document. Si la qualité ne s'est pas améliorée, nettoyez les buses de tête d'impression.

Nettoyage des buses de tête d'impression

La mauvaise qualité de l'impression est parfois due à des buses de tête d'impression obstruées. Nettoyez les buses de tête d'impression pour améliorer la qualité de vos impressions.

Remarques :

- Le nettoyage des buses de tête d'impression consomme de l'encre, donc faites-le uniquement quand c'est nécessaire.
- Lorsqu'il est complet, le nettoyage utilise encore plus d'encre, par conséquent essayez d'abord l'option Nettoyer la tête d'impression pour économiser l'encre.
- Si les niveaux d'encre sont trop bas, vous devez remplacer les cartouches avant de pouvoir nettoyer les buses de tête d'impression.

A l'aide du panneau de commandes de l'imprimante

- 1 Sur le panneau de commandes de l'imprimante, appuyez sur .
- 2 Appuyez sur la flèche vers le haut ou vers le bas pour afficher l'option **Maintenance**, puis appuyez sur **OK**.
- 3 Appuyez sur la flèche vers le haut ou vers le bas pour afficher l'option **Nettoyer la tête d'impression** ou **Nettoyer complètement la tête d'impression**, puis appuyez sur **OK**.
Une page de nettoyage s'imprime.

Utilisation du logiciel de l'imprimante

- 1 Cliquez sur  ou **Démarrer**.
- 2 Cliquez sur **Tous les programmes** ou sur **Programmes**, puis sélectionnez le dossier de l'imprimante dans la liste.
- 3 Sélectionnez **Accueil de l'imprimante**.
- 4 Choisissez votre imprimante dans la liste déroulante des imprimantes.
- 5 Dans l'onglet Maintenance, cliquez sur **Nettoyer les cartouches**.
- 6 Suivez les instructions qui s'affichent à l'écran.

Nettoyage de l'extérieur de l'imprimante

1 Vérifiez que l'imprimante est hors tension et débranchée de la prise murale.



MISE EN GARDE—RISQUE D'ELECTROCUTION : pour éviter tout risque d'électrocution lors du nettoyage de l'extérieur de l'imprimante, débranchez le cordon d'alimentation de la prise et déconnectez tous les câbles de l'imprimante avant de continuer.

2 Sortez tout le papier de l'imprimante.

3 Humidifiez un chiffon propre et sans peluches.

Attention — Dommages potentiels : n'utilisez pas de nettoyeurs ni de détergents de ménage, car ils peuvent détériorer le fini de l'imprimante.

4 N'essayez que l'extérieur de l'imprimante, en veillant à éliminer les résidus d'encre accumulés sur le bac de sortie du papier.

Attention — Dommages potentiels : l'utilisation d'un chiffon pour nettoyer l'intérieur peut endommager votre imprimante.

5 Assurez-vous que l'imprimante est bien sèche avant de lancer une nouvelle impression.

Nettoyage de la vitre du scanner

1 Humidifiez un chiffon propre et sans peluches.

2 Essayez délicatement la vitre du scanner pour la nettoyer.

Remarque : vérifiez que l'encre et/ou tout fluide de correction sont bien secs avant de placer le document sur la vitre du scanner.

Dépannage

Avant le dépannage

Utilisez la liste de vérification pour résoudre la plupart des problèmes d'imprimante :

- Vérifiez que le cordon d'alimentation est branché sur l'imprimante et correctement dans une prise de courant mise à la terre.
- Assurez-vous que l'imprimante n'est pas branchée sur un parasurtenseur, un onduleur ou une rallonge.
- Vérifiez que l'imprimante est sous tension.
- Vérifiez que l'imprimante est correctement branché à l'ordinateur hôte, au serveur d'impression ou à un autre point d'accès réseau.
- Vérifiez si des messages d'erreur ne s'affichent pas sur l'imprimante et corrigez les erreurs éventuelles.
- Recherchez et dégagez les éventuels bourrages papier.
- Vérifiez les cartouches et installez de nouvelles cartouches si nécessaire.
- Utilisez le Centre de services pour rechercher et résoudre le problème (Windows uniquement).
- Eteignez l'imprimante, attendez environ 10 secondes puis rallumez l'imprimante.

Utilisation du Centre de services pour résoudre les problèmes de l'imprimante

Le Centre de services fournit une aide détaillée sur le dépannage et contient des liens vers les tâches de maintenance et l'assistance clientèle.

Pour ouvrir le Centre de services, utilisez l'une des méthodes suivantes :

Méthode 1	Méthode 2
S'il apparaît dans une boîte de dialogue de message d'erreur, cliquez sur le lien Pour obtenir plus d'assistance, utilisez le Centre de services .	<ol style="list-style-type: none">1 Cliquez sur  ou sur Démarrer.2 Cliquez sur Tous les programmes ou Programmes, puis sélectionnez le dossier du programme de l'imprimante dans la liste.3 Sélectionnez Accueil de l'imprimante.4 Dans l'onglet Support, sélectionnez Centre de services.

Si le dépannage ne résout pas votre problème

Visitez notre site Web à l'adresse support.dell.com pour rechercher les ressources suivantes :

- Service d'assistance technique en ligne et en direct
- Numéros de téléphone du service d'assistance technique

Dépannage relatif à l'installation

- « Une langue incorrecte apparaît sur l'affichage », page 116
- « Erreurs de tête d'impression », page 116
- « Impossible d'installer le logiciel », page 118
- « La tâche d'impression ne s'est pas effectuée ou il manque des pages », page 119
- « L'imprimante imprime des pages vierges », page 120
- « L'imprimante est occupée ou ne répond pas », page 120
- « Impossible de supprimer des documents de la file d'attente d'impression », page 121
- « Impossible d'imprimer via USB », page 121







Une langue incorrecte apparaît sur l'affichage

Si la liste de vérification "Avant le dépannage" ne résout pas le problème, essayez une ou plusieurs des solutions ci-dessous :

CHANGEZ LA LANGUE À L'AIDE DES MENUS DE L'IMPRIMANTE

- 1 Dans le panneau de commandes de l'imprimante, appuyez sur .
- 2 Appuyez sur les touches fléchées pour afficher **Paramètres par défaut**, puis sur **OK**.
- 3 Appuyez sur les touches fléchées pour afficher **Définir par défaut**, puis sur **OK**.
- 4 Appuyez sur les touches fléchées pour afficher **Paramètre usine**, puis sur **OK**.
- 5 Terminez la configuration initiale de l'imprimante.

CHANGEZ LA LANGUE À L'AIDE DE LA COMBINAISON DE TOUCHES (SI VOUS NE POUVEZ PAS LIRE LA LANGUE ACTUELLE)

- 1 Mettez l'imprimante hors tension.
Remarque : si vous avez défini le délai d'inactivité pour l'économiseur d'énergie dans le menu Configuration, appuyez sur la touche  et maintenez-la enfoncée pendant trois secondes pour éteindre l'imprimante.
- 2 Appuyez sur les touches  et  et maintenez-les enfoncées, puis appuyez sur la touche  et relâchez la pression pour allumer l'imprimante.
Remarque : ne relâchez pas les touches  et  tant que l'option **Langue** n'est pas apparue à l'écran, pour indiquer que les paramètres ont été restaurés.
- 3 Terminez la configuration initiale de l'imprimante.

Erreurs de tête d'impression

Si la liste de vérification "Avant le dépannage" ne résout pas le problème, essayez les solutions ci-dessous :

RETIREZ ET RÉINSÉREZ LA TÊTE D'IMPRESSION

1 Ouvrez l'imprimante et soulevez le loquet.

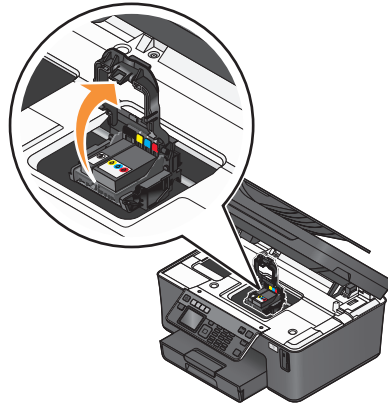

2 Retirez la tête d'impression.

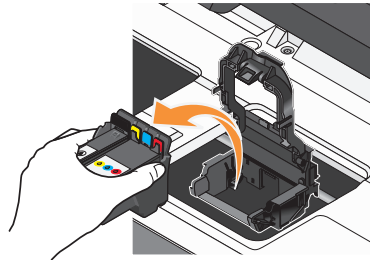

Attention — Dommages potentiels : ne touchez pas les buses de tête d'impression.

3 Nettoyez les contacts de la tête d'impression à l'aide d'un chiffon propre et sans peluches.

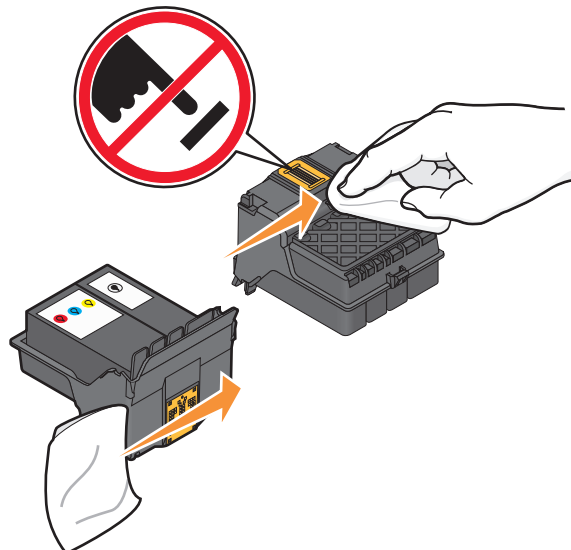

- 4 Réinsérez la tête d'impression, puis appuyez sur le loquet jusqu'à ce qu'il émette un clic indiquant qu'il est bien en place.

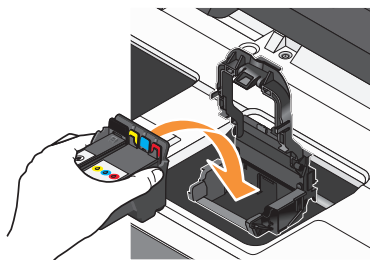

- 5 Fermez l'imprimante.

Remarque : si le retrait et la réinsertion de la tête d'impression ne résolvent pas le problème, contactez l'assistance technique.

Impossible d'installer le logiciel

Si vous rencontrez des problèmes lors de l'installation, ou si l'imprimante n'apparaît pas dans la liste du dossier Imprimantes ou en tant qu'option lors de l'envoi d'une tâche d'impression, essayez de désinstaller et de réinstaller le logiciel.

Avant de réinstaller le logiciel, effectuez les opérations suivantes :

VÉRIFIEZ QUE VOTRE ORDINATEUR A LA CONFIGURATION SYSTÈME MINIMALE REQUISE INDIQUÉE SUR L'EMBALLAGE DE L'IMPRIMANTE

DÉSACTIVEZ PROVISOIREMENT LES PROGRAMMES DE SÉCURITÉ DANS WINDOWS AVANT D'INSTALLER LE LOGICIEL

VÉRIFIEZ LA CONNEXION USB

- 1 Vérifiez que le câble USB n'a pas été endommagé. Le cas échéant, achetez un nouveau câble.
- 2 Branchez l'extrémité carrée du câble USB à l'arrière de l'imprimante.
- 3 Branchez l'extrémité rectangulaire du câble USB dans le port USB de l'ordinateur.

Ce port est signalé par le symbole USB  .

Remarque : si les problèmes persistent, essayez un autre port USB de l'ordinateur. Il se peut que le premier port soit défectueux.

REBRANCHEZ L'ALIMENTATION DE L'IMPRIMANTE

- 1 Mettez l'imprimante hors tension, puis débranchez le cordon d'alimentation de la prise.
- 2 Débranchez doucement l'alimentation de l'imprimante, puis rebranchez-la.
- 3 Branchez le cordon d'alimentation dans une prise électrique et mettez l'imprimante sous tension.

La tâche d'impression ne s'est pas effectuée ou il manque des pages

Si la liste de vérification "Avant le dépannage" ne résout pas le problème, essayez une ou plusieurs des solutions ci-dessous :

VÉRIFIEZ QUE LES CARTOUCHES SONT CORRECTEMENT INSÉRÉES

- 1 Mettez l'imprimante sous tension, puis ouvrez-la.
- 2 Assurez-vous que les cartouches sont installées correctement.
Les cartouches doivent *émettre un clic* indiquant qu'elles sont bien en place dans le logement de couleur correspondant de la tête d'impression.
- 3 Fermez l'imprimante.

SÉLECTIONNEZ VOTRE IMPRIMANTE DANS LA BOÎTE DE DIALOGUE D'IMPRESSION AVANT D'ENVOYER LA TÂCHE D'IMPRESSION

ASSUREZ-VOUS QUE LA TÂCHE D'IMPRESSION N'EST PAS EN PAUSE

VÉRIFIEZ QUE L'IMPRIMANTE EST CONFIGURÉE EN TANT QU'IMPRIMANTE PAR DÉFAUT

REBRANCHEZ L'ALIMENTATION DE L'IMPRIMANTE

- 1 Mettez l'imprimante hors tension, puis débranchez le cordon d'alimentation de la prise.
- 2 Débranchez doucement l'alimentation de l'imprimante, puis rebranchez-la.
- 3 Branchez le cordon d'alimentation dans une prise électrique et mettez l'imprimante sous tension.

DÉBRANCHEZ ET REBRANCHEZ LE CÂBLE USB CONNECTÉ À L'IMPRIMANTE

VÉRIFIEZ LA CONNEXION USB

- 1 Vérifiez que le câble USB n'a pas été endommagé. Le cas échéant, achetez un nouveau câble.
- 2 Branchez l'extrémité carrée du câble USB à l'arrière de l'imprimante.
- 3 Branchez l'extrémité rectangulaire du câble USB dans le port USB de l'ordinateur.

Ce port est signalé par le symbole USB  .

Remarque : si les problèmes persistent, essayez un autre port USB de l'ordinateur. Il se peut que le premier port soit défectueux.

DÉSINSTALLEZ LE LOGICIEL DE L'IMPRIMANTE, PUIS RÉINSTALLEZ-LE

L'imprimante imprime des pages vierges

Des cartouches mal installées peuvent être à l'origine des pages vierges.

RÉINSTALLEZ LES CARTOUCHES, NETTOYEZ À FOND ET ALIGNEZ LA TÊTE D'IMPRESSION

- 1 Réinstallez les cartouches, reportez-vous à la section « Remplacement des cartouches », page 12 pour plus d'informations.
Si les cartouches semblent ne pas correspondre, vérifiez que la tête d'impression est correctement en place, puis essayez de réinstaller les cartouches.
- 2 Chargez du papier ordinaire.
- 3 Dans le panneau de commandes de l'imprimante, appuyez sur .
- 4 Appuyez sur les touches fléchées pour afficher **Maintenance**, puis sur **OK**.
- 5 Appuyez sur les touches fléchées pour afficher l'option **Nettoyer complètement la tête d'impression**, puis sur **OK**.
Une page de nettoyage s'imprime.
- 6 Appuyez sur les touches fléchées pour afficher l'option **Aligner l'imprimante**, puis sur **OK**.
Une page d'alignement s'imprime.

Remarque : ne retirez pas la page d'alignement tant que l'impression n'est pas terminée.

L'imprimante est occupée ou ne répond pas

Si la liste de vérification "Avant le dépannage" ne résout pas le problème, essayez une ou plusieurs des solutions ci-dessous :

VÉRIFIEZ QUE LE MODE ÉCONOMISEUR D'ÉNERGIE EST DÉSACTIVÉ

Si le voyant de mise sous tension clignote lentement, l'imprimante est en mode Economiseur d'énergie. Appuyez sur  pour activer l'imprimante.

Si l'imprimante ne quitte pas le mode Economiseur d'énergie, réinitialisez l'alimentation :

- 1 Débranchez le cordon d'alimentation de la prise électrique et attendez 10 secondes.
- 2 Branchez le cordon d'alimentation dans une prise électrique et mettez l'imprimante sous tension.

Si le problème, persiste consultez notre site Web pour obtenir des mises à jour de votre logiciel ou microcode d'imprimante.

REBRANCHEZ L'ALIMENTATION DE L'IMPRIMANTE

- 1 Mettez l'imprimante hors tension, puis débranchez le cordon d'alimentation de la prise.
- 2 Débranchez doucement l'alimentation de l'imprimante, puis rebranchez-la.
- 3 Branchez le cordon d'alimentation dans une prise électrique et mettez l'imprimante sous tension.

Impossible de supprimer des documents de la file d'attente d'impression

Si vous avez des tâches en suspens dans la file d'attente d'impression et que vous ne pouvez pas les supprimer pour lancer d'autres tâches d'impression, il se peut que l'ordinateur et l'imprimante ne communiquent pas.

REDÉMARREZ L'ORDINATEUR ET RÉESSEYEZ

Impossible d'imprimer via USB

Si la liste de vérification "Avant le dépannage" ne résout pas le problème, essayez une ou plusieurs des solutions ci-dessous :

VÉRIFIEZ LA CONNEXION USB

- 1 Vérifiez que le câble USB n'a pas été endommagé. Le cas échéant, achetez un nouveau câble.
- 2 Branchez l'extrémité carrée du câble USB à l'arrière de l'imprimante.
- 3 Branchez l'extrémité rectangulaire du câble USB dans le port USB de l'ordinateur.

Ce port est signalé par le symbole USB .

Remarque : si les problèmes persistent, essayez un autre port USB de l'ordinateur. Il se peut que le premier port soit défectueux.

VÉRIFIEZ QUE LE PORT USB EST ACTIVÉ DANS WINDOWS

- 1 Cliquez sur  ou sur **Démarrer**, puis cliquez sur **Exécuter**.
- 2 Dans la zone Lancer la recherche ou Exécuter, tapez `devmgmt.msc`.
- 3 Appuyez sur **Entrée** ou sur **OK**.
Le Gestionnaire de périphériques s'ouvre.
- 4 Cliquez sur le signe plus (+) en regard de Contrôleur de bus USB.
Si le contrôleur hôte USB et le concentrateur USB racine figurent dans la liste affichée, le port USB est activé.
Pour plus d'informations, reportez-vous à la documentation de l'ordinateur.

DÉSINSTALLEZ LE LOGICIEL DE L'IMPRIMANTE, PUIS RÉINSTALLEZ-LE

Dépannage relatif aux bourrages et aux problèmes d'alimentation papier

- « Bourrage papier dans l'imprimante », page 122
- « Bourrage papier dans l'unité d'impression recto verso », page 122
- « Bourrage papier dans le CAD (certains modèles) », page 123
- « Alimentation incorrecte du papier ou du support spécial », page 124

Bourrage papier dans l'imprimante

Remarque : les composants internes de l'imprimante sont sensibles. Évitez tout contact inutile lorsque vous dégagez un bourrage papier.

- 1 Appuyez sur la touche  pour mettre l'imprimante hors tension.
- 2 Vérifiez le bac d'alimentation ou soulevez le scanner pour vérifier si le papier est bloqué.

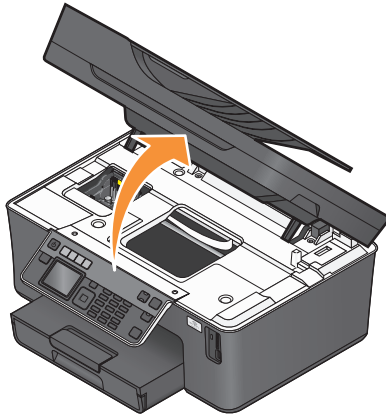

- 3 Tenez fermement le papier et extrayez-le délicatement.

Remarque : évitez de déchirer le papier en l'extrayant.

- 4 Appuyez sur la touche  pour remettre l'imprimante sous tension.

Bourrage papier dans l'unité d'impression recto verso

Remarque : les composants internes de l'imprimante sont sensibles. Évitez tout contact inutile lorsque vous dégagez un bourrage papier.

- 1 Appuyez sur les loquets de l'unité d'impression recto verso pour l'extraire.

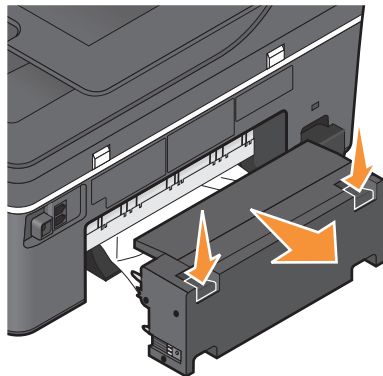

AVERTISSEMENT—RISQUE DE BLESSURE : la zone derrière le capot d'impression recto verso comporte des ailettes saillantes qui font partie du chemin du papier. Pour éviter tout risque de blessure, agissez avec précaution lorsque vous accédez à cette zone pour dégager un bourrage papier.

2 Tenez fermement le papier et extrayez-le délicatement.

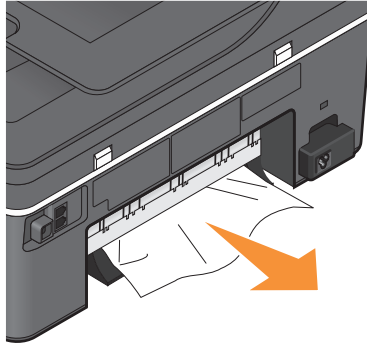

Remarque : évitez de déchirer le papier en l'extrayant.

3 Réinstallez l'unité d'impression recto verso.

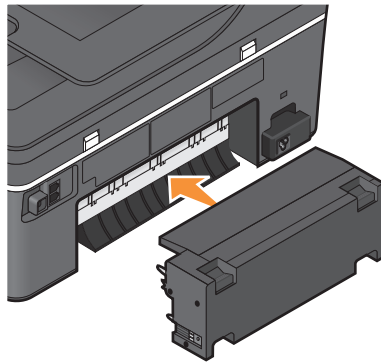

4 Appuyez sur **Terminé** ou **OK** selon votre modèle d'imprimante.

5 A partir de l'ordinateur, reprenez la tâche d'impression.

Bourrage papier dans le CAD (certains modèles)

Remarque : les composants internes de l'imprimante sont sensibles. Evitez tout contact inutile lorsque vous dégagez un bourrage papier.

1 Ouvrez le volet du CAD, puis extrayez doucement le papier bloqué.

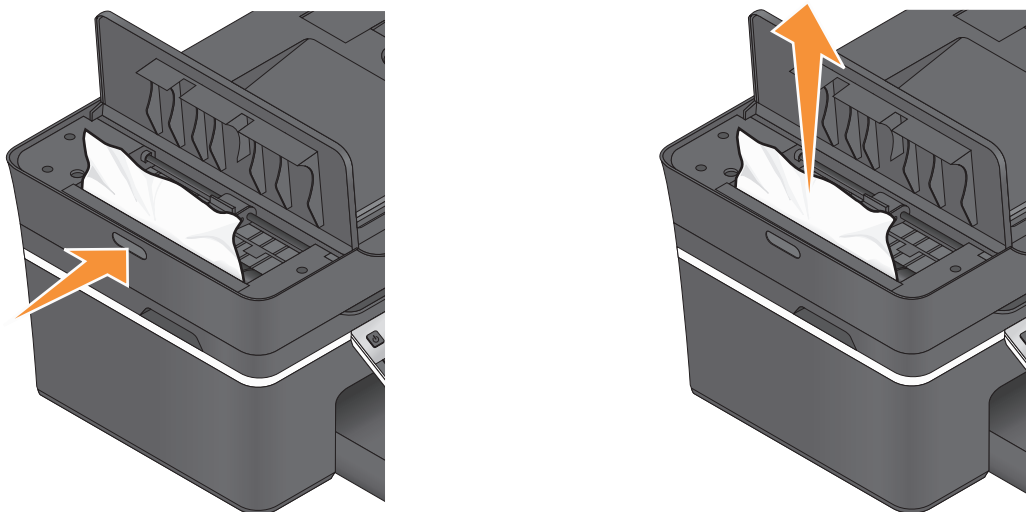

Remarque : évitez de déchirer le papier en l'extrayant.

2 Fermez le CAD.

3 Appuyez sur **Terminé** ou **OK** selon votre modèle d'imprimante.

4 A partir de l'ordinateur, reprenez la tâche d'impression.

Alimentation incorrecte du papier ou du support spécial

Si le papier ou le support spécial n'est pas alimenté correctement, si les feuilles pénètrent de travers ou si plusieurs feuilles pénètrent en même temps ou sont collées, il existe plusieurs solutions possibles. Essayez l'une d'entre elles :

VÉRIFIEZ LA QUALITÉ DU PAPIER

Utilisez uniquement du papier neuf et non froissé.

VÉRIFIEZ LE CHARGEMENT DU PAPIER

- Ne chargez que quelques feuilles dans l'imprimante.
- Chargez le papier avec la face à imprimer tournée vers le bas. Si vous n'êtes pas sûr de savoir identifier le bon côté, reportez-vous aux instructions fournies avec le papier.
- Consultez les instructions de chargement de votre papier ou support spécial.

RETIRER LES PAGES AU FUR ET À MESURE DE L'IMPRESSION

AJUSTEZ LES GUIDES PAPIER EN FONCTION DU PAPIER CHARGÉ

Dépannage relatif à l'impression

- « La qualité d'impression est médiocre sur les bords de la page », page 125
- « Rayures ou lignes sur l'image imprimée », page 125

- « L'impression est lente », page 126
- « L'ordinateur ralentit pendant l'impression », page 126

La qualité d'impression est médiocre sur les bords de la page

Si la liste de contrôle préalable au dépannage ne résout pas le problème, essayez une ou plusieurs des solutions suivantes :

VÉRIFIEZ LES PARAMÈTRES D'IMPRESSION MINIMUM

Sauf si vous utilisez la fonctionnalité d'impression sans bordures, utilisez les paramètres de marge minimum suivants :

- Marges gauche et droite :
 - 6,35 mm (0,25 po.) pour du papier au format Lettre
 - 3,37 mm (0,133 po.) pour tous les formats de papier à l'exception du format Lettre
- Marge supérieure : 1,7 mm (0,067 po.)
- Marge inférieure : 12,7 mm (0,5 po.)

SÉLECTIONNEZ LA FONCTION D'IMPRESSION SANS BORDURES

- 1 Après avoir ouvert un document ou une photo, cliquez sur **Fichier → Imprimer**.
- 2 Cliquez sur **Propriétés, Préférences, Options** ou **Configuration**.
- 3 Dans la section Options du papier de l'onglet Configuration de l'impression, sélectionnez **Sans bordures**.

Rayures ou lignes sur l'image imprimée

Si la liste de vérification "Avant le dépannage" ne résout pas le problème, essayez une ou plusieurs des solutions ci-dessous :

VÉRIFIER LES NIVEAUX D'ENCRE

Remplacez les cartouches faibles ou vides.

SÉLECTIONNEZ UNE QUALITÉ D'IMPRESSION SUPÉRIEURE DANS LE LOGICIEL DE L'IMPRIMANTE

ASSUREZ-VOUS QUE LES CARTOUCHES SONT INSTALLÉES CORRECTEMENT

ALIGNER LA TÊTE D'IMPRESSION

NETTOYEZ (COMPLÈTEMENT) LES BUSES DE TÊTE D'IMPRESSION

Remarque : si ces solutions n'enlèvent pas les rayures ou lignes sur l'image numérisée, contactez l'assistance technique.

L'impression est lente

Si la liste de vérification "Avant le dépannage" ne résout pas le problème, essayez une ou plusieurs des solutions ci-dessous :

AUGMENTEZ LA VITESSE DE TRAITEMENT DE L'ORDINATEUR

- Fermez toutes les applications non utilisées.
- Réduisez le nombre et la taille des graphiques et des images figurant dans le document.
- Supprimez les polices inutilisées du système.

AJOUTEZ DE LA MÉMOIRE

Envisagez d'acheter de la mémoire vive supplémentaire.

SÉLECTIONNEZ UN PARAMÈTRE DE QUALITÉ MOINS ÉLEVÉ DANS LE LOGICIEL DE L'IMPRIMANTE

SÉLECTIONNEZ MANUELLEMENT LE TYPE DE PAPIER CORRESPONDANT AU TYPE DE PAPIER UTILISÉ

DÉSINSTALLEZ LE LOGICIEL DE L'IMPRIMANTE, PUIS RÉINSTALLEZ-LE

L'ordinateur ralentit pendant l'impression

Il existe plusieurs solutions possibles, essayez l'une d'entre elles :

SI VOUS UTILISEZ UNE CONNEXION **USB**, ESSAYEZ UN AUTRE CÂBLE **USB**

SI VOUS ÊTES SUR UN RÉSEAU, RÉINITIALISEZ L'ALIMENTATION DU POINT D'ACCÈS (ROUTEUR)

- 1 Débranchez le câble d'alimentation du point d'accès.
- 2 Patientez pendant secondes, puis insérez le câble d'alimentation.

Dépannage relatif à la copie et à la numérisation

- « Le copieur ou le scanner ne répond pas », page 127
- « Impossible de fermer l'unité du scanner », page 127
- « Qualité médiocre de l'image numérisée ou copiée », page 127
- « Copies ou numérisations partielles de documents », page 127
- « La numérisation du document a échoué », page 128
- « La numérisation est trop lente ou bloque l'ordinateur », page 128
- « Impossible de numériser sur un ordinateur du réseau », page 128

Le copieur ou le scanner ne répond pas

Si la liste de vérification "Avant le dépannage" ne résout pas le problème, essayez une ou plusieurs des solutions ci-dessous :

CONFIGUREZ L'IMPRIMANTE EN TANT QU'IMPRIMANTE PAR DÉFAUT

DÉSINSTALLEZ LE LOGICIEL DE L'IMPRIMANTE, PUIS RÉINSTALLEZ-LE

Impossible de fermer l'unité du scanner

- 1** Ouvrez l'unité du scanner.
- 2** Retirez ce qui la maintient ouverte.
- 3** Refermez l'unité du scanner.

Qualité médiocre de l'image numérisée ou copiée

Si la liste de vérification "Avant le dépannage" ne résout pas le problème, essayez une ou plusieurs des solutions ci-dessous :

NETTOYEZ LA VITRE DU SCANNER

RÉGLEZ LA QUALITÉ DE LA NUMÉRISATION DANS LE LOGICIEL DE L'IMPRIMANTE

CONSULTEZ LES CONSEILS EN MATIÈRE DE COPIE, DE NUMÉRISATION ET D'AMÉLIORATION DE LA QUALITÉ DE L'IMPRESSION

UTILISEZ UNE VERSION PLUS CLAIRE DU DOCUMENT OU DE L'IMAGE À NUMÉRISER

ASSUREZ-VOUS QUE VOUS AVEZ PLACÉ LE DOCUMENT OU LA PHOTO FACE VERS LE BAS SUR LA VITRE DU SCANNER ET DANS LE COIN APPROPRIÉ

Copies ou numérisations partielles de documents

Si la liste de vérification "Avant le dépannage" ne résout pas le problème, essayez une ou plusieurs des solutions ci-dessous :

ASSUREZ-VOUS QUE VOUS AVEZ PLACÉ LE DOCUMENT OU LA PHOTO FACE VERS LE BAS SUR LA VITRE DU SCANNER ET DANS LE COIN APPROPRIÉ

SÉLECTIONNEZ UN FORMAT DE PAPIER DANS LE LOGICIEL DE L'IMPRIMANTE CORRESPONDANT AU PAPIER CHARGÉ

VÉRIFIEZ QUE LE PARAMÈTRE TAILLE D'ORIGINE CORRESPOND AU FORMAT DU DOCUMENT QUE VOUS NUMÉRISEZ

La numérisation du document a échoué

Si la liste de vérification "Avant le dépannage" ne résout pas le problème, essayez une ou plusieurs des solutions ci-dessous :

VÉRIFIEZ LA CONNEXION USB

- 1** Vérifiez que le câble USB n'a pas été endommagé. Le cas échéant, achetez un nouveau câble.
- 2** Branchez l'extrémité carrée du câble USB à l'arrière de l'imprimante.
- 3** Branchez l'extrémité rectangulaire du câble USB dans le port USB de l'ordinateur.

Ce port est signalé par le symbole USB  .

Remarque : Si les problèmes persistent, essayez un autre port USB de l'ordinateur. Il se peut que le premier port soit défectueux.

REDÉMARREZ L'ORDINATEUR

La numérisation est trop lente ou bloque l'ordinateur

Si la liste de vérification "Avant le dépannage" ne résout pas le problème, essayez une ou plusieurs des solutions ci-dessous :

FERMEZ TOUS LES AUTRES PROGRAMMES NON UTILISÉS

UTILISEZ UNE RÉOLUTION DE NUMÉRISATION MOINS ÉLEVÉE

Impossible de numériser sur un ordinateur du réseau

Si la liste de vérification "Avant le dépannage" ne résout pas le problème, essayez une ou plusieurs des solutions ci-dessous :

VÉRIFIEZ QUE L'IMPRIMANTE ET L'ORDINATEUR DE DESTINATION SONT CONNECTÉS AU MÊME RÉSEAU

VÉRIFIEZ QUE LE LOGICIEL DE L'IMPRIMANTE EST INSTALLÉ SUR L'ORDINATEUR DE DESTINATION

Dépannage relatif à la télécopie

- « Liste de vérification du dépannage relatif à la télécopie », page 129
- « Impossible d'envoyer des télécopies », page 130
- « Impossible de recevoir des télécopies », page 132

- « Impossible d'exécuter le logiciel de télécopie », page 133
- « Messages d'erreur de télécopie sur le panneau de commandes de l'imprimante », page 134

Pour des descriptions détaillées sur les tâches et les termes courants, reportez-vous aux rubriques ci-dessous :

- « Configuration de l'imprimante en télécopieur », page 64
- « Télécopie - FAQ », page 81

Liste de vérification du dépannage relatif à la télécopie

Si vous rencontrez des problèmes lors de l'envoi et de la réception de télécopies, vérifiez d'abord la connexion :

- 1 Vérifiez la tonalité de la ligne téléphonique en branchant un téléphone analogique dans la prise murale, le filtre ADSL, le périphérique VoIP ou le modem câblé auquel vous avez connecté l'imprimante. Vérifiez que vous avez branché le téléphone dans le même port.

Si vous entendez pas de tonalité, contactez votre opérateur téléphonique.

- 2 Pendant que l'imprimante est connectée à la ligne téléphonique, vérifiez la tonalité en branchant un téléphone analogique dans le port  de l'imprimante.

Si vous n'entendez pas de tonalité, utilisez la liste de vérification ci-dessous. Vérifiez la tonalité pour chaque élément.

Si vous entendez une tonalité et que vous avez toujours des problèmes d'envoi et de réception de télécopies, consultez les autres rubriques de cette section.

Liste de vérification de la connexion

- Vérifiez que l'imprimante et les autres périphériques de la ligne (le cas échéant) sont installés et configurés correctement conformément à votre scénario d'installation.
- Vérifiez que les câbles sont branchés sur les ports appropriés.
- Vérifiez que les câbles sont bien branchés.

Vérifiez les connexions des câbles du matériel suivant, le cas échéant :

Alimentation	Répondeur	Modem câblé	Répartiteur
Téléphone	Adaptateur VoIP	Filtre DSL	Adaptateur RJ-11

- Si l'imprimante est connectée à une ligne ADSL, vérifiez que vous utilisez un filtre ADSL pour l'imprimante.
- Si l'imprimante est connectée à un adaptateur VoIP ou à un modem câblé, vérifiez qu'elle est branchée dans le premier port téléphonique.
- Si vous utilisez un répartiteur, vérifiez qu'il s'agit d'un répartiteur téléphonique. *N'utilisez pas* de séparateurs de lignes.

Impossible d'envoyer des télécopies

Si la liste de contrôle pour le dépannage du télécopieur ne résout pas le problème, essayez une ou plusieurs des solutions suivantes :

VÉRIFIEZ QUE VOUS AVEZ ENREGISTRÉ VOS INFORMATIONS D'UTILISATEUR DANS L'IMPRIMANTE

Si vous n'avez pas entré vos informations d'utilisateur durant la configuration initiale, entrez vos nom et numéro de télécopieur. Dans certains pays, vous ne pouvez pas envoyer de télécopie sans avoir entré le nom du télécopieur et de la société. Certains télécopieurs bloquent également les télécopies inconnues ou celles ne contenant pas d'informations sur l'expéditeur.

RÉDUISEZ LA VITESSE DE TRANSMISSION DU MODEM TÉLÉCOPIEUR

Le modem de l'imprimante peut transmettre des données à 33 600 bps. C'est la vitesse maximale à laquelle l'imprimante peut envoyer et recevoir des télécopies. Toutefois, il n'est pas nécessaire de définir le modem sur la vitesse de transmission la plus rapide. La vitesse du modem du télécopieur destinataire doit être supérieure ou égale à la vitesse d'envoi de votre télécopie. Sinon, votre télécopie ne sera pas transmise.

Pour réduire la vitesse de transmission du modem :

- 1 Dans le panneau de commandes de l'imprimante, appuyez sur .
- 2 Utilisez les touches fléchées pour afficher l'option **Configuration du télécopieur**, puis appuyez sur **OK**.
- 3 Utilisez les touches fléchées pour afficher l'option **Composition et envoi**, puis appuyez sur **OK**.
- 4 Utilisez les touches fléchées pour afficher l'option **Vitesse d'envoi maximale**, puis appuyez sur **OK**.
- 5 Sélectionnez une vitesse d'envoi, puis appuyez sur **OK**.

CONFIGUREZ L'IMPRIMANTE POUR NUMÉRISER LE DOCUMENT ORIGINAL AVANT DE COMPOSER LE NUMÉRO

L'imprimante ne recompose pas automatiquement le numéro si vous la configurez pour numériser le document original après avoir composé le numéro.

Configurez-la pour numériser le document d'origine avant de composer le numéro afin que vous ne soyez pas obligé de numériser à nouveau le document au cas où la télécopie échoue. Le document numérisé est enregistré dans la mémoire de l'imprimante. L'imprimante peut le récupérer et recomposer automatiquement le numéro.

Pour configurer l'imprimante pour numériser le document avant de composer le numéro :

- 1 Dans le panneau de commandes de l'imprimante, appuyez sur .
- 2 Utilisez les touches fléchées pour afficher l'option **Configuration du télécopieur**, puis appuyez sur **OK**.
- 3 Utilisez les touches fléchées pour afficher l'option **Composition et envoi**, puis appuyez sur **OK**.
- 4 Utilisez les touches fléchées pour afficher l'option **Numériser**, puis appuyez sur **OK**.
- 5 Utilisez les touches fléchées pour afficher l'option **Avant composition**, puis appuyez sur **OK**.

ACTIVEZ LA CORRECTION D'ERREUR

Des erreurs et des zones floues peuvent apparaître sur le document envoyé par télécopie s'il y a trop de bruit sur la ligne. Cette option permet à l'imprimante de transmettre à nouveau les blocs de données incorrectes et de corriger les erreurs. Lorsqu'une télécopie comporte trop d'erreurs, elle peut être rejetée par le télécopieur destinataire.

Pour vérifier que la correction d'erreur est activée :

- 1 Dans le panneau de commandes de l'imprimante, appuyez sur .
- 2 Utilisez les touches fléchées pour afficher l'option **Configuration du télécopieur**, puis appuyez sur **OK**.
- 3 Utilisez les touches fléchées pour afficher l'option **Composition et envoi**, puis appuyez sur **OK**.
- 4 Utilisez les touches fléchées pour afficher l'option **Correction d'erreur**, puis appuyez sur **OK**.
- 5 Vérifiez si la correction d'erreur est activée.
Si elle ne l'est pas, utilisez les touches fléchées pour sélectionner **Activé**, puis appuyez sur **OK**.

ACTIVEZ LA CONVERSION DE TÉLÉCOPIE AUTOMATIQUE

Si le télécopieur destinataire ne prend pas en charge la télécopie couleur, cette option convertit automatiquement la télécopie couleur en noir et blanc. Elle réduit également automatiquement la résolution de la télécopie à une résolution que la machine destinataire peut prendre en charge.

Pour vérifier que la conversion de télécopie automatique est activée :

- 1 Dans le panneau de commandes de l'imprimante, appuyez sur .
- 2 Utilisez les touches fléchées pour afficher l'option **Configuration du télécopieur**, puis appuyez sur **OK**.
- 3 Utilisez les touches fléchées pour afficher l'option **Composition et envoi**, puis appuyez sur **OK**.
- 4 Utilisez les touches fléchées pour afficher l'option **Conversion télécopie auto**, puis appuyez sur **OK**.
- 5 Vérifiez si la conversion de télécopie automatique est activée.
Si elle ne l'est pas, utilisez les touches fléchées pour sélectionner **Activé**, puis appuyez sur **OK**.

VÉRIFIEZ QUE LE PARAMÈTRE PRÉFIXE EST CORRECT

Ce préfixe est le numéro ou la série de numéros que vous tapez avant de composer le numéro de télécopie ou de téléphone proprement dit. Si l'imprimante est dans un bureau ou dans un système téléphonique PBX, il peut s'agir d'un numéro spécifique que vous devez composer pour pouvoir effectuer un appel hors du bureau.

Vérifiez que le préfixe entré dans l'imprimante est correct pour votre réseau.

Pour ce faire :

- 1 Dans le panneau de commandes de l'imprimante, appuyez sur .
- 2 Utilisez les touches fléchées pour afficher l'option **Configuration du télécopieur**, puis appuyez sur **OK**.
- 3 Utilisez les touches fléchées pour afficher l'option **Composition et envoi**, puis appuyez sur **OK**.

- 4 Utilisez les touches fléchées pour afficher l'option **Préfixe**, puis appuyez sur **OK**.
- 5 Utilisez les touches fléchées pour afficher le préfixe.
- 6 Si le préfixe est incorrect, entrez le bon préfixe, puis appuyez sur **OK**.

Impossible de recevoir des télécopies

Si la "liste de vérification du dépannage relatif à la télécopie" ne résout pas le problème, essayez une ou plusieurs des solutions ci-dessous :

VÉRIFIEZ QUE VOUS AVEZ CONFIGURÉ LES PARAMÈTRES APPROPRIÉS POUR VOTRE INSTALLATION

Les paramètres de télécopie varient selon que l'imprimante est connectée à sa propre ligne de télécopie ou partage la ligne avec d'autres périphériques.

Si l'imprimante partage la ligne téléphonique avec un répondeur, vérifiez que les paramètres suivants sont définis :

- Réponse auto. est activée.
- L'imprimante décroche après un nombre de sonneries supérieur à celui du répondeur.
- L'imprimante décroche lorsque la sonnerie spéciale est active (si vous êtes abonné à ce type de service).

Si l'imprimante partage la ligne téléphonique avec un téléphone abonné au service de messagerie vocale, vérifiez que les paramètres suivants sont définis :

- Réponse auto. est désactivée (si la ligne téléphonique ne compte qu'un seul numéro).
- L'imprimante décroche lorsque la sonnerie spéciale est active (si vous êtes abonné à ce type de service).

VÉRIFIEZ QUE L'IMPRIMANTE EST CONNECTÉE À UN PORT ANALOGIQUE

L'imprimante est un périphérique analogique. Si vous utilisez un système PBX, vérifiez que l'imprimante est branché sur un port analogique de ce système. Un convertisseur de ligne numérique pour convertir les signaux numériques en signaux analogiques peut s'avérer nécessaire.

VÉRIFIEZ QUE LA MÉMOIRE DE L'IMPRIMANTE N'EST PAS SATURÉE

L'imprimante enregistre une télécopie entrante dans la mémoire de l'imprimante avant d'imprimer la télécopie. Si l'imprimante est à court d'encre ou de papier lors de la réception de la télécopie, elle enregistre cette dernière pour vous permettre de l'imprimer plus tard. Toutefois, si la mémoire de l'imprimante est pleine, l'imprimante peut ne pas être en mesure de recevoir davantage de télécopies entrantes. Un message d'erreur apparaît sur l'affichage lorsque la mémoire de l'imprimante est saturée. Résolvez le problème pour libérer de l'espace dans la mémoire.

VÉRIFIEZ QUE L'OPTION TRANSFERT DE TÉLÉCOPIES EST DÉSACTIVÉE

Vous avez peut-être activé l'option Transfert de télécopies. Désactivez cette option pour que l'imprimante puisse recevoir la télécopie.

- 1 Dans le panneau de commandes de l'imprimante, appuyez sur .
- 2 Appuyez sur les touches fléchées pour afficher l'option **Configuration du télécopieur**, puis sur **OK**.
- 3 Appuyez sur les touches fléchées et faites défiler jusqu'à l'option **Sonnerie et réponse**, puis appuyez sur **OK**.

- 4 Appuyez sur les touches fléchées pour afficher l'option **Transfert de télécopie**, puis sur **OK**.
- 5 Appuyez sur les touches fléchées pour afficher **Désactivé**, puis sur **OK**.

AUGMENTEZ LE VOLUME DE LA SONNERIE

Si vous configurez l'imprimante pour recevoir les télécopies manuellement (Réponse auto. désactivée), augmentez le volume de la sonnerie.

VÉRIFIEZ QUE VOUS DISPOSEZ DU CODE DE RÉPONSE MANUELLE APPROPRIÉ

Si vous définissez l'imprimante pour recevoir les télécopies manuellement (Réponse auto. désactivée), vous devez entrer le code approprié pour qu'elle puisse recevoir les télécopies entrantes.

Pour récupérer le code approprié :

- 1 Dans le panneau de commandes de l'imprimante, appuyez sur .
- 2 Appuyez sur les touches fléchées pour afficher l'option **Configuration du télécopieur**, puis sur **OK**.
- 3 Appuyez sur les touches fléchées et faites défiler jusqu'à l'option **Sonnerie et réponse**, puis appuyez sur **OK**.
- 4 Appuyez sur les touches fléchées et faites défiler jusqu'à l'option **Code de décrochage manuel**, puis appuyez sur **OK**.
- 5 Copiez le code de décrochage manuel qui apparaît sur l'affichage.

Impossible d'exécuter le logiciel de télécopie

L'imprimante doit être connectée à une ligne téléphonique, ADSL, VoIP ou câblée pour que vous puissiez configurer les paramètres de télécopie dans le logiciel de télécopie.

ASSUREZ-VOUS QUE L'IMPRIMANTE EST CONNECTÉE À UNE LIGNE DE TÉLÉPHONE

Vous devez connecter l'imprimante à une ligne téléphonique (via une prise murale standard, un filtre ADSL, un adaptateur VoIP ou un modem câblé) pour que vous puissiez ouvrir le logiciel de télécopie et configurer les paramètres de cette dernière.

VÉRIFIEZ QUE L'IMPRIMANTE EST CONNECTÉE À L'ORDINATEUR

VÉRIFIEZ QUE LE MODE ÉCONOMISEUR D'ÉNERGIE EST DÉSACTIVÉ

Messages d'erreur de télécopie sur le panneau de commandes de l'imprimante

Message d'erreur :	Signification :	Solutions possibles :
Erreur Télécopie distante	Le télécopieur de destination ne peut pas recevoir la télécopie. Cette erreur du télécopieur de destination peut être due à plusieurs facteurs.	<ul style="list-style-type: none"> • Renvoyez la télécopie. La qualité de la connexion est peut-être en cause. • Réduisez la vitesse de transmission du modem télécopieur. • Enregistrez vos informations d'utilisateur. Dans certains pays, vous ne pouvez pas envoyer de télécopie sans avoir enregistré le nom et le numéro de votre télécopieur. Certains télécopieurs bloquent également les télécopies ne contenant pas d'informations sur l'expéditeur.
Mode Télécopie non pris en charge	Le télécopieur de destination ne prend pas en charge les télécopies couleur ou la résolution de numérisation du document que vous envoyez.	<ul style="list-style-type: none"> • Activez la conversion de télécopie automatique. L'imprimante convertit automatiquement les télécopies couleur et réduit la résolution de numérisation du document. • Réduisez la qualité de la télécopie. • Reformatez le document au format Lettre.
Compression non prise en charge	Le modem du télécopieur de destination ne prend pas en charge la compression de données. Les modems télécopieurs compressent les données pour accélérer la transmission, mais le modem télécopieur de destination doit avoir le même code de compression.	<ul style="list-style-type: none"> • Réduisez la vitesse de transmission du modem télécopieur, puis renvoyez la télécopie. • Activez la conversion de télécopie automatique.
Résolution non prise en charge	Le télécopieur de destination ne prend pas en charge la résolution de numérisation du document que vous envoyez.	<ul style="list-style-type: none"> • Réduisez la qualité de la télécopie. • Activez la conversion de télécopie automatique.
Erreur de télécopie irrécupérable	Le modem télécopieur a rencontré des erreurs critiques.	Eteignez et rallumez l'imprimante, puis renvoyez la télécopie.
Erreur de modem télécopieur	Le modem télécopieur de l'imprimante est peut-être occupé ou a rencontré des problèmes durant la transmission.	Eteignez et rallumez l'imprimante, puis renvoyez la télécopie.
Le câble téléphonique est branché sur la mauvaise prise à l'arrière du télécopieur.	Le câble téléphonique est connecté au mauvais port à l'arrière de l'imprimante.	Connectez le câble téléphonique au port  situé à l'arrière de l'imprimante.

Message d'erreur :	Signification :	Solutions possibles :
Ligne numérique détectée	L'imprimante est connectée à une ligne numérique.	L'imprimante est un périphérique analogique qui doit être connecté à une ligne analogique. Pour la connecter à une ligne numérique, vous devez utiliser un convertisseur de ligne numérique ou un filtre. Pour plus d'informations, reportez-vous à la section "Configuration de l'imprimante en télécopieur".
Echec de connexion Erreur de ligne téléphonique Ligne téléphonique non connectée	L'imprimante ne détecte pas de tonalité.	Consultez la "Liste de contrôle pour le dépannage du télécopieur".
Ligne téléphonique occupée	Votre ligne téléphonique ou celle du télécopieur de destination est occupée. Cette erreur se produit notamment lorsque l'imprimante partage la ligne avec d'autres périphériques (téléphone, répondeur).	<ul style="list-style-type: none"> • Configurez l'imprimante pour recomposer le numéro. • Augmentez l'intervalle entre les tentatives de recomposition. • Essayez d'appeler le numéro auquel vous voulez envoyer une télécopie pour vous assurer que la ligne fonctionne correctement. • Si la ligne téléphonique est utilisée par un autre appareil, attendez que ce dernier ait fini de l'utiliser avant d'envoyer une télécopie. • Programmez une nouvelle tentative d'envoi de la télécopie. • Configurez l'imprimante pour numériser le document avant de composer le numéro. Le document numérisé est enregistré dans la mémoire de l'imprimante. L'imprimante peut le récupérer et recomposer automatiquement le numéro.
Pas de réponse	La fonction Réponse automatique a peut-être été désactivée sur le télécopieur de destination.	<ul style="list-style-type: none"> • Vérifiez le numéro, puis renvoyez la télécopie. • Configurez l'imprimante pour recomposer le numéro. <p>Remarque : selon votre pays ou région, le nombre de tentatives de recomposition peut être restreint, indépendamment des paramètres de recomposition définis pour votre imprimante.</p> <ul style="list-style-type: none"> • Programmez une nouvelle tentative d'envoi de la télécopie.

Message d'erreur :	Signification :	Solutions possibles :
Aucun numéro d'appelant Appel interrompu	Votre imprimante a interrompu l'appel car la télécopie entrante ne contient pas d'informations sur l'expéditeur. Vous pouvez choisir de bloquer les télécopies anonymes ou les télécopies anonymes qui ne sont pas autorisées dans votre pays ou région.	Désactivez le blocage des appels anonymes.

Pour résoudre les problèmes d'erreur du logiciel de télécopie, cliquez sur **Aide** pour afficher les informations d'aide du logiciel de télécopie.

Dépannage relatif à la carte mémoire

- « Liste de vérification du dépannage relatif à la carte mémoire », page 136
- « Il ne se passe rien lorsqu'une carte mémoire est insérée », page 136
- « Impossible d'imprimer des documents à partir d'une carte mémoire ou d'un lecteur flash », page 137
- « Les photos ne peuvent pas être transférées à partir d'une carte mémoire sur un réseau sans fil », page 137

Liste de vérification du dépannage relatif à la carte mémoire

Avant de procéder au dépannage, utilisez la liste de vérification suivante pour résoudre la plupart des problèmes de carte mémoire :

- Vérifiez que la carte mémoire utilisée est compatible avec l'imprimante.
- Vérifiez que la carte mémoire n'est pas endommagée.
- Vérifiez que la carte mémoire contient les types de fichiers pris en charge.

Il ne se passe rien lorsqu'une carte mémoire est insérée

Si la "liste de vérification du dépannage relatif à la carte mémoire" ne résout pas le problème, essayez une ou plusieurs des solutions ci-dessous :

RÉINSÉREZ LA CARTE MÉMOIRE

La carte mémoire a peut-être été insérée trop lentement. Retirez et réinsérez la carte mémoire rapidement.

VÉRIFIEZ LA CONNEXION USB

- 1 Vérifiez que le câble USB n'a pas été endommagé. Le cas échéant, achetez un nouveau câble.
- 2 Branchez l'extrémité carrée du câble USB à l'arrière de l'imprimante.
- 3 Branchez l'extrémité rectangulaire du câble USB dans le port USB de l'ordinateur.

Ce port est signalé par le symbole USB  .

Remarque : Si les problèmes persistent, essayez un autre port USB de l'ordinateur. Il se peut que le premier port soit défectueux.

VÉRIFIEZ LA CONNEXION RÉSEAU

Si l'imprimante et l'ordinateur sont connectés en réseau, vérifiez que l'hôte et le périphérique appropriés communiquent. Sélectionnez l'imprimante à partir de l'ordinateur ou vice versa.

Impossible d'imprimer des documents à partir d'une carte mémoire ou d'un lecteur flash

Si la "liste de vérification du dépannage relatif à la carte mémoire" ne résout pas le problème, essayez les solutions ci-dessous :

VÉRIFIEZ LA CONNEXION USB

- 1 Vérifiez que le câble USB n'a pas été endommagé. Le cas échéant, achetez un nouveau câble.
- 2 Branchez l'extrémité carrée du câble USB à l'arrière de l'imprimante.
- 3 Branchez l'extrémité rectangulaire du câble USB dans le port USB de l'ordinateur.

Ce port est signalé par le symbole USB  .

Remarque : si les problèmes persistent, essayez un autre port USB de l'ordinateur. Il se peut que le premier port soit défectueux.

VÉRIFIEZ LA CONNEXION RÉSEAU

Si l'imprimante et l'ordinateur sont connectés en réseau, vérifiez que l'hôte et le périphérique appropriés communiquent. Sélectionnez l'imprimante à partir de l'ordinateur ou vice versa.

Les photos ne peuvent pas être transférées à partir d'une carte mémoire sur un réseau sans fil

Si la "liste de vérification du dépannage relatif à la carte mémoire" ne résout pas le problème, essayez une ou plusieurs des solutions ci-dessous :

VÉRIFIEZ QUE L'IMPRIMANTE ET L'ORDINATEUR DE DESTINATION SONT SOUS TENSION ET PRÊTS

SÉLECTIONNEZ LE NOM DE L'ORDINATEUR APPROPRIÉ DANS LA LISTE DE L'IMPRIMANTE

ASSUREZ-VOUS QUE VOTRE RÉSEAU SANS FIL EST CONNECTÉ ET ACTIF

S'il est déconnecté, utilisez un câble USB pour relier l'imprimante à l'ordinateur.

Dépannage relatif au réseau

- « Liste de vérification du dépannage relatif au réseau », page 138
- « Le bouton Continuer n'est pas disponible », page 139
- « Impossible d'imprimer. Un pare-feu est présent sur l'ordinateur », page 140
- « Communication avec l'imprimante perdue lors de la connexion à un réseau VPN (Virtual Private Network) », page 141

Liste de vérification du dépannage relatif au réseau

Avant de commencer le dépannage de l'imprimante sans fil, vérifiez les points suivants :

Réseau général

Vérifiez les points suivants :

- L'imprimante, l'ordinateur et le point d'accès sans fil sont tous branchés et sous tension.
- Le réseau sans fil fonctionne correctement.
Essayez d'accéder à d'autres ordinateurs du réseau sans fil. Si votre réseau a accès à Internet, essayez de vous y connecter via une connexion sans fil.
- Le pilote de l'imprimante est installé sur l'ordinateur à partir duquel vous effectuez une tâche.
- Le port d'imprimante sélectionné est le bon.
- L'adresse IP, la passerelle et le masque de réseau de votre réseau sont corrects.
Imprimez une page de configuration réseau à partir de l'imprimante pour vérifier les paramètres réseau.
- Tous les commutateurs, concentrateurs et périphériques de connexion sont activés.

Réseau Ethernet

Vérifiez les points suivants :

- Le câble et les connecteurs Ethernet ne sont pas endommagés.
Vérifiez que les connecteurs aux deux extrémités n'ont pas été endommagés. Si possible, utilisez un nouveau câble. La détérioration du câble peut ne pas être évidente.
- Le câble Ethernet est bien branché sur l'imprimante et sur le concentrateur réseau ou la prise murale.

Installation sur un réseau sans fil

Vérifiez les points suivants :

- Le SSID est correct.
Imprimez une page de configuration réseau à partir de l'imprimante pour vérifier les paramètres réseau.
- Votre clé WEP ou votre mot de passe WPA est correct (si votre réseau est sécurisé).
Connectez-vous au point d'accès sans fil (routeur sans fil) et vérifiez les paramètres de sécurité.
Si vous ne savez pas si vos informations de sécurité sont correctes ou non, exécutez l'installation sans fil une nouvelle fois.
- L'imprimante et l'ordinateur sont à portée du réseau sans fil.
Pour la plupart des réseaux, l'imprimante et l'ordinateur doivent se situer environ à 100 pieds (30 mètres) du point d'accès sans fil (routeur sans fil).
- Le voyant Wi-Fi est allumé et vert.
- L'ordinateur et l'imprimante sont connectés au même réseau sans fil.
- L'imprimante est éloignée des obstacles ou appareils électriques susceptibles d'interférer avec le signal sans fil.
Vérifiez que l'imprimante et le point d'accès sans fil ne sont pas séparés par des charpentes, des murs ou des colonnes de support contenant du métal ou du béton.
De nombreux périphériques peuvent interférer avec le signal sans fil, par exemple les interphones pour bébés, les moteurs, les téléphones sans fil, les caméras de surveillance, d'autres réseaux sans fil et certains périphériques Bluetooth.

- L'ordinateur n'est pas connecté à un réseau VPN.
- Les pare-feu non-Microsoft présents sur l'ordinateur sont mis à jour vers la version la plus récente pour permettre au logiciel de l'imprimante de communiquer sur le réseau.

Le bouton Continuer n'est pas disponible

Essayez les solutions suivantes dans leur ordre d'apparition jusqu'à ce que le bouton Continuer devienne actif :

VÉRIFIEZ SI LE CÂBLE USB EST CORRECTEMENT BRANCHÉ DANS LES PORTS USB DE L'ORDINATEUR ET DE L'IMPRIMANTE

Les ports USB portent le symbole .

VÉRIFIEZ QUE L'IMPRIMANTE EST BRANCHÉE ET SOUS TENSION

Vérifiez si le bouton  est allumé. Si vous venez de mettre l'imprimante sous tension, vous devez peut-être déconnecter le câble USB et le reconnecter.

VÉRIFIEZ QUE LE PORT USB DE L'ORDINATEUR FONCTIONNE

Testez le port USB en y connectant d'autres périphériques. Si vous arrivez à utiliser sans problèmes d'autres périphériques à partir du port, alors ce dernier fonctionne.

Si le port USB de l'ordinateur ne fonctionne pas, essayez d'utiliser les autres ports situés sur l'ordinateur.

ASSUREZ-VOUS QUE LE CÂBLE USB FONCTIONNE

Essayez d'utiliser un autre câble USB. Si vous utilisez un câble plus long que 10 pieds (environ 3 mètres), essayez d'utiliser un câble plus court.

VÉRIFIEZ QUE VOUS UTILISEZ LE CD APPROPRIÉ POUR VOTRE MODÈLE D'IMPRIMANTE

Comparez le modèle d'imprimante sur le CD à celui sur l'imprimante. Les numéros doivent correspondre exactement ou être de la même série.

En cas de doute, recherchez une version mise à jour du logiciel d'imprimante sur notre site Web. Pour plus d'informations, reportez-vous à la section "Installation du logiciel d'imprimante" dans le *Guide d'utilisateur*. Vous pouvez accéder au *Guide d'utilisateur* à partir du lien disponible en bas de l'écran d'installation.

REBRANCHEZ L'ALIMENTATION

- 1 Mettez l'imprimante hors tension.
- 2 Débranchez le câble d'alimentation de la prise électrique.
- 3 Débranchez l'alimentation de l'arrière de l'imprimante, puis rebranchez-la.
- 4 Rebranchez le câble d'alimentation à la prise de courant.
- 5 Mettez l'imprimante sous tension, puis reprenez l'installation sur votre ordinateur.

ESSAYEZ D'EXÉCUTER LE PROGRAMME D'INSTALLATION À NOUVEAU

- 1 Fermez le programme d'installation.
- 2 Retirez le CD, puis redémarrez l'ordinateur.
- 3 Insérez le CD, puis réexécutez le programme d'installation.

Remarques :

- Lorsque l'écran **Logiciel déjà installé** apparaît, vérifiez que vous avez sélectionné **Installer une imprimante**.
- Si vous avez déjà configuré votre imprimante, sélectionnez **Autre ordinateur** lorsque l'écran **Configurer une nouvelle imprimante ?** apparaît pour ignorer l'assistant de configuration matérielle.

VÉRIFIEZ QUE VOTRE ORDINATEUR EST EN MESURE D'IDENTIFIER L'ACTIVITÉ USB SUR LE PORT USB

Ouvrez le Gestionnaire de périphériques pour vérifier s'il est actif chaque fois qu'un périphérique USB est connecté à un port USB :

- 1 Cliquez sur  ou sur **Démarrer**, puis sur **Exécuter**.
- 2 Dans la zone Lancer la recherche ou Exécuter, tapez `devmgmt.msc`.
- 3 Appuyez sur **Entrée** ou cliquez sur **OK**.

Le Gestionnaire de périphériques s'ouvre.

- 4 Surveillez la fenêtre Gestionnaire de périphériques tout en connectant un câble USB ou un autre périphérique au port USB. La fenêtre se rafraîchit lorsque le Gestionnaire de périphériques reconnaît la connexion USB.
 - S'il y a de l'activité sur le Gestionnaire de périphériques mais qu'aucune des solutions précédentes ne marche, appelez l'assistance client.
 - Si n'y a aucune activité sur le Gestionnaire de périphérique, il se peut qu'il y ait un problème avec votre ordinateur et sa prise en charge USB. L'ordinateur doit reconnaître la connexion USB pour que l'installation fonctionne.

Impossible d'imprimer. Un pare-feu est présent sur l'ordinateur

Les pare-feu tiers (non-Microsoft) peuvent interférer avec l'impression sans fil. Si l'imprimante et l'ordinateur sont correctement configurés, si le réseau sans fil fonctionne et que l'imprimante n'effectue pas d'impression sans fil, le problème peut provenir du pare-feu. Si un pare-feu autre que Windows est présent sur l'ordinateur, essayez une des solutions suivantes :

- Mettez à jour le pare-feu à l'aide de la mise à jour la plus récente disponible auprès du fabricant. Pour savoir comment procéder, reportez-vous à la documentation livrée avec votre pare-feu.
- Si des applications demandent un accès au pare-feu lorsque vous installez l'imprimante ou que vous essayez d'imprimer, autorisez-les à s'exécuter.
- Désactivez temporairement le pare-feu, puis installez l'imprimante sans fil sur l'ordinateur. Réactivez le pare-feu lorsque vous avez terminé l'installation sans fil.

Communication avec l'imprimante perdue lors de la connexion à un réseau VPN (Virtual Private Network)

Lorsque vous êtes connecté à un *réseau privé virtuel* (VPN), vous perdez votre connexion à l'imprimante sans fil de votre réseau local. La plupart des réseaux VPN ne permettent pas aux utilisateurs qui s'y connectent de communiquer en même temps sur un autre réseau. Si vous souhaitez avoir la possibilité de vous connecter simultanément à votre réseau local et à un réseau VPN, demandez au responsable du support système d'activer le service à tunnels multiples. Sachez que certaines organisations n'autorisent pas ce service pour des raisons de sécurité ou techniques.

Dépannage relatif à l'installation sans fil

- « Liste de vérification du dépannage relatif au réseau », page 138
- « Restauration des paramètres sans fil d'origine », page 141
- « Impossible d'imprimer sur un réseau sans fil », page 141
- « Impossible d'imprimer. Un pare-feu est présent sur l'ordinateur », page 140
- « Le voyant Wi-Fi n'est pas allumé », page 145
- « Le voyant Wi-Fi est vert mais l'imprimante ne fonctionne pas (Windows uniquement) », page 144
- « Le voyant Wi-Fi reste orange », page 145
- « Le voyant Wi-Fi clignote en orange pendant l'installation », page 146
- « Serveur d'impression sans fil non installé », page 149
- « Le message "Communication non disponible" apparaît lors de l'impression sans fil », page 149
- « Résolution des problèmes intermittents des communications sans fil », page 151

Restauration des paramètres sans fil d'origine

- 1 Dans le panneau de commandes de l'imprimante, appuyez sur .
- 2 Appuyez sur les touches fléchées pour afficher l'option **Configuration réseau**, puis appuyez sur **OK**.
- 3 Appuyez sur les touches fléchées pour afficher l'option **Rétablir les paramètres par défaut de l'adaptateur réseau**, puis appuyez sur **OK**.
- 4 Appuyez sur les touches fléchées pour afficher **Oui**, puis appuyez sur **OK**.

Les paramètres sans fil d'origine de l'imprimante sont restaurés. Pour vérifier, imprimez une page de configuration réseau.

Impossible d'imprimer sur un réseau sans fil

Si vous rencontrez des problèmes lors de l'installation, ou si l'imprimante n'apparaît pas dans le dossier des imprimantes ou en tant qu'option lors de l'envoi d'une tâche d'impression, vous pouvez désinstaller et réinstaller le logiciel.

Avant de réinstaller le logiciel, consultez la liste de contrôle de dépannage, puis procédez comme suit :

ÉTEIGNEZ LE POINT D'ACCÈS SANS FIL, PUIS RALLUMEZ-LE

La mise hors tension puis sous tension du point d'accès peut parfois actualiser les connexions réseau et résoudre les problèmes de connectivité.

DÉCONNECTEZ-VOUS DE LA SESSION VPN

Lorsque vous êtes connecté à un autre réseau via une connexion VPN, vous ne pouvez pas accéder à l'imprimante via un réseau sans fil. Mettez fin à votre session VPN et relancez l'impression.

VÉRIFIEZ QUE LE MODE DÉMO EST DÉACTIVÉ

Vérifiez si l'imprimante dispose du mode démo. Les fonctions de l'imprimante sélectionnées ne sont pas disponibles lorsque le mode démo est activé.

Dans le panneau de commandes de l'imprimante, naviguez jusqu'à **Mode démo** :

 > **Mode démo.**

Sélectionnez **Désactivé**, puis enregistrez le paramètre.

VÉRIFIEZ LA CLÉ WEP OU LE MOT DE PASSE WPA

Si votre point d'accès sans fil utilise la sécurité WEP (Wired Equivalent Privacy), la clé WEP doit comporter :

- 10 ou 26 caractères hexadécimaux précisément. Il s'agit des caractères A-F, a-f et 0-9.

ou

- 5 ou 13 caractères ASCII précisément. Les caractères ASCII sont les lettres, les chiffres et les symboles du clavier. Dans une clé WEP, ils respectent les majuscules et les minuscules.

Si votre point d'accès sans fil utilise la sécurité WPA (Wi-Fi Protected Access), le mot de passe WPA doit comporter :

- 8 à 63 caractères ASCII. Dans un mot de passe WPA, les caractères ASCII respectent les majuscules et les minuscules.

ou

- 64 caractères hexadécimaux précisément. Il s'agit des caractères A-F, a-f et 0-9.

Remarque : si vous ne disposez pas de ces informations, consultez la documentation fournie avec le réseau sans fil ou adressez-vous à la personne qui a configuré votre réseau sans fil.

VÉRIFIEZ SI VOTRE POINT D'ACCÈS SANS FIL COMPORTE UN BOUTON D'ASSOCIATION/ENREGISTREMENT

Les boxes haut débit sans fil en Europe, au Moyen-Orient et en Afrique tels que LiveBox, AliceBox, N9UF Box, FreeBox or Club Internet peuvent nécessiter que vous appuyiez sur un bouton d'association/enregistrement lors de l'ajout de l'imprimante à votre réseau sans fil.

Si vous utilisez l'une de ces boxes et que vous avez besoin de plus d'informations, reportez-vous à la documentation livrée avec votre box ou contactez votre *fournisseur d'accès Internet* (FAI).

ELOIGNEZ VOTRE POINT D'ACCÈS DES AUTRES APPAREILS ÉLECTRONIQUES

Des interférences temporaires peuvent provenir d'appareils électroniques tels que les micro-ondes ou autres appareils électroménagers, les téléphones sans fil, les interphones pour bébés et les systèmes de vidéo surveillance. Assurez-vous que le point d'accès n'est pas trop proche de ces appareils.

RAPPROCHEZ L'ORDINATEUR ET/OU L'IMPRIMANTE DU ROUTEUR SANS FIL

La plage de votre réseau sans fil dépend de plusieurs facteurs, notamment les capacités du routeur et des adaptateurs réseau. Si vous avez des problèmes d'impression, essayez de placer l'ordinateur et l'imprimante à moins de 100 pieds (30 mètres) l'un de l'autre.

VÉRIFIEZ LA QUALITÉ DU SIGNAL SANS FIL

Imprimez la page de configuration réseau et vérifiez la qualité du signal. Si la qualité du signal est estimée bonne ou excellente, le problème est dû à autre chose.

VÉRIFIEZ VOS PARAMÈTRES DE SÉCURITÉ AVANCÉS

- Si vous utilisez le filtrage par adresse MAC pour limiter l'accès à votre réseau sans fil, vous devez ajouter l'adresse MAC de l'imprimante à la liste des adresses pouvant se connecter au point d'accès sans fil.
- Si le point d'accès sans fil est configuré pour fournir un nombre limité d'adresses IP, vous devez changer cette option pour permettre l'ajout de l'imprimante.

Remarque : si vous ne savez pas comment effectuer ces changements, consultez la documentation fournie avec le routeur sans fil ou adressez-vous à la personne qui a configuré votre réseau sans fil.

VÉRIFIEZ QUE VOTRE ORDINATEUR EST CONNECTÉ À VOTRE POINT D'ACCÈS SANS FIL (ROUTEUR SANS FIL)

- Vérifiez si vous avez accès à Internet en ouvrant votre navigateur Web pour accéder à un site.
- S'il y a d'autres ordinateurs ou ressources sur votre réseau sans fil, vérifiez si vous pouvez y accéder à partir de votre ordinateur.

VÉRIFIEZ QUE L'ORDINATEUR ET L'IMPRIMANTE SONT CONNECTÉS AU MÊME RÉSEAU SANS FIL

Si l'imprimante n'est pas connectée au même réseau sans fil que l'ordinateur, vous ne pourrez pas lancer une impression sans fil. Le SSID de l'imprimante doit correspondre à celui de l'ordinateur, si celui-ci est déjà connecté au réseau sans fil.

1 Obtenez le SSID du réseau auquel l'ordinateur est connecté.

- a** Entrez l'adresse IP de votre point d'accès sans fil (routeur sans fil) dans le champ d'adresse de votre navigateur.

Si vous ne connaissez pas l'adresse IP du point d'accès sans fil :

1 Cliquez sur  ou sur **Démarrer**, puis sur **Exécuter**.

2 Dans la zone Lancer la recherche ou Exécuter, tapez `cmd`.

3 Appuyez sur **Entrée** ou cliquez sur **OK**.

La fenêtre Invite de commandes s'ouvre.

4 Tapez `ipconfig`, puis appuyez sur **Entrée**. Vérifiez la section Connexion réseau sans fil :

- L'entrée "Passerelle par défaut" représente généralement le point d'accès sans fil.
- L'adresse IP apparaît sous la forme de quatre séries de chiffres séparées par des points, par exemple 192.168.2.134.

b Tapez le nom d'utilisateur et le mot de passe du routeur lorsqu'un message vous y invite.

c Cliquez sur **OK**.

d Sur la page principale, cliquez sur **Sans fil** ou sur une autre sélection où les paramètres sont enregistrés. Le SSID s'affiche.

e Notez le SSID.

Remarque : veillez à bien le copier, en respectant les majuscules.

2 Imprimez la page de configuration réseau de l'imprimante.

Dans la section Sans fil, recherchez le SSID.

- 3 Comparez le SSID de l'ordinateur avec celui de l'imprimante.

S'ils sont identiques, l'ordinateur et l'imprimante sont connectés au même réseau sans fil.

En revanche, s'ils sont différents, exécutez à nouveau l'utilitaire pour configurer l'imprimante sur le réseau sans fil utilisé par l'ordinateur.

Le voyant Wi-Fi est vert mais l'imprimante ne fonctionne pas (Windows uniquement)

Si vous avez terminé la configuration pour l'impression sans fil et que tous les paramètres sont corrects, mais que l'imprimante n'imprime toujours pas, essayez une ou plusieurs des solutions suivantes :

AUTORISEZ L'EXÉCUTION DE L'INSTALLATION SANS FIL

N'essayez pas d'imprimer, de retirer le CD d'installation ou de débrancher le câble d'installation jusqu'à ce que l'écran Configuration sans fil terminée s'affiche.

ACTIVEZ L'IMPRIMANTE

Confirmez que l'imprimante est activée :

- 1 Cliquez sur  ou sur **Démarrer**, puis sur **Exécuter**.
- 2 Dans la zone Lancer la recherche ou Exécuter, tapez `control printers`.
- 3 Appuyez sur **Entrée** ou cliquez sur **OK**.
Le dossier Imprimantes s'ouvre.
- 4 Cliquez avec le bouton droit de la souris sur la nouvelle imprimante, puis sélectionnez **Utiliser l'imprimante en ligne** dans le menu.
- 5 Fermez la fenêtre Imprimantes ou Imprimantes et télécopieurs, puis relancez l'impression.

SÉLECTIONNEZ L'IMPRIMANTE SANS FIL

Pour pouvoir utiliser l'imprimante sans fil, il vous faudra peut-être la sélectionner sur l'ordinateur.

- 1 Cliquez sur  ou sur **Démarrer**, puis sur **Exécuter**.
- 2 Dans la zone Lancer la recherche ou Exécuter, tapez `control printers`.
- 3 Appuyez sur **Entrée** ou cliquez sur **OK**.
Le dossier Imprimantes s'ouvre.
- 4 Cliquez avec le bouton droit de la souris sur l'imprimante portant le même nom et numéro de modèle, suivi de "(Réseau)".
- 5 Sélectionnez **Utiliser l'imprimante en ligne** dans le menu.
- 6 Fermez la fenêtre Imprimantes ou Imprimantes et télécopieurs, puis relancez l'impression.

SÉLECTIONNEZ LE PORT SANS FIL

Si vous avez précédemment installé votre imprimante en tant qu'imprimante connectée localement, il vous faudra peut-être sélectionner l'imprimante sans fil pour pouvoir l'utiliser comme telle.

- 1 Cliquez sur  ou sur **Démarrer**, puis sur **Exécuter**.
- 2 Dans la zone Lancer la recherche ou Exécuter, tapez `control printers`.
- 3 Appuyez sur **Entrée** ou cliquez sur **OK**.
Le dossier Imprimantes s'ouvre.
- 4 Cliquez avec le bouton droit de la souris sur l'imprimante, puis sélectionnez **Propriétés** dans le menu.
- 5 Cliquez sur l'onglet **Ports**.
- 6 Recherchez le port sélectionné. Ce dernier est coché dans la colonne Port.
- 7 Si la colonne Description du port sélectionné indique qu'il s'agit d'un port USB, faites défiler la liste et sélectionnez le port avec le paramètre Port d'imprimante dans la colonne Description. Vérifiez le modèle de l'imprimante dans la colonne Imprimante pour bien sélectionner le port d'imprimante approprié.
- 8 Cliquez sur **OK**, puis relancez l'impression.

Le voyant Wi-Fi n'est pas allumé

VÉRIFIEZ L'ALIMENTATION

Si le voyant Wi-Fi est éteint, vérifiez que le voyant  est allumé. Si le voyant  est éteint, vérifiez les points suivants :

- Vérifiez que l'imprimante est branchée et sous tension.
- Vérifiez que l'imprimante est branchée sur une prise électrique en état de marche.
- Si l'imprimante est branchée sur une rallonge, vérifiez que cette dernière est sous tension et en état de marche.

Le voyant Wi-Fi reste orange

Lorsque le voyant Wi-Fi est orange, cela peut indiquer que l'imprimante :

- N'est pas configurée en mode Infrastructure
- Attend d'effectuer une connexion ad hoc à un autre périphérique sans fil
- N'est pas connectée à un réseau sans fil

Il se peut que l'imprimante ne parvienne pas à joindre le réseau en raison d'interférences, de la distance qui la sépare du point d'accès sans fil (routeur sans fil), ou tant que ses paramètres ne sont pas modifiés.

Il existe plusieurs solutions, essayez l'une d'entre elles :

VÉRIFIEZ LE NOM DE RÉSEAU

Assurez-vous que votre réseau ne porte pas le même nom qu'un autre réseau voisin. Par exemple, si vous et votre voisin utilisez le nom de réseau par défaut d'un fabricant, votre imprimante peut se connecter au réseau de votre voisin.

Si vous n'utilisez pas un nom de réseau unique, consultez la documentation relative à votre point d'accès sans fil (routeur sans fil) pour savoir comment définir un nom de réseau.

Si vous définissez un nouveau nom de réseau, vous devez redéfinir l'imprimante et le SSID de l'ordinateur sur le même nom de réseau.

VÉRIFIEZ LES CLÉS DE SÉCURITÉ

Si vous utilisez la sécurité WEP

Une clé WEP valide comporte :

- 10 ou 26 caractères hexadécimaux précisément. Il s'agit des caractères A à F, a à f et 0 à 9.
ou
- 5 ou 13 caractères ASCII précisément. Les caractères ASCII sont les lettres, les chiffres et les symboles du clavier.

Si vous utilisez la sécurité WPA

Un mot de passe WPA valide comporte :

- 8 à 63 caractères ASCII. Dans un mot de passe WPA, les caractères ASCII respectent les majuscules et les minuscules.
ou
- 64 caractères hexadécimaux précisément. Il s'agit des caractères A à F, a à f et 0 à 9.

Si votre réseau sans fil n'utilise pas de sécurité, vous n'aurez pas de clé de sécurité. L'utilisation d'un réseau sans fil non sécurisé n'est pas recommandée car des intrus risquent d'utiliser les ressources de votre réseau sans votre consentement.

RAPPROCHEZ L'ORDINATEUR ET/OU L'IMPRIMANTE DU POINT D'ACCÈS SANS FIL (ROUTEUR SANS FIL)

La distance possible entre les périphériques dans les réseaux 802.11b ou 802.11g est de 300 pieds, mais la plage du réseau sans fil peut doubler dans les réseaux 802.11n. La plage de votre réseau sans fil dépend de plusieurs facteurs, notamment les capacités du routeur et des adaptateurs réseau. Si vous rencontrez des problèmes d'impression, essayez de conserver une distance maximale de 100 pieds entre l'ordinateur et l'imprimante.

Vous pouvez obtenir la puissance du signal du réseau sur la page de configuration réseau de l'imprimante.

VÉRIFIEZ L'ADRESSE MAC

Si votre réseau utilise le filtrage par adresse MAC, n'oubliez pas d'inclure l'adresse MAC de l'imprimante dans la liste des filtres d'adresses MAC. Cela permet à l'imprimante de fonctionner sur le réseau.

Le voyant Wi-Fi clignote en orange pendant l'installation

Lorsque le voyant Wi-Fi clignote en orange, cela indique que l'imprimante a été configurée pour la mise en réseau sans fil mais qu'elle ne peut se connecter au réseau pour lequel elle a été configurée. Il se peut que l'imprimante ne parvienne pas à joindre le réseau en raison d'interférences, de la distance qui la sépare du point d'accès sans fil (routeur sans fil), ou tant que ses paramètres ne sont pas modifiés.

Il existe plusieurs solutions, essayez l'une d'entre elles :

ASSUREZ-VOUS QUE LE POINT D'ACCÈS EST ACTIVÉ

Vérifiez le point d'accès et activez-le si nécessaire.

DÉPLACEZ VOTRE POINT D'ACCÈS POUR RÉDUIRE LES INTERFÉRENCES

Des interférences temporaires peuvent provenir d'autres appareils tels que les micro-ondes ou autres appareils électroménagers, les téléphones sans fil, les interphones pour bébés et les systèmes de vidéo surveillance. Assurez-vous que le point d'accès n'est pas trop proche de ces appareils.

RAPPROCHEZ L'ORDINATEUR ET/OU L'IMPRIMANTE DU POINT D'ACCÈS SANS FIL (ROUTEUR SANS FIL)

La distance possible entre les périphériques dans les réseaux 802.11b ou 802.11g est de 300 pieds, mais la plage du réseau sans fil peut doubler dans les réseaux 802.11n. La plage de votre réseau sans fil dépend de plusieurs facteurs, notamment les capacités du routeur et des adaptateurs réseau. Si vous rencontrez des problèmes d'impression, essayez de conserver une distance maximale de 100 pieds entre l'ordinateur et l'imprimante.

Vous pouvez obtenir la puissance du signal du réseau sur la page de configuration réseau.

VÉRIFIEZ LA CLÉ WEP OU LE MOT DE PASSE WPA

Une clé WEP ou un mot de passe WPA fonctionne comme un mot de passe. Tous les périphériques du même réseau sans fil utilisant la sécurité WEP doivent partager la même clé WEP, et tous les périphériques d'un réseau sans fil utilisant la sécurité WPA doivent partager le même mot de passe WPA.

Remarque : assurez-vous que vous l'avez bien copié(e), y compris les lettres majuscules, et conservez-le(la) en lieu sûr pour le(la) retrouver ultérieurement.

Si vous utilisez la sécurité WEP

Une clé WEP valide comporte :

- 10 ou 26 caractères hexadécimaux précisément. Il s'agit des caractères A à F, a à f et 0 à 9.

ou

- 5 ou 13 caractères ASCII précisément. Les caractères ASCII sont les lettres, les chiffres et les symboles du clavier.

Si vous utilisez la sécurité WPA

Un mot de passe WPA valide comporte :

- 8 à 63 caractères ASCII. Dans un mot de passe WPA, les caractères ASCII respectent les majuscules et les minuscules.

ou

- 64 caractères hexadécimaux précisément. Il s'agit des caractères A à F, a à f et 0 à 9.

Si votre réseau sans fil n'utilise pas de sécurité, vous n'aurez pas de clé de sécurité. L'utilisation d'un réseau sans fil non sécurisé n'est pas recommandée car des intrus risquent d'utiliser les ressources de votre réseau sans votre consentement.

VÉRIFIEZ L'ADRESSE MAC

Si votre réseau utilise le filtrage par adresse MAC, n'oubliez pas d'inclure l'adresse MAC de l'imprimante dans la liste des filtres d'adresses MAC. Cela permet à l'imprimante de fonctionner sur le réseau. Pour plus d'informations, reportez-à la section « Comment trouver l'adresse MAC ? », page 109.

EXÉCUTEZ UN PING SUR LE POINT D'ACCÈS POUR VÉRIFIER QUE LE RÉSEAU FONCTIONNE

- 1 Si vous ne la connaissez pas déjà, recherchez l'adresse IP du point d'accès sans fil.
 - a Cliquez sur  ou sur **Démarrer**, puis sur **Exécuter**.
 - b Dans la zone Lancer la recherche ou Exécuter, tapez `cmd`.
 - c Appuyez sur **Entrée** ou cliquez sur **OK**.
La fenêtre Invite de commandes s'ouvre.

d Tapez `ipconfig`, puis appuyez sur **Entrée**.

- L'entrée "Passerelle par défaut" représente généralement le point d'accès sans fil.
- L'adresse IP apparaît sous la forme de quatre séries de chiffres séparées par des points, par exemple 192.168.2.134.

2 Exécutez un ping sur le point d'accès :

a Cliquez sur  ou sur **Démarrer**, puis sur **Exécuter**.

b Dans la zone Lancer la recherche ou Exécuter, tapez `cmd`.

c Appuyez sur **Entrée** ou cliquez sur **OK**.

La fenêtre Invite de commandes s'ouvre.

d Tapez `ping` suivi d'un espace et l'adresse IP du point d'accès sans fil. Par exemple :

```
ping 192.168.1.100
```

e Appuyez sur **Entrée**.

3 Vérifiez que le point d'accès répond :

- Si le point d'accès répond, plusieurs lignes commençant par "Réponse de" s'affichent. Il est possible que l'imprimante ne soit pas connectée au réseau sans fil. Eteignez, puis rallumez l'imprimante pour essayer de relancer la connexion.
- Si le point d'accès ne répond pas, quelques secondes s'écoulent, puis "Délai d'attente de la demande dépassé" s'affiche.

Essayez les solutions suivantes :

a Cliquez sur  ou sur **Démarrer**, puis sur **Exécuter**.

b Dans la zone Lancer la recherche ou Exécuter, tapez `ncpa.cpl`, puis appuyez sur **Entrée**.

c Appuyez sur **Entrée** ou cliquez sur **OK**.

d Sélectionnez la connexion appropriée dans la liste qui s'affiche.

e Cliquez avec le bouton droit sur la connexion, puis sur **Réparation**.

VÉRIFIEZ QUE VOTRE ORDINATEUR PEUT COMMUNIQUER AVEC L'IMPRIMANTE

1 Obtenez l'adresse IP de l'imprimante en imprimant une page de configuration réseau.

2 Cliquez sur  ou sur **Démarrer**, puis sur **Exécuter**.

3 Dans la zone Lancer la recherche ou Exécuter, tapez `cmd`.

4 Appuyez sur **Entrée** ou cliquez sur **OK**.

La fenêtre Invite de commandes s'ouvre.

5 Tapez `ping` suivi d'un espace et de l'adresse IP de l'imprimante. Par exemple :

```
ping 192.168.1.100
```

6 Appuyez sur **Entrée**.

7 Si l'imprimante répond, vous verrez plusieurs lignes affichant le nombre d'octets reçus de l'imprimante. Cela garantit que votre ordinateur communique avec votre imprimante.

Si l'imprimante ne répond pas, "Délai d'attente de la demande dépassée" s'affiche.

- Il se peut que votre ordinateur ne soit pas connecté au réseau.
- Vous devez peut-être modifier les paramètres de votre imprimante. Réexécutez l'utilitaire de configuration sans fil.

RECONFIGUREZ L'IMPRIMANTE POUR L'ACCÈS SANS FIL

Si vos paramètres sans fil ont été modifiés, vous devez exécuter à nouveau la configuration sans fil de l'imprimante. Plusieurs causes peuvent être à l'origine de la modification de vos paramètres : vous avez changé manuellement vos clés WEP ou WPA, le canal ou d'autres paramètres réseau, ou vous avez restauré les paramètres par défaut du point d'accès.

En exécutant de nouveau l'utilitaire de configuration sans fil, vous pouvez également résoudre les problèmes de configuration, survenus lors de la configuration de l'imprimante pour l'accès sans fil.

Remarques :

- Si vous modifiez les paramètres réseau, modifiez-les sur tous les périphériques réseau avant de les modifier pour le point d'accès.
- Si vous avez déjà modifié les paramètres réseau sans fil sur votre point d'accès, vous devez faire de même sur tous les autres périphériques réseau pour pouvoir les afficher sur le réseau.

- 1 Cliquez sur  ou sur **Démarrer**.
- 2 Cliquez sur **Tous les programmes** ou **Programmes**, puis sélectionnez le dossier du programme de l'imprimante dans la liste.
- 3 Sélectionnez **Accueil de l'imprimante**.
- 4 Cliquez sur l'onglet **Paramètres**.
- 5 Cliquez sur le lien **Utilitaire de configuration sans fil**.

Remarque : vous pouvez être invité à reconnecter l'imprimante à l'ordinateur à l'aide du câble d'installation lors du processus d'installation.

- 6 Suivez les instructions qui s'affichent à l'écran.

Serveur d'impression sans fil non installé

Lors de l'installation, un message peut s'afficher pour indiquer que l'imprimante ne dispose pas d'un serveur d'impression sans fil. Si vous êtes sûr que l'imprimante est en mesure d'imprimer sans fil, essayez les solutions suivantes :

VÉRIFIEZ L'ALIMENTATION

Assurez-vous que le voyant  est allumé.

Le message "Communication non disponible" apparaît lors de l'impression sans fil

Il existe plusieurs solutions possibles, essayez l'une d'entre elles :

VÉRIFIEZ QUE L'ORDINATEUR ET L'IMPRIMANTE ONT DES ADRESSES IP VALIDES POUR LE RÉSEAU

Si vous utilisez un ordinateur portable et que vous avez activé les paramètres d'économie d'énergie, le message "Communication non disponible" peut s'afficher sur l'écran lorsque vous essayez d'imprimer sans fil. Ce problème peut se produire si l'ordinateur portable n'est plus sous tension.

Si ce message s'affiche, patientez quelques secondes, puis essayez de relancer l'impression. L'ordinateur portable et l'imprimante nécessitent quelques secondes pour se remettre sous tension et se reconnecter au réseau.

Si le message persiste alors que vous avez patienté suffisamment longtemps pour que l'imprimante et l'ordinateur portable se connectent au réseau, il se peut qu'il y ait un problème avec le réseau sans fil.

Vérifiez que l'ordinateur portable et l'imprimante ont tous les deux reçu leurs adresses IP :

- 1 Cliquez sur  ou sur **Démarrer**, puis sur **Exécuter**.
- 2 Dans la zone Lancer la recherche ou Exécuter, tapez `cmd`.
- 3 Appuyez sur **Entrée** ou cliquez sur **OK**.
La fenêtre Invite de commandes s'ouvre.
- 4 Tapez `ipconfig`, puis appuyez sur **Entrée**.
L'adresse IP apparaît sous la forme de quatre séries de chiffres séparées par des points, par exemple 192.168.0.100.

Recherche de l'adresse IP d'une imprimante

- Vous pouvez trouver l'adresse IP de l'imprimante en affichant sa page de configuration réseau.

Si l'imprimante et/ou l'ordinateur portable ne disposent pas d'adresse IP, ou encore si l'un ou l'autre dispose d'une adresse 169.254.x.y (où x et y désignent des chiffres compris entre 0 et 255) :

- 1 Eteignez le périphérique qui n'a pas d'adresse IP valide (l'ordinateur portable, l'imprimante ou les deux).
- 2 Mettez sous tension le(s) périphérique(s).
- 3 Vérifiez les adresses IP une nouvelle fois.

Si l'ordinateur portable et/ou l'imprimante ne reçoivent toujours pas d'adresse IP valide, il se peut qu'il y ait un problème avec votre réseau sans fil. Essayez les solutions suivantes :

- Vérifiez que votre point d'accès sans fil (routeur sans fil) est activé et en état de marche.
- Retirez les objets qui peuvent bloquer le signal.
- Désactivez temporairement les périphériques sans fil inutilisés sur votre réseau et suspendez les activités qui sollicitent le réseau de manière intensive, par exemple les transferts de fichiers volumineux ou les jeux en réseau. Si le réseau est trop occupé, il est possible que l'imprimante ne reçoive pas l'adresse IP dans le délai imparti.
- Vérifiez que votre serveur DHCP, qui vous sert peut-être également de routeur sans fil, fonctionne et qu'il est configuré pour attribuer des adresses IP. Si vous ne savez pas comment faire, consultez le manuel fourni avec votre routeur sans fil pour obtenir plus d'informations.

Si l'imprimante et l'ordinateur ont des adresses IP valides et que le réseau fonctionne correctement, passez aux solutions de dépannage suivantes.

VÉRIFIEZ QUE LE PORT SANS FIL EST SÉLECTIONNÉ

- 1 Cliquez sur  ou sur **Démarrer**, puis sur **Exécuter**.
- 2 Dans la zone Lancer la recherche ou Exécuter, tapez `control printers`.
- 3 Appuyez sur **Entrée** ou cliquez sur **OK**.
Le dossier Imprimantes s'ouvre.
- 4 Cliquez avec le bouton droit de la souris sur l'imprimante, puis sélectionnez **Propriétés** dans le menu.
- 5 Cliquez sur l'onglet **Ports**.
- 6 Recherchez le port sélectionné. Ce dernier est coché dans la colonne Port.

- 7 Si la colonne Description du port sélectionné indique qu'il s'agit d'un port USB, faites défiler la liste et sélectionnez le port avec le paramètre Port d'imprimante dans la colonne Description. Vérifiez le modèle de l'imprimante dans la colonne Imprimante pour bien sélectionner le port d'imprimante approprié.
- 8 Cliquez sur **OK**, puis relancez l'impression.

VÉRIFIEZ QUE LA COMMUNICATION BIDIRECTIONNELLE EST ACTIVÉE

- 1 Cliquez sur  ou sur **Démarrer**, puis sur **Exécuter**.
- 2 Dans la zone Lancer la recherche ou Exécuter, tapez `control printers`.
- 3 Appuyez sur **Entrée** ou cliquez sur **OK**.
Le dossier Imprimantes s'ouvre.
- 4 Cliquez avec le bouton droit de la souris sur l'imprimante, puis sélectionnez **Propriétés** dans le menu.
- 5 Cliquez sur l'onglet **Ports**.
- 6 Cochez la case en regard de **Activer la gestion du mode bidirectionnel** si elle n'est pas déjà cochée.
- 7 Cliquez sur **Appliquer**.
- 8 Cliquez sur **OK**, puis relancez l'impression.

Résolution des problèmes intermittents des communications sans fil

Vous remarquez peut-être que votre imprimante fonctionne pendant un court laps de temps puis cesse de fonctionner, et pourtant rien en apparence n'a changé sur votre réseau sans fil.

Plusieurs problèmes différents qui se produisent parfois simultanément peuvent interrompre les communications réseau. Les solutions sont multiples. Essayez une ou plusieurs d'entre elles présentées ci-dessous :

DÉCONNECTEZ-VOUS DE TOUS LES RÉSEAUX VPN LORSQUE VOUS TENTEZ D'UTILISER LE RÉSEAU SANS FIL

La plupart des *réseaux VPN* ne permettent pas aux ordinateurs qui s'y connectent de communiquer en même temps sur un autre réseau. Déconnectez-vous du réseau VPN avant d'installer le pilote ou d'effectuer la configuration sans fil sur l'ordinateur.

Pour vérifier si l'ordinateur est connecté à un réseau VPN, ouvrez votre logiciel client VPN et vérifiez vos connexions VPN. Si vous n'avez pas de logiciel client VPN sur votre ordinateur, vérifiez les connexions manuellement à l'aide du client VPN Windows.

Si vous souhaitez avoir la possibilité de vous connecter simultanément à votre réseau local et à un réseau VPN, demandez au responsable du support système d'activer le service à tunnels multiples. Sachez que certaines organisations n'autorisent pas ce service pour des raisons de sécurité ou techniques.

DÉSACTIVEZ LE POINT D'ACCÈS SANS FIL (ROUTEUR SANS FIL) PUIS RÉACTIVEZ-LE

DÉSENCOMBREZ LE RÉSEAU

Si un réseau sans fil est trop occupé, l'ordinateur et l'imprimante peuvent avoir du mal à communiquer entre eux. Les causes possibles de l'encombrement du réseau sans fil sont :

- transfert de fichiers volumineux sur le réseau ;
- jeux en réseau ;
- applications d'échange de fichiers entre homologues ;

- vidéo en continu ;
- connexion simultanée d'un trop grand nombre d'ordinateurs au réseau sans fil.

ELIMINEZ LES SOURCES D'INTERFÉRENCE

Les appareils électroménagers courants peuvent perturber les communications de réseau sans fil. Les téléphones sans fil (mais pas les téléphones portables), les micro-ondes, les interphones pour bébé, la plupart des appareils de cuisine, les appareils de surveillance sans fil, les réseaux sans fil à proximité et tout appareil contenant un moteur peuvent perturber les communications de réseau sans fil.

Essayez d'activer une source d'interférence potentielle et vérifiez si elle est la cause du problème. Si oui, éloignez votre réseau sans fil de l'appareil.

CHANGEZ LE CANAL DU ROUTEUR SANS FIL

Vous pouvez parfois éliminer les interférences provenant de sources inconnues en changeant le canal de diffusion de votre routeur sans fil. Un routeur dispose de trois canaux distincts. Consultez la documentation fournie avec votre routeur pour déterminer le canal approprié. D'autres canaux sont fournis comme options, mais ils se superposent. Si le routeur est configuré pour utiliser les paramètres par défaut, modifiez le paramètre du canal pour utiliser un autre canal. Consultez le manuel fourni avec votre routeur sans fil si vous ne savez pas comment changer de canal.

CONFIGUREZ LE ROUTEUR SANS FIL À L'AIDE D'UN SSID UNIQUE

De nombreux réseaux sans fil utilisent le SSID que le routeur a été initialement configuré par le fabricant à utiliser. L'utilisation du SSID par défaut peut créer des problèmes lorsque plusieurs réseaux fonctionnent dans la même zone avec le même SSID. L'imprimante ou l'ordinateur peut tenter de se connecter au mauvais réseau, alors qu'en apparence ils essaient de se connecter au bon réseau.

Pour éviter ce type d'interférence, modifiez le SSID par défaut de votre routeur sans fil. Consultez le manuel fourni avec votre routeur si vous ne savez pas comment modifier le SSID.

Remarque : si vous modifiez le SSID du routeur, vous devez également modifier le SSID de tous les autres périphériques qui accèdent à votre réseau sans fil.

ATTRIBUEZ DES ADRESSES IP STATIQUES À TOUS LES PÉRIPHÉRIQUES DU RÉSEAU

La plupart des réseaux sans fil utilisent un serveur DHCP (Dynamic Host Configuration Protocol) intégré au routeur sans fil pour attribuer des adresses IP aux clients du réseau sans fil. Les adresses DHCP sont attribuées en cas de besoin, par exemple lorsqu'un nouveau périphérique est ajouté au réseau sans fil ou mis sous tension. Les périphériques sans fil doivent envoyer une demande au routeur qui leur transmet en retour une adresse IP leur permettant de fonctionner sur le réseau. Étant donné que le routeur exécute de nombreuses autres tâches en dehors de l'attribution d'adresses, il peut parfois mettre du temps avant d'envoyer une adresse. Le périphérique qui demande une adresse abandonne parfois avant de l'obtenir.

Essayez d'attribuer des adresses IP statiques aux périphériques présents sur votre réseau pour résoudre ce problème. Les adresses IP statiques réduisent la charge de travail de votre routeur sans fil. Consultez le manuel fourni avec votre routeur et la documentation de votre système d'exploitation si vous ne savez pas comment attribuer des adresses IP statiques.

Pour attribuer une adresse IP statique à l'imprimante, procédez comme suit :

- 1 Terminez la configuration sans fil, ce qui permet à l'imprimante de recevoir l'adresse DHCP d'un serveur DHCP du réseau.
- 2 Imprimez une page de configuration réseau pour connaître l'adresse IP actuellement affectée à l'imprimante.

3 Ouvrez un navigateur Web, puis tapez l'adresse IP de l'imprimante dans le champ d'adresse. Appuyez sur **Entrée**.

La page Web de l'imprimante se charge.

4 Cliquez sur le lien **Configuration**.

5 Cliquez sur le lien **TCP/IP**.

6 Cliquez sur le lien **Définir Adresse IP statique**.

7 Tapez l'adresse IP que vous souhaitez affecter à l'imprimante dans le champ **Adresse IP**.

8 Cliquez sur le bouton **Envoyer**.

Le message Submitting Selection (Envoi de la sélection) apparaît.

Confirmez que l'adresse IP est mise à jour en tapant l'adresse IP statique dans la barre d'adresse du navigateur et en vérifiant que la page Web de l'imprimante se recharge.

CONSULTEZ LES PROBLÈMES CONNUS RENCONTRÉS AVEC LE ROUTEUR SANS FIL

Pour certains routeurs sans fil, les problèmes identifiés et résolus par les fabricants ont été répertoriés. Consultez le site Web du fabricant du routeur. Recherchez des mises à jour de microcodes et d'autres conseils du fabricant. Consultez le manuel fourni avec votre routeur sans fil si vous ne savez pas comment accéder au site Web du fabricant.

RECHERCHEZ DES MISES À JOUR DE LA CARTE RÉSEAU SANS FIL

Si vous n'arrivez pas à imprimer à partir d'un ordinateur spécifique, consultez le site Web du fabricant de la carte réseau installée sur cet ordinateur. Il est possible qu'une mise à jour de pilote soit disponible et puisse résoudre le problème.

UTILISEZ DES PÉRIPHÉRIQUES RÉSEAU DE MÊME TYPE

Bien qu'il soit possible d'associer des périphériques 802.11b, 802.11g et 802.11n sur le même réseau sans fil, les périphériques rapides empêcheront parfois les périphériques lents de communiquer. Les périphériques sans fil sont censés attendre qu'il y ait une interruption dans les communications réseau sans fil pour tenter d'envoyer des informations. Si de nouveaux périphériques rapides utilisent constamment le réseau sans fil, les anciens périphériques lents ne pourront pas envoyer des données.

Essayez d'activer uniquement les périphériques réseau de même type pour voir s'il y a une amélioration dans les communications réseau. Si cela résout le problème, vous devrez mettre à niveau vos anciens périphériques à l'aide de nouvelles cartes réseau.

ACHETEZ UN NOUVEAU ROUTEUR

Si votre routeur a plusieurs années, il est possible qu'il ne soit pas totalement compatible avec les nouveaux périphériques sans fil présents sur votre réseau. Envisagez d'acheter un nouveau routeur qui soit totalement compatible avec les spécifications 802.11 IEEE.

Index

A

- absorption du signal sans fil 107
- ad hoc
 - SSID 93
 - WEP 93
- adaptateur RJ-11 71
- adaptateur VoIP 68
- adresse IP 110
 - configuration 92
- adresse IP, attribution 111
- adresse MAC 109
 - recherche 109
- agrandissement d'une image 54
- AliceBox 92
- alignement de la tête d'impression 112
- alimentation incorrecte du papier ou du support spécial 124
- amélioration de la qualité de numérisation 62
- annulation
 - tâche d'impression 51
 - tâche de copie 57
 - tâche de numérisation 63
- appareil photo
 - connexion 43
- appareil photo numérique compatible PictBridge, connexion 43
- appareils
 - réseau sans fil 107
- assemblage de copies 55
- assistant de configuration du télécopieur 75
- attribution d'une adresse IP 111
- aucun réseau sans fil 93
- autres ordinateurs
 - installation d'une imprimante sans fil 91

B

- bac
 - chargement de papier 24
- bac de sortie du CAD
 - emplacement 9
- bac de sortie du papier
 - emplacement 9

- bac du CAD
 - emplacement 9
- bac papier
 - chargement d'enveloppes ou de cartes photo 27
 - emplacement 9
- basculement d'une connexion sans fil
 - vers une connexion USB 97
- basculement d'une connexion USB
 - vers une connexion sans fil 97
- blocage de télécopies 88
- blocage des télécopies
 - définition 76
- Bluetooth
 - configuration d'une connexion 46
 - définition du niveau de sécurité 47
 - impression 47
- bouillage papier dans l'imprimante 122
- bouillage papier dans l'unité d'impression recto verso 122
- bouillage papier dans le CAD 123
- bouillages et problèmes d'alimentation papier, dépannage
 - bouillage papier dans l'imprimante 122
 - bouillage papier dans l'unité d'impression recto verso 122
 - bouillage papier dans le CAD 123
 - papier ou support spécial 124
- bouton Continuer grisé 139
- bouton Continuer, n'est pas disponible 139
- bouton Continuer, ne fonctionne pas 139
- boutons
 - panneau de commandes de l'imprimante 14
- buses de tête d'impression
 - nettoyage 113

C

- câble
 - installation 104, 105
 - USB 105

- carnet d'adresses
 - configuration 77, 78, 77, 78
- carnet d'adresses, télécopie
 - définition 76
- carte mémoire
 - impression de documents 36
 - impression de photos à l'aide d'une épreuve 44
 - insertion 39
 - numérisation vers 59
 - types pris en charge 40
- carte mémoire, dépannage
 - il ne se passe rien lorsqu'une carte mémoire est insérée 136
 - impossible d'imprimer un document depuis un lecteur flash 137
 - liste de vérification 136
- cartes de vœux
 - chargement 30
- cartes ID
 - copie 53
- cartes mémoire et types de fichiers pris en charge 40
- cartes photo
 - chargement 31
- cartes postales
 - chargement 30
- cartouches
 - commande 12
 - remplacement 12
- Centre de services 115
- changement de mode d'impression 50
- chargement
 - bac papier 24
 - divers types de papier 30
 - documents dans le chargeur automatique de documents 34
 - documents sur la vitre du scanner 33
 - enveloppes 37
 - enveloppes ou papier photo 27
- chargeur automatique de documents (CAD)
 - capacité 34
 - chargement de documents 34

- dégagement d'un bourrage papier
 - dans 123
 - emplacement 9
- choix d'un répartiteur, télécopie 82
- clé de sécurité 102
- clé WEP
 - index des clés 111
 - recherche 101
- Club Internet 92
- communication bidirectionnelle
 - activation 149
- communication non disponible
 - message 149
- compatibilité avec le réseau sans fil 89
- composants
 - schéma 9
- composition abrégée
 - configuration 78
- composition de groupe
 - configuration 77, 78
- configuration
 - adresse IP 92
 - paramètres de télécopie 75, 76
- configuration de l'imprimante
 - envoi de télécopies 81
 - sur un réseau filaire (Windows) 100
 - sur un réseau sans fil (Windows) 91
- configuration de la télécopie
 - connexion à une ligne téléphonique standard 64
 - connexion ADSL 67
 - connexion VoIP 68
 - service téléphonique numérique 69
 - spécifique au pays 71
 - VoIP 68
- configuration requise 20
- configuration sans fil
 - informations nécessaires pour 90
- connexion
 - configurations 108
- connexion réseau
 - à l'aide d'un câble USB 108
- connexion USB
 - avec une connexion réseau 108
- conseils pour
 - copie 52
 - envoi de télécopies 79
 - impression 35
 - numérisation 58
 - réception de télécopies 80
- conseils pour l'envoi de télécopie
 - réception automatique de télécopies 80
 - réception manuelle de télécopies 81
- consignes de sécurité 5
- conversion de télécopie automatique
 - définition 76
- copie 52
 - agrandissement d'une image 54
 - assemblage de copies 55
 - cartes ID 53
 - conseils 52
 - document recto verso 53
 - éclaircissement ou assombrissement d'une copie 54
 - pages par feuille 56
 - photos 53
 - plusieurs images de page sur une seule feuille 56
 - recto verso 56, 57
 - réduction d'une image 54
 - réglage de la qualité 54
 - répétition d'une image 55
- copie de pages par feuille 56
- copie et numérisation, dépannage
 - impossible de numériser un document sur un ordinateur du réseau 128
 - la numérisation a échoué 128
 - le copieur ou le scanner ne répond pas 127
 - numérisation trop lente ou bloquant l'ordinateur 128
 - numérisations partielles de documents ou de photos 127
 - qualité médiocre de l'image numérisée 127
- copie, dépannage
 - impossible de fermer l'unité du scanner 127
- copies
 - exécution 52
- correction d'erreur, télécopie
 - définition 76

D

- définition
 - en-tête et pied de page de télécopie 74
 - informations expéditeur 74
 - présentation du numéro 74
 - qualité des télécopies 85
 - Réponse auto. 83
 - Transmit Terminal Identification (TTI) 74
 - vitesse d'envoi maximale 76
- délaï d'inactivité de l'Economiseur d'énergie
 - modification 16
- délaï des paramètres
 - désactivation 17
- dépannage
 - Centre de services 115
 - contacter le service d'assistance technique 115
 - liste de vérification de télécopie 129
 - réseau sans fil 138
 - résolution de problèmes de base de l'imprimante 115
 - vérification d'une imprimante qui ne répond pas 115
- dépannage relatif à l'installation
 - erreur tête d'impression 116
 - impossible d'imprimer via USB 121
 - impossible d'installer le logiciel 118
 - l'imprimante imprime des pages vierges 120
 - l'imprimante ne répond pas 120
 - la page ne s'imprime pas 119
 - une langue incorrecte apparaît sur l'affichage 116
- dépannage relatif à l'installation sans fil
 - impossible d'imprimer sur un réseau sans fil 141
 - imprimante et ordinateur sur des réseaux différents 108
 - l'imprimante fonctionne par intermittence sur le réseau sans fil 151
 - le voyant Wi-Fi clignote en orange 146

- le voyant Wi-Fi n'est pas allumé 145
 - le voyant Wi-Fi reste orange 145
 - les photos ne s'impriment pas à partir de la carte mémoire sur un réseau sans fil 137
 - modification des paramètres sans fil après l'installation (Windows) 93
 - dépannage, bourrages et problèmes d'alimentation papier
 - bourrage papier dans l'imprimante 122
 - bourrage papier dans l'unité d'impression recto verso 122
 - bourrage papier dans le CAD 123
 - papier ou support spécial 124
 - dépannage, carte mémoire
 - il ne se passe rien lorsqu'une carte mémoire est insérée 136
 - impossible d'imprimer un document depuis un lecteur flash 137
 - liste de vérification 136
 - dépannage, copie
 - impossible de fermer l'unité du scanner 127
 - dépannage, copie et numérisation
 - impossible de numériser un document sur un ordinateur du réseau 128
 - la numérisation a échoué 128
 - le copieur ou le scanner ne répond pas 127
 - numérisation trop lente ou bloquant l'ordinateur 128
 - numérisations partielles de documents ou de photos 127
 - qualité médiocre de l'image numérisée 127
 - dépannage, impression
 - impossible de supprimer des documents de la file d'attente d'impression 121
 - impression lente 126
 - l'ordinateur ralentit pendant l'impression 126
 - qualité médiocre sur les bords de la page 125
 - rayures ou lignes sur l'image imprimée 125
 - dépannage, installation
 - erreur tête d'impression 116
 - impossible d'imprimer via USB 121
 - impossible d'installer le logiciel 118
 - l'imprimante imprime des pages vierges 120
 - l'imprimante ne répond pas 120
 - la page ne s'imprime pas 119
 - une langue incorrecte apparaît sur l'affichage 116
 - dépannage, installation sans fil
 - impossible d'imprimer sur un réseau sans fil 141
 - le voyant Wi-Fi clignote en orange 146
 - le voyant Wi-Fi n'est pas allumé 145
 - le voyant Wi-Fi reste orange 145
 - les photos ne s'impriment pas à partir de la carte mémoire sur un réseau sans fil 137
 - modification des paramètres sans fil après l'installation (Windows) 93
 - résolution des problèmes de communication 151
 - dépannage, télécopie
 - impossible d'envoyer une télécopie 130
 - impossible d'exécuter le logiciel de télécopie 133
 - impossible de recevoir une télécopie 132
 - messages d'erreur, panneau de commandes de l'imprimante 134
 - désactivation du délai des paramètres 17
 - désinstallation du logiciel de l'imprimante 22
 - documents
 - chargement dans le chargeur automatique de documents 34
 - chargement sur la vitre du scanner 33
 - envoi par télécopie à l'aide de l'ordinateur 80
 - envoi par télécopie à l'aide du panneau de commandes 79
 - impression 35
 - numérisation à l'aide du panneau de commandes de l'imprimante 58
 - numérisation en vue d'une modification 60
- ## E
- économie d'énergie
 - utilisation du mode éco 17
 - économie d'énergie, d'encre et de papier 6
 - économie de papier
 - utilisation du mode éco 17
 - en-tête de télécopie
 - définition 76
 - en-tête et pied de page de télécopie
 - définition 74
 - encre
 - économie 6
 - énergie
 - économie 6
 - enregistrement
 - informations d'utilisateur, télécopie 74
 - Transmit Terminal Identification (TTI) 74
 - enregistrement des paramètres par défaut du papier 32
 - enveloppes
 - chargement 27, 30, 37
 - impression 37
 - envoi d'une télécopie programmée 85
 - envoi de télécopies
 - à l'aide de l'ordinateur 80
 - à l'aide du panneau de commandes 79
 - blocage 88
 - carnet d'adresses 77, 78
 - carte téléphonique, utilisation 86
 - conseils, envoi 79
 - conseils, réception 80
 - décrochage à la 83
 - envoi à l'aide du panneau de commandes 79
 - envoi immédiat d'une télécopie à diffusion générale 79
 - historique des télécopies 87
 - installation 81
 - planification 85
 - préfixe 82
 - réception automatique 80

- réception manuelle 81
- recto verso 87
- sonnerie spéciale 83
- sonneries 83
- envoi de télécopies avec téléphone raccroché 86
- envoi de télécopies conseils 79
- envoi par email
 - documents numérisés 61
- épreuve
 - utilisation 44
- erreur lors de l'utilisation de la carte mémoire 136
- erreur tête d'impression 116
- Ethernet 108
- étiquettes
 - chargement 31
 - impression 38
- extérieur de l'imprimante
 - nettoyage 114

F

- fiches
 - chargement 30
- filtrage par adresse MAC 109
- filtre de ligne 67
- filtre DSL 67
- France
 - instructions spéciales relatives à l'installation sans fil 92
- FreeBox 92

G

- gestion du réseau (Ethernet) filaire pour Windows 100
- gestion du réseau Ethernet pour Windows 100
- guide papier du chargeur automatique de documents
 - emplacement 9

H

- historique des télécopies envoyées, rapport 87
- historique des télécopies reçues, rapport 87

I

- il ne se passe rien lorsqu'une carte mémoire est insérée 136

- impossible d'envoyer une télécopie 130
- impossible d'exécuter le logiciel de télécopie 133
- impossible d'imprimer sur un réseau sans fil 141
- impossible d'imprimer un document depuis un lecteur flash 137
- impossible d'imprimer via USB 121
- impossible d'insérer la carte mémoire 136
- impossible d'installer le logiciel 118
- impossible de fermer l'unité du scanner 127
- impossible de numériser un document sur un ordinateur du réseau 128
- impossible de recevoir une télécopie 132
- impossible de supprimer des documents de la file d'attente d'impression 121
- impression
 - à partir d'un appareil photo compatible PictBridge 43
 - à partir d'un périphérique Bluetooth 47
 - assemblage 35
 - commencer par la dernière page 36
 - conseils 35
 - documents 35
 - documents depuis une carte mémoire ou un lecteur flash 36
 - enveloppes 37
 - étiquettes 38
 - inverser l'ordre des pages 36
 - page de configuration réseau 90
 - papier au format personnalisé 38
 - photos à l'aide d'une épreuve 44
 - photos à partir d'un appareil photo numérique utilisant le format DPOF 45
 - photos à partir du panneau de commandes de l'imprimante 40
 - photos depuis la carte mémoire à l'aide du logiciel de l'imprimante 42
 - plusieurs pages sur une feuille 36
 - recto verso 48, 49, 48, 49
- impression d'un rapport de transmission 86
- impression d'une page de confirmation 86
- impression de télécopies
 - définition 76
- impression en mode brouillon 50
- impression impossible
 - sans fil 140
- impression lente 126
- impression sans fil impossible 144
- impression, dépannage
 - impossible de supprimer des documents de la file d'attente d'impression 121
 - impression lente 126
 - l'ordinateur ralentit pendant l'impression 126
 - qualité médiocre sur les bords de la page 125
 - rayures ou lignes sur l'image imprimée 125
- imprimante
 - partage 99
 - partage sous Windows 99
- imprimante par défaut, paramètre 50
- imprimante réseau
 - installation 111
- imprimante, définir par défaut 50
- index des clés 111
- informations
 - recherche 7
- informations d'utilisateur, télécopie
 - définition 76
- informations de sécurité
 - réseau sans fil 102
- informations expéditeur
 - enregistrement 74
- informations nécessaires pour la configuration de l'imprimante sur un réseau Ethernet 100
- informations nécessaires pour la configuration de l'imprimante sur un réseau sans fil 90
- insertion d'une carte mémoire ou d'un lecteur flash 39
- installation
 - câble 104, 105
 - imprimante réseau 111

- installation d'une imprimante sans fil
 - autres ordinateurs 91
- installation de l'imprimante sur un réseau filaire (Windows) 100
- installation de l'imprimante sur un réseau sans fil (Windows) 91
- installation de l'imprimante sur un réseau filaire (Windows) 100
- installation du logiciel de l'imprimante 23
- installation Ethernet
 - informations nécessaires pour 100
- interférence
 - réseau sans fil 107
- intervalle de recomposition, télécopie
 - définition 76
- inverser l'ordre des pages 36

L

- l'imprimante imprime des pages vierges 120
- l'imprimante ne répond pas 120
- l'ordinateur ralentit pendant l'impression 126
- la numérisation du document a échoué 128
- la page ne s'imprime pas 119
- langue
 - modification 116
- le copieur ou le scanner ne répond pas 127
- le voyant Wi-Fi clignote en orange 146
- le voyant Wi-Fi est vert
 - impression impossible 144
- le voyant Wi-Fi reste orange 145
- lecteur flash
 - impression de documents 36
 - impression de photos à l'aide d'une épreuve 44
 - insertion 39
 - numérisation vers 59
- les photos ne s'impriment pas à partir de la carte mémoire sur un réseau sans fil 137
- ligne DSL
 - configuration de la télécopie 67

- liste de contacts
 - configuration 77, 78
- liste de vérification
 - avant le dépannage 115
 - carte mémoire, dépannage 136
 - télécopie, dépannage 129
- liste de vérification du dépannage relatif à la télécopie 129
- liste des applications
 - mise à jour 62
 - téléchargement 62
- LiveBox 92
- logement pour carte mémoire
 - emplacement 9
- logiciel
 - Centre de services 115
- logiciel de l'imprimante
 - désinstallation 22
 - installation 23
- logiciel Windows
 - Abbyy Sprint OCR 20
 - Accueil de l'imprimante 20
 - Barre d'outils 20
 - Centre de services 20
 - Fast Pics 20
 - logiciel Solutions de télécopie 20
 - Préférences d'impression 20
 - utilitaire de configuration du télécopieur 20
 - utilitaire de configuration sans fil 20
- logo Wi-Fi Protected Setup
 - identification 100

M

- mémoire de l'imprimante
 - télécopie 88
- messagerie vocale
 - configuration 64
- messages d'erreur de télécopie
 - aucun ID appelant 136
 - compression non prise en charge 134
 - échec de connexion 135
 - erreur de ligne téléphonique 135
 - erreur de modem
 - télécopieur 134
 - erreur de télécopie
 - irrécupérable 134
 - erreur Télécopie distante 134

- le câble téléphonique est branché sur la mauvaise prise à l'arrière du télécopieur 134
- ligne numérique détectée 135
- ligne téléphonique non connectée 135
- ligne téléphonique occupée 135
- mode Télécopie non pris en charge 134
- pas de réponse 135
- résolution non prise en charge 134
- messages vocaux, paramètres de télécopie 85
- méthode de composition, télécopie
 - définition 76
- mise à jour de la liste d'applications 62
- mise à jour du logiciel de l'imprimante 22
- mise en réseau
 - adresses IP 110
 - recherche de l'adresse IP d'un ordinateur 110
 - recherche de l'adresse IP d'une imprimante 110
- mis à jour logicielles
 - activation 22
 - vérification 22
- mode d'impression
 - modification 50
- mode éco
 - utilisation 17
- modification
 - photos à partir du panneau de commandes de l'imprimante 41
 - modification des paramètres sans fil après l'installation (Windows) 93
 - modification du délai d'inactivité de l'Economiseur d'énergie 16
- mot de passe 102
- mot de passe WPA
 - recherche 101

N

- N9UF Box 92
- nettoyage de l'extérieur de l'imprimante 114
- nettoyage des buses de tête d'impression 113
- niveaux d'encre
 - vérification 112

- numérisation
 - à partir du panneau de commandes de l'imprimante 58
 - amélioration de la qualité 62
 - code PIN 62
 - conseils 58
 - création d'un fichier PDF à partir d'un document numérisé 62
 - de documents en vue d'une modification 60
 - de photos en vue de les modifier 59
 - documents à envoyer par email 61
 - noir et blanc 62
 - vers un lecteur flash 59
 - vers un ordinateur 58
 - vers un réseau 58
 - vers une carte mémoire 59
- numérisation en noir et blanc 62
- numérisation trop lente ou bloquant l'ordinateur 128
- numérisations partielles de documents ou de photos 127
- numéro de télécopieur 82

P

- page de configuration réseau impression 90
- page de confirmation, télécopie 86
- panneau de commandes de l'imprimante
 - boutons 14
 - emplacement 9
 - utilisation 14
- papier
 - chargement 24, 30
 - économie 6
- papier au format personnalisé impression sur 38
- papier continu
 - chargement 32
- papier couché
 - chargement 30
- papier glacé
 - chargement 30
- papier photo
 - chargement 27, 30
- paramètres de télécopie
 - configuration 75, 76
 - pour le répondeur 85

- pour messages vocaux 85
- paramètres par défaut
 - réinitialisation du serveur d'impression sans fil interne 141
 - restauration 18
 - restauration des paramètres d'origine 18
- paramètres par défaut du papier
 - enregistrement 32
- paramètres temporaires
 - remplacement par des paramètres par défaut 17
- pare-feu sur l'ordinateur 140
- partage d'imprimante sous Windows 99
- PDF
 - création à partir d'une numérisation 62
- photos
 - ajout de cadres 41
 - amélioration automatique 41
 - application d'effets de couleur 41
 - cadrage 41
 - copie de photos 53
 - impression à l'aide d'une épreuve 44
 - impression à partir d'un appareil photo numérique utilisant le format DPOF 45
 - impression à partir du panneau de commandes de l'imprimante 40
 - modification à partir du panneau de commandes de l'imprimante 41
 - numérisation en vue d'une modification 59
 - réalisation de copies sans bordures 54
 - réduction de l'effet yeux rouges 41
 - réglage de la luminosité 41
 - rotation 41
- photos à partir d'un périphérique mémoire
 - impression à l'aide du logiciel de l'imprimante 42
- pied de page télécopie
 - définition 76
- plusieurs clés WEP 111
- port d'alimentation
 - emplacement 9

- port Ethernet
 - emplacement 9
- port EXT
 - emplacement 9
- port LINE
 - emplacement 9
- port USB
 - emplacement 9
- ports PictBridge et USB
 - emplacement 9
- préfixe 82
- présentation du numéro 74
- présentation du réseau 102
- prise téléphonique 71
- problèmes de l'imprimante, solutions de base 115
- protocole 110
- publications
 - recherche 7

Q

- qualité de copie, réglage 54
- qualité des télécopies
 - définition 85
- qualité médiocre de l'image numérisée 127
- qualité médiocre sur les bords de la page 125

R

- rapport d'activité de télécopie 87
- rapport de transmission, télécopie 86
- rapport TX, télécopie 86
- rapports
 - historique des télécopies 87
- rapports, télécopie
 - définition 76
- rayures ou lignes sur l'image imprimée 125
- réception de télécopies
 - automatiquement 80
 - conseils 80, 81
 - manuellement 81
 - paramètre de réponse automatique 80, 81
- recherche
 - adresse MAC 109
 - clé WEP 101
 - informations 7
 - mot de passe WPA 101

- publications 7
- site Web 7
- SSID 101
- recto verso
 - copie automatique 56
 - copie, manuelle 57
 - envoi de télécopies 87
 - impression automatique 48
 - impression manuelle 49
 - prolonger le temps de séchage 48
- recyclage 6
 - produits Dell 13
- réduction d'une image 54
- réglage du volume de composition et de la sonnerie 84
- réglage du volume du haut-parleur 84
- réinitialisation
 - paramètres par défaut du serveur d'impression sans fil interne 141
- remplacement des cartouches 12
- remplacement des paramètres temporaires par des paramètres par défaut 17
- répartiteur téléphonique 68
- répartiteur, choix 82
- répétition d'une image 55
- répondeur
 - configuration 64
 - meilleurs paramètres de télécopie 85
- Réponse auto.
 - quand activer 83
- reprise
 - tâche d'impression 51
- réseau ad hoc 105
- réseau Ethernet
 - informations nécessaires pour la configuration de l'impression Ethernet 100
- réseau Infrastructure 105
- réseau privé virtuel 141
- réseau sans fil
 - ajout d'une imprimante à un réseau ad hoc existant 96
 - configurations domestiques courantes 102
 - création d'un réseau ad hoc sous Windows 93
 - dépannage 138
 - informations de sécurité 102

- informations nécessaires pour la configuration de l'impression sans fil 90
- installation de l'imprimante (Windows) 91
- interférence 107
- puissance du signal 106
- résolution des problèmes de communication 151
- sécurité 89
- SSID 101
- types de réseaux sans fil 105
- réseau sans fil ad hoc
 - ajout d'une imprimante 96
 - création sous Windows 93
- résolution de télécopie
 - définition 85
- restauration des paramètres par défaut 18
- Royaume-Uni
 - instructions spéciales relatives à l'installation sans fil 92

S

- saisie
 - informations d'utilisateur, télécopie 74
- sans fil 97, 108
 - dépannage 141, 144
 - impression impossible 140
- scanner
 - emplacement 9
- sécurité
 - réseau sans fil 89
- sécurité réseau 102
- sélection du port sans fil 149
- serveur d'impression sans fil pas installé 149
- serveur d'impression sans fil interne
 - restauration des paramètres d'origine 141
- service d'assistance technique 115
- service téléphonique numérique
 - configuration de la télécopie 69
- signal sans fil
 - puissance 106
- site Web
 - recherche 7
- sonnerie ID appelant, télécopie
 - définition 76
- sonnerie spéciale 83

- SSID
 - ad hoc 93
 - recherche 108, 101
 - réseau sans fil 101
- suspension
 - tâche d'impression 50
- systèmes d'exploitation pris en charge 20

T

- tâche d'impression
 - annulation 51
 - reprise 51
 - suspension 50
- tâche de copie
 - annulation 57
- tâche de numérisation
 - annulation 63
- TCP/IP 110
- télécopie
 - mémoire de l'imprimante 88
 - page de confirmation 86
 - rapport de transmission 86
- télécopie programmée
 - envoi 85
- télécopie, dépannage
 - impossible d'envoyer une télécopie 130
 - impossible d'exécuter le logiciel de télécopie 133
 - impossible de recevoir une télécopie 132
 - messages d'erreur, panneau de commandes de l'imprimante 134
- télécopies à diffusion générale, envoi
 - immédiatement 79
- télécopies indésirables
 - blocage 88
- télécopies, échec
 - recupération 88
- télécopies, transfert 87
- tentatives de recomposition, télécopie
 - définition 76
- tête d'impression
 - alignement 112
 - emplacement 9
- tonalité
 - vérification 84
- transfert de télécopies 87

- transferts sur tissu
 - chargement 31
- transparents
 - chargement 31
- types de fichier
 - pris en charge 40

U

- une langue incorrecte apparaît sur l'affichage 116
- unité d'impression recto verso
 - emplacement 9
- USB 97, 108
 - câble 105
- utilitaire de configuration du télécopieur 75

V

- vérification
 - niveaux d'encre 112
- vérification d'une imprimante qui ne répond pas 115
- vérification de la tonalité 84
- vitesse d'envoi des télécopies
 - définition 76
- vitre du scanner
 - emplacement 9
 - nettoyage 114
- Voice over Internet Protocol (VoIP)
 - configuration de la télécopie 68
- volet du scanner
 - emplacement 9
- volume de la sonnerie
 - réglage 84
- volume de la tonalité
 - réglage 84
- volume du haut-parleur
 - réglage 84
- volume, réglage
 - haut-parleur 84
 - sonnerie et tonalité 84
- voyant Wi-Fi
 - description des couleurs 91
 - le voyant n'est pas allumé 145
- VPN
 - perte de la connexion à l'imprimante 141

W

- WEP 89
 - ad hoc 93

- Wi-Fi Protected Setup 96
 - utilisation 100
- Windows
 - installation de l'imprimante sur un réseau (Ethernet) filaire 100
 - installation de l'imprimante sur un réseau sans fil 91
- WPA 89
- WPA2 89
- WPS 96